



# Inogen Rove 6™

## PORTABLE OXYGEN CONCENTRATOR SYSTEM

System Catalog: IS-501  
Concentrator Catalog: IO-501

## USER MANUAL

ENGLISH, BULGARIAN, CROATIAN,  
GREEK, SLOVENIAN, TURKISH

**Rx**  
ONLY Caution: USA Federal law restricts this device to sale by or on the order of a physician. May also be applicable in other countries.



# TABLE OF CONTENTS

<b>1. FORWARD</b> .....	<b>5</b>
1.1 General information.....	5
1.2 Standards compliance.....	5
1.3 Typographic conventions.....	6
<b>2. INTENDED USE</b> .....	<b>6</b>
2.1 Indications for use and clinical benefit.....	6
2.2 Contraindications.....	6
2.3 Patient Population.....	6
<b>3. SAFETY INSTRUCTIONS</b> .....	<b>6</b>
3.1 Warnings.....	6
3.2 Cautions.....	8
<b>4. INSTRUCTIONS AND TRAINING</b> .....	<b>9</b>
<b>5. PRODUCT DESCRIPTION</b> .....	<b>10</b>
5.1 Schematic description.....	10
<b>6. GENERAL INSTRUCTIONS BEFORE USE</b> .....	<b>11</b>
6.1 Accessories list.....	12
6.2 Rechargeable battery packs (BA-500, BA-508 and BA-516).....	12
6.3 Nasal cannula use steps.....	15
6.4 AC power supply (BA-502/BA-501).....	15
6.5 DC power cord (BA-306).....	16
6.6 External battery charger (BA-503, optional accessory not included).....	17
<b>7. OPERATING INSTRUCTIONS</b> .....	<b>18</b>
7.1 Operating principals & essential performance.....	18
7.2 Pneumatic diagram.....	18
7.3. Preparing your concentrator for use.....	19
7.4 Using your concentrator.....	21
7.5 Storing your concentrator.....	25
7.6 Responding to alarms.....	25
7.7 Traveling with your concentrator.....	25
<b>8. ALARM INDICATORS &amp; DEVICE ICON GLOSSARY</b> .....	<b>26</b>
8.1 Overview information.....	26

8.2 Mode icons .....	27
8.3 Bluetooth icons (for models with bluetooth) .....	27
8.4 Informational icons.....	27
8.5 Alarms.....	28
<b>9. TROUBLESHOOTING .....</b>	<b>32</b>
<b>10. CLEANING, CARE AND MAINTENANCE .....</b>	<b>33</b>
10.1 Cannula replacement.....	34
10.2 Case cleaning .....	34
10.3 Filter cleaning & replacement (RP-500) .....	34
10.4 Cannula barb and output filter replacement (RP-506) .....	35
10.5 DC power cord fuse replacement (RP-125) .....	36
10.6 Column change.....	37
10.7 Battery care and maintenance.....	40
10.8 Service life .....	40
<b>11. PAIRING YOUR DEVICE WITH THE CONNECT APP .....</b>	<b>40</b>
11.1 Pairing your device with the mobile application .....	41
11.2 Cybersecurity.....	43
<b>12. DEVICE REPAIR &amp; DISPOSAL .....</b>	<b>43</b>
12.1 Repair.....	43
12.2 Disposal .....	43
<b>13. LIMITED WARRANTY STATEMENT.....</b>	<b>44</b>
<b>14. TRADEMARKS AND DISCLAIMER .....</b>	<b>44</b>
14.1. Trademark .....	44
14.2. Disclaimer .....	44
14.3. This Document.....	44
14.4. For Help.....	44
<b>15. TECHNICAL DESCRIPTION .....</b>	<b>45</b>
15.1 Specifications.....	45
15.2 Pulse volume flow settings .....	46
15.3 Electromagnetic compatibility (EMC) Information .....	46
<b>16. WIRELESS COMMUNICATION SPECIFICATIONS &amp; COMPLIANCE .....</b>	<b>49</b>
<b>17. SYMBOLS KEY.....</b>	<b>51</b>

# 1. FORWARD

Please refer to this manual for detailed instructions on warnings, cautions, specifications and additional information.

Important:

- Users should read this entire manual before operating the Inogen Rove 6 Portable Oxygen Concentrator. Failure to do so could result in personal injury and/or death. If you have questions about the information in this user manual or about the safe operation of this system, contact your equipment provider.
- If, in relation to the use of this product, a death or serious deterioration of health has occurred, this should be reported to Inogen, Inc. and the competent authority of your country.

## 1.1 GENERAL INFORMATION

This user manual provides information for users of the Inogen Inogen Rove 6 Portable Oxygen Concentrator. For the sake of brevity, the terms “concentrator,” “POC”, “unit,” or “device” are sometimes used in this document to refer to the Inogen Rove 6 Portable Oxygen Concentrator. “Patient” and “User” are used interchangeably.

## 1.2 STANDARDS COMPLIANCE

This device is listed with an internationally recognized testing laboratory and classified with respect to electric shock, fire and mechanical hazards in accordance with the following standards:

- IEC 60601-1:2005+AMD1:2012, Medical electrical equipment – Part 1: General requirements for basic safety and essential performance
- IEC 60601-1-2:2014+AMD1:2020, Medical electrical equipment – Part 1-2: General safety requirements – Collateral Standard: Electromagnetic disturbances - Requirements and tests
- IEC 60601-1-8:2006+AMD1:2012, Medical electrical equipment – Part 1-8: Medical electrical equipment – Part 1-8: General requirements for basic safety and essential performance — Collateral standard: General requirements, tests and guidance for alarm systems in medical electrical equipment and medical electrical systems
- IEC 60601-1-11:2015, Medical electrical equipment – Part 1-11: General requirements for basic safety

and essential performance – Collateral standard: Requirements for medical electrical equipment and medical electrical systems used in the home healthcare environment

- IEC 60601-1-6:2010+AMD1:2013+AMD2:2020, Medical electrical equipment - Part 1-6: General requirements for basic safety and essential performance - Collateral standard: Usability
- ISO 80601-2-69:2014, Medical electrical equipment -- Part 2-69: Particular requirements for basic safety and essential performance of oxygen concentrator equipment
- ISO 80601-2-67:2014, Medical electrical equipment -- Part 2-67: Particular requirements for basic safety and essential performance of oxygen-conserving equipment
- ISO 80601-2-69:2020, Medical electrical equipment – Part 2-69: Requirements for the basic safety and essential performance of oxygen concentrator equipment
- ISO 80601-2-67:2020, Medical electrical equipment – Part 2-67: Requirements for the basic safety and essential performance of oxygen-conserving equipment
- RTCA DO-160G, Environmental Conditions and Test Procedures for Airborne Equipment
- ISO 18562-1:2017, Biocompatibility evaluation of breathing gas pathways in healthcare applications – Part 1: Evaluation and testing within a risk management process
- ISO 18562-2:2017, Biocompatibility evaluation of breathing gas pathways in healthcare applications – Part 2: Tests for emissions of particulate matter
- ISO 18562-3:2017, Biocompatibility evaluation of breathing gas pathways in healthcare applications – Part 3: Tests for emissions of volatile organic compounds (VOCs)
- IEEE/ANSI C63.27-2017, American National Standard for Evaluation of Wireless Coexistence
- Bluetooth Core Specification Version 4.2
- RED 2014/53/EU
- CAN/CSA C22.2 NO. 60601-1:14 (R2018) Medical Electrical Equipment - Part 1: General Requirements for Basic Safety and Essential Performance

(Adopted IEC 60601-1:2005, third edition, 2005-12, including amendment 1:2012, with Canadian deviations)

### 1.2.1 MEDICAL EQUIPMENT CLASSIFICATION

- IEC Class II Equipment
- Type BF Applied Part
- IP22 - Protected from touch by fingers and objects greater than 0.5 in (12.5 mm). Protected from dripping water less than 15 degrees from vertical.
- Not suitable for use in the presence of a flammable anesthetic mixture with air or with oxygen or nitrous oxide.
- Intended for continuous operation.

### 1.2.2 IT NETWORK

Important: IT-network is a system composed of wireless (Bluetooth) transmission between the device and the Inogen Connect Application.

- Connection of the device to an IT-Network could result in previously unidentified risks to patients, operators or third parties.
- Subsequent changes to the IT-network could introduce new risks and require additional analysis.
- Changes to the IT-network include:
  - Changes in the IT-network configuration
  - Connection of additional items to the IT-network
  - Disconnecting items from the IT-network
  - Updating equipment connected to the IT-network

### 1.3 TYPOGRAPHIC CONVENTIONS

- This user manual contains warnings, cautions, and notes to help call attention to the most important safety and operational aspects of the device. To help identify these items when they occur in the text, they are shown using the following typographical conventions:
- **WARNING:** Statements that describe serious adverse reactions and potential safety hazards.
- **CAUTION:** Statements that call attention to

information regarding any special care to be exercised by the practitioner and/or patient for the safe and effective use of the device.

- **IMPORTANT:** Statements calling attention to additional significant information about the device or a procedure.

## 2. INTENDED USE

The Inogen Rove 6 Portable Oxygen Concentrator provides a high concentration of supplemental oxygen to patients requiring respiratory therapy on a prescriptive basis. It may be used in the home, institution, vehicle, train, airplane, boats and other transport modalities.

### 2.1 INDICATIONS FOR USE AND CLINICAL BENEFIT

The Inogen Rove 6 is used on a prescriptive basis by patients requiring supplemental oxygen to increase blood oxygen saturation.

### 2.2 CONTRAINDICATIONS

This device is to be used as an oxygen supplement and is NOT INTENDED to be life sustaining or life supporting. ONLY use this product if the patient is capable of spontaneous breath and is able to inhale and exhale without the use of a machine.

- DO NOT use in conjunction with flammable anesthetic or flammable materials.
- DO NOT use this device in tracheotomized patients.
- DO NOT use this device in persons whose breathing during normal resting is unable to trigger the device.

### 2.3 PATIENT POPULATION

Adults only. Prescription Required.

## 3. SAFETY INSTRUCTIONS

To ensure the safe installation, assembly and operation of the concentrator these instructions MUST be followed. The patient is the intended operator of the device.

### 3.1 WARNING

#### **Risk of injury or damage**

- Do not use in conjunction with a humidifier,

nebulizer or CPAP, or connected with any other equipment. Doing so may impair performance and/or damage the equipment.

- The Rove 6 is MR Unsafe. Do not expose to MRI equipment or other devices that generate strong magnetic fields (for example, x-ray, CT scan, or other types of radiation).
- Use of this device has not been studied in pediatric populations. Consult your physician before using the product for pediatric patients.
- Use of this product outside of the intended use and specifications has not been tested and may lead to product damage, loss of product function, or personal injury.
- Do not use this product in any way other than described in the specifications and intended use sections of this manual.
- Do not modify the device. Any modifications performed on the equipment may impair performance or damage equipment and will void your warranty unless indicated or instructed to do so.
- Do not perform service or maintenance on the device while it is in use.
- It is the responsibility of the patient to have an alternate source of oxygen in case of power outage or mechanical failure. This should be assessed upon starting oxygen therapy and be based on the patient's condition, environmental living conditions and the ability of the patient to be resupplied with backup supplies of supplementary oxygen. These attributes should be periodically reassessed as the patient's conditions change.
- It is the responsibility of the patient to plan for a back-up oxygen supply when traveling; Inogen assumes no liability for any disruptions in oxygen supply if a backup source is not secured.
- If you feel ill or uncomfortable, or if the concentrator does not signal an oxygen pulse and you are unable to hear and/or feel the oxygen pulse, consult your equipment provider and/or your physician IMMEDIATELY.
- If you are unable to communicate discomfort, you may require additional monitoring and or

a distributed alarm system to convey the information about the discomfort and or the medical urgency to your responsible caregiver to avoid harm.

- This device produces enriched oxygen gas, which accelerates combustion. Do not allow smoking or open flames within 2m (6.56ft) of this device while in use. Smoking during oxygen therapy is dangerous and is likely to result in facial burns or death. If you smoke, you must always turn the oxygen concentrator off, remove the cannula and leave the room where either the cannula or the oxygen concentrator is located. If unable to leave the room, you must wait 10 minutes after the flow of oxygen has been stopped.
- Oxygen is flammable. Do not leave the nasal cannula on bed coverings or chair cushions. Turn the oxygen concentrator off when not in use.
- Avoid use of the device in the presence of pollutants, smoke, or fumes. Do not use the device in the presence of flammable anesthetics, cleaning agents or other chemical vapors. Do not use aerosol sprays around the device.
- Do not use power supplies, power cables or accessories other than those specified in this user manual. The use of nonspecified power supplies, power cables or accessories may create a safety hazard and/or impair equipment performance.
- Do not use oil, grease, or petroleum-based products on or near the device, on your face or upper chest to avoid the risk of fires and burns. Use only water-based lotions or salves that are oxygen-compatible during setup or use during oxygen therapy.
- Do not lubricate fittings, connections, tubing, or other accessories of the oxygen concentrator to avoid the risk of fire and burns.
- To avoid danger of choking or strangulation hazard, keep cords away from children and pets.
- It is the responsibility of the patient to use only parts and accessories mentioned in these instructions for use. Parts and accessories used by the patient not recommended in these instructions for use are at the sole responsibility for the patient. Inogen assumes no liability for use of

parts and accessories not mentioned in these instructions for use.

- It is the responsibility of the patient to periodically check the battery and replace as necessary per these instructions for use. Inogen assumes no liability for persons choosing not to adhere to manufacturer recommendations.
- To ensure you are receiving the therapeutic amount of oxygen according to your medical condition, the device must (1) be used only after one or more settings have been individually determined or prescribed for you at your specific activity levels, (2) be used with the specific combination of parts and accessories that are in line with the specification of the concentrator manufacturer and that were used while your settings were determined.
- The settings of other models or brands of oxygen therapy equipment may not correspond with the settings of this device.
- The settings of this device may not correspond with the settings for devices that provide a continuous flow oxygen.
- Use of this device at an altitude above 3,048 m (10,000 ft) or outside the temperature range of 5 – 40°C (41 – 104° F) or a relative humidity above 95% is expected to adversely affect the flowrate and the percentage of oxygen and consequently the quality of the oxygen therapy. Use of this device immediately after storage in temperatures beyond the allowable operating range may adversely affect operation of the device until the temperature returns to the allowable operating range. Wind or strong drafts can adversely affect the accurate delivery of oxygen therapy.
- If the device fails, it will cause a return to your previous condition prior to starting oxygen therapy. This state will be different for each individual patient.
- The proper placement and positioning of the nasal cannula in the nose is critical to the consistent operation of this equipment.
- Do not use this device in conjunction with a humidifier, nebulizer, or CPAP, or in parallel or series with other oxygen concentrators or

oxygen therapy devices. Doing so may impair the performance and could damage the equipment.

### 3.2 CAUTION!

#### **Risk of minor injury or discomfort**

- The device, parts and accessories are specified for use at flow rates between setting 1 and setting 6.
- Incompatible parts and accessories can result in degraded performance or damage and may void your warranty.
- The device is designed to provide a flow of high purity oxygen. An advisory alert, "Oxygen Low", will inform you if oxygen concentration drops. If alarm persists, contact your equipment provider.
- The oxygen flow setting must be determined and recorded for each patient individually by the prescriber, including the configuration of the device, its parts and the accessories. It is the responsibility of the patient to periodically reassess the setting(s) of the therapy for effectiveness.
- Do not modify the device. Any modifications performed on the equipment may impair performance or damage equipment and will void your warranty unless indicated or instructed to do so.
- Do not use oil, grease, or petroleum-based products on or near the device or its accessories.
- Do not use lubricants on the device or its accessories.
- Do not obstruct air intake or exhaust when operating the device. Blocking air circulation or placing close to a heat source may lead to internal heat buildup and shutdown or damage to the concentrator. In the event of changes to the performance of the device, please refer to the troubleshooting section of this document.
- Do not operate the device without the particle filter in place. Particles drawn into the system may damage the equipment.
- Do not wrap cords around power supply for storage. Do not drive, drag or place objects over cord. Doing so may lead to damaged cords and a failure to provide power to the concentrator.
- Do not use the DC power cord with a cigarette



plug splitter. This may cause overheating of the DC power cord.

- Do not disassemble the power supply. This may lead to component failure and/or safety risk.
- Do not place anything in the device's power port other than the supplied power supply. If an extension cord is used, use an extension cord that has an Underwriters Laboratory (UL) Mark and a minimum wire thickness of 18 gauge. Do not connect any other devices to the same extension cord.
- Do not repackage concentrator, accessories, or systems for shipment in packaging not provided by Inogen.
- Do not jump start the automobile with the DC power cord connected. This may lead to voltage spikes which could shut down and/or damage the device.
- Do not leave the device in an environment which can reach high temperatures, such as an unoccupied car in high temperature environments.
- Do not touch the recessed electrical contacts of the External Battery Charger; damage to contacts may affect charger operation.
- The device will perform as specified only when used within the altitude temperature and humidity ranges as specified in these instructions for use
- The device should be kept dry at all times. Exposure to water could lead to electrical shock and/or damage.
- For optimal sieve bed (columns) life, the product should be used frequently.
- The device's battery acts as a secondary power supply in the event of a planned or unexpected loss of the external power supply. Even when operating the device from an external power supply, a properly inserted battery should be maintained in the unit. Doing so will minimize the risk of interrupting operation and will keep alarms functioning.
- The power supply should be placed in a well-ventilated location as it relies on air circulation for heat dissipation. The power supply may become hot during operation; if this happens, allow to cool

down before handling to avoid injury.

- Ensure the automobile power socket is clean of cigarette ash and the adapter plug fits properly, otherwise overheating may occur.
- Ensure that the automobile power socket is adequately fused for the device power requirement (minimum 15Amp). If the power socket cannot support a 15Amp load, the fuse may blow, or the socket may be damaged.
- When powering the device in an automobile, ensure the vehicle's engine is running first before connecting DC power cord into cigarette lighter adapter. Operating the device without the engine running may drain the vehicle's battery.
- A change in altitude (for example, from sea level to mountains) may affect total oxygen available to the patient. Consult your physician before traveling to higher or lower altitudes to determine if your flow setting should be changed.
- Always keep liquids away from batteries. If batteries become wet, discontinue use immediately and dispose of battery properly.
- To extend the run-time of your battery, avoid running in temperatures less than 41°F (5°C) or higher than 95°F (35°C) for extended periods of time. Store battery in a cool, dry place. Store with a charge of 40-50%.
- Patients who exhibit breathing effort below the specified inspiratory sensitivity value may not be able to consistently trigger the device to receive oxygen therapy.

## 4. INSTRUCTIONS AND TRAINING

The product provider must ensure that, where appropriate, all users of this device are provided with the user manual.

### **WARNING:**

Do not use the product without proper self-training by reading this manual.

If you need additional information after reading this user manual, please contact your equipment provider.

## 5. PRODUCT DESCRIPTION

The Inogen Rove 6 Portable Oxygen Concentrator System may include the following accessories: AC power supply, DC power cord, rechargeable battery pack and carry bag.

### 5.1 SCHEMATIC DESCRIPTION

This section is intended to help familiarize you with the device's components and interface. Do not perform any actions on or with your POC until after reading Section 7, OPERATING Inogen Rove 6.

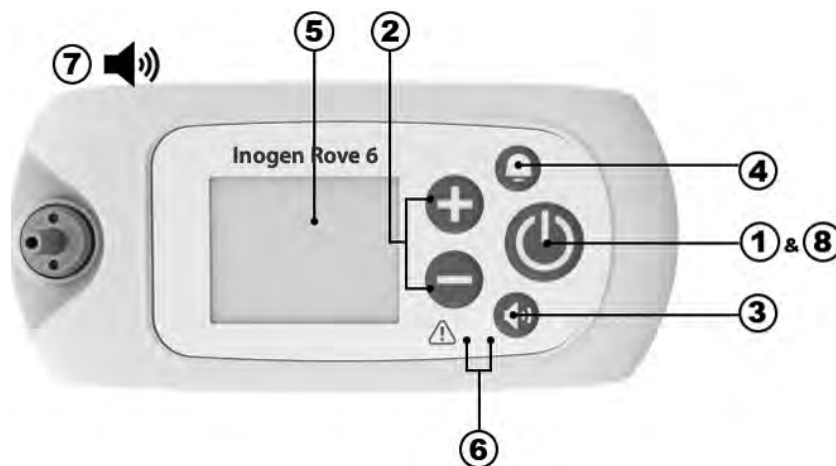

Item	Description	Function
1	Power button	<ul style="list-style-type: none"> <li>Pressing and holding this buttons turns the device on an off. <b>DO NOT</b> try this under after reading Section 7, OPERATING Inogen Rove 6.</li> </ul>
2	Flow setting control buttons	<ul style="list-style-type: none"> <li>Use the – or + flow setting control buttons to change the setting.</li> <li>There are six settings, from 1 to 6.</li> </ul>
3	Volume control button	<ul style="list-style-type: none"> <li>Pressing this button will change the volume level from 1 to 4.</li> </ul>
4	Bell button	<ul style="list-style-type: none"> <li>Pressing this button will toggle the device's <i>no-breath-detect</i> audible alarm on and off. <ul style="list-style-type: none"> <li>When this mode is <b>ON</b>: The device will alarm with audible and visual signals when no breath has been detected for 60 seconds. At 60 seconds, the device will enter 'auto pulse mode.' Once another breath is detected, the device will exit 'auto pulse mode' and deliver normally on inspiration.</li> <li>This mode is enabled when there is a bell in the upper left-hand corner of the display. If power is lost, the no-breath-detect audible alarm remains set in the user preferred mode.</li> </ul> </li> </ul>
5	Display	<ul style="list-style-type: none"> <li>The display shows information about the status of the device such as flow setting, power status, battery life and alarms.</li> <li>Before use, remove the static cling FCC label from the screen.</li> </ul>
6	Indicator lights	<ul style="list-style-type: none"> <li><b>Breath Detect LED:</b> A green light indicates breath detection.</li> <li><b>Signal/Alarm LED:</b> A yellow light indicates either a change in operating status or a condition that may need response (alarm).</li> <li>A flashing light is higher priority than non-flashing.</li> </ul>
7	Audible signals	<ul style="list-style-type: none"> <li>An audible signal (beep) indicates either a change in operating status or a condition that may need response (alarm).</li> <li>More frequent beeps indicate higher priority conditions.</li> </ul>

Item	Description	Function
8	Backlight	• A backlight will illuminate the screen for 15 seconds when the power button is briefly pressed.

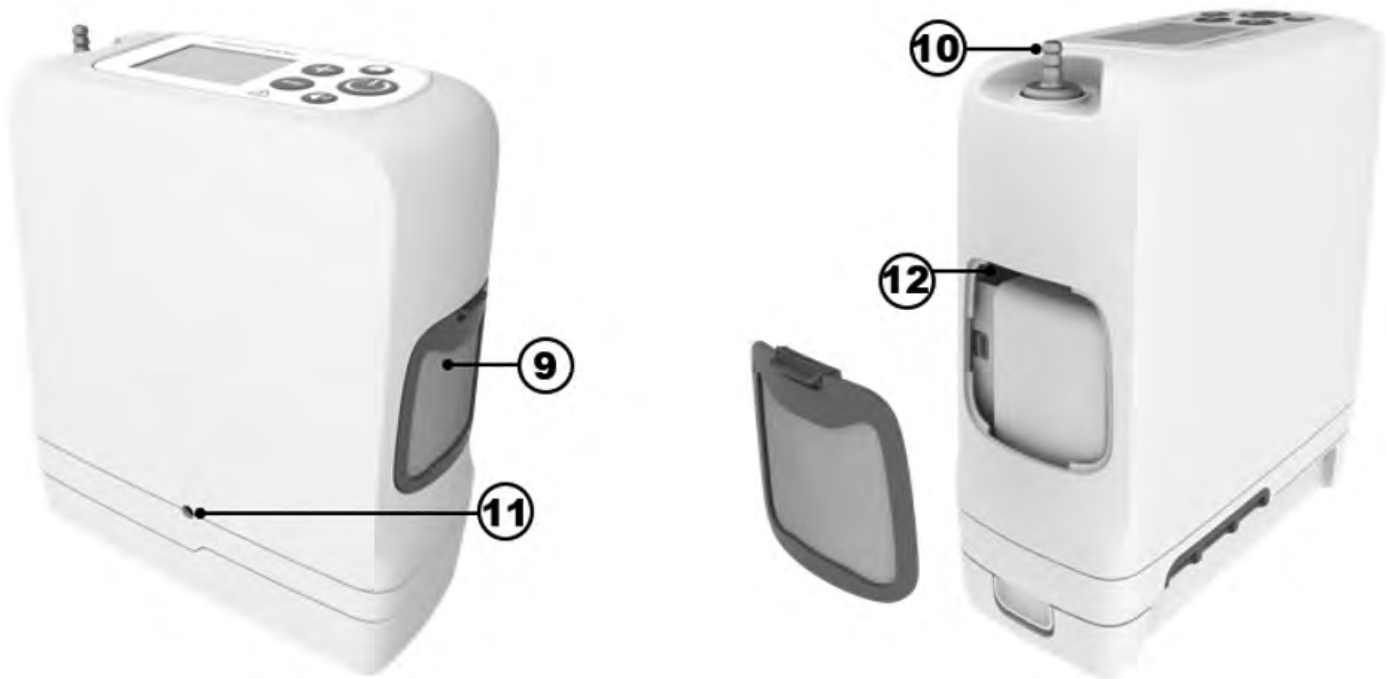

Item	Description	Function
9	Particle filter	• The filters must be always in place during operation to keep the air going into the device free of large particles.
10	Cannula barb	• The nasal cannula connects to the device through this barb.
11	Power in	• Connection for external power from the AC power supply or DC power cord.
12	USB port	• For service use only.

## 6. GENERAL INSTRUCTIONS BEFORE USE

A variety of accessories can enhance the portability and use of the Inogen Rove 6 Portable Oxygen Concentrator. In addition to the device, the package contains accessories to get started and a user manual. Contact your home oxygen provider for a complete list of available accessories.

Always inspect the device and its accessories for any sign of damage before use.

**Important:** While the box or packaging may exhibit some damage, e.g., tears or dents, the device may still be in a usable condition. If the device or any accessory shows any sign of damage, contact your home oxygen provider.

Before you get started, check to make sure you have the following:

- Concentrator
- Battery
- Carry bag
- AC power supply
- DC power cord

## 6.1 ACCESSORIES AND REPLACEMENT PARTS LIST

### WARNING!

#### Risk of death, injury or damage

To avoid injury or damage which will void warranty use only Inogen-specified power supplies.

Only use power supplies/adapters or accessories specified in this manual. Using accessories that are not specified may create a hazard and/or negatively affect the performance of the device. Not all accessories are included with your system and can be purchased separately. The following optional accessories and replacement parts can be purchased from the manufacturer at [www.inogen.com](http://www.inogen.com) or by calling 1-877-466-4364.

Accessory	Catalog Number
Standard battery	BA-500/BA-508
Extended battery	BA-516
AC power supply	BA-502/BA-501
AC power – European cord	RP-116
AC power – UK Cord	RP-115
AC power – North America cord	RP-109
AC power – Switzerland cord	RP-227
AC power – Australia	RP-120

Accessory	Catalog Number
AC power – South Africa	RP-145
Carry bag	CA-500
Backpack	CA-550
External battery charger	BA-503
DC power cord	BA-306
Cannula barb kit	RP-506
Replacement columns	RP-502
Replacement particle filters	RP-501

### WARNING!

Do not use the device or any accessory that shows any sign of damage.

## 6.2 RECHARGEABLE BATTERY PACKS (BA-500, BA-508 AND BA-516)

The battery will power the device without connection to an external power source. Your device may come with 1 or more batteries, depending on the configuration that you've ordered. This device is compatible with three different batteries: BA-500 and BA-508 are standard, 8-cell batteries while BA-516 is the extended, 16-cell battery. These batteries will power the device for different lengths of time, depending on the flow setting.

This table shows the typical durations for a new battery pack.













Device Setting	Standard battery duration (BA-500/BA-508)	Extended battery duration (BA-516)
1	Up to 6:15	Up to 12:45
2	Up to 5:00	Up to 10:15
3	Up to 3:15	Up to 6:30
4	Up to 2:15	Up to 5:15
5	Up to 1:45	Up to 3:30
6	Up to 1:15	Up to 2:30

NOTE: Battery time varies with flow setting and environmental conditions. Time shown is an average and may vary  $\pm 10\%$ .

## 6.2.1 CHECKING THE BATTERY STATUS WHEN INSTALLED ON THE DEVICE

When operating on battery, the display will show the estimated percentage (%) or minutes of charge remaining. These icons indicate the device is operating on battery power and is not charging:

	Battery is empty or battery status is not available		Battery has less than 10% charge remaining
	Battery has less than 20% charge remaining		Battery has less than 30% charge remaining
	Battery has less than 40% charge remaining		Battery has less than 50% charge remaining
	Battery has less than 60% charge remaining		Battery has less than 70% charge remaining
	Battery has less than 80% charge remaining		Battery has less than 90% charge remaining
	Battery is full		

**IMPORTANT:** When the device detects that the battery has less than 10 minutes remaining, a low priority alarm will sound. When the battery is empty, the alarm will change to a higher priority.

When the battery has less than 10 minutes remaining, do one of the following:

- Plug the device into an AC or DC power source using the AC power supply or DC power cord.
- Turn off the device and replace the depleted battery with a charged battery. To remove the battery, press and hold the battery latch button and slide the battery off the device.

If the battery is drained, charge the battery by plugging the device into external power or charging it with the external battery charger.





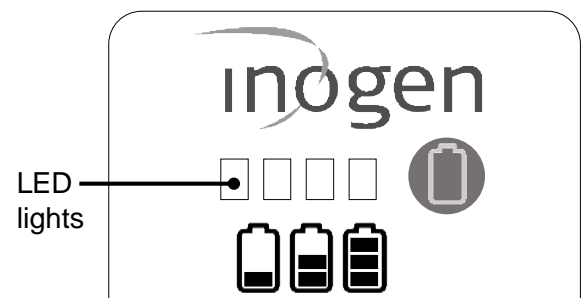







## 6.2.2 CHECKING THE BATTERY STATUS WHEN NOT INSTALLED ON THE DEVICE

- To check the battery charge when it is not installed in the device, press the green battery icon button. The battery gauge indicator lights (<10% - 100%) will illuminate to the left of the green battery icon button to indicate the level of the battery pack charge:
  - 4 LEDs light up: 75% to 100% full
  - 3 LEDs light up: 50% to 75% full
  - 2 LEDs light up: 25% to 50% full
  - 1 LED lights up: 10% to 25% full
  - 1 LED Blinks: Battery is less than 10% full and needs to be recharged



### 6.2.3 CHARGING THE BATTERIES

The concentrator will recharge the battery any time the battery is installed and the device is connected to an external AC or DC power source (except on an airplane). You will know the battery is charging when the battery icon on the device's display has a lightning bolt going through it as shown:

	The battery is fully charged and is charging as necessary to maintain its charge.		Battery is charging with charge level <98%
	Battery is charging with charge level <89%		Battery is charging with charge level <79%
	Battery is charging with charge level <69%		Battery is charging with charge level <59%
	Battery is charging with charge level <49%		Battery is charging with charge level <39%
	Battery is charging with charge level <29%		Battery is charging with charge level <19%
	Battery is charging with charge level <10%		The device is operating from an external power source with no battery present, or the external power source is insufficient to charge the battery.

When starting to charge a fully drained battery, the charging process may start and stop during the first few minutes. This is normal.

Leaving your device plugged in past the full charge time will not harm the device or the battery. If using multiple batteries, make sure that each battery is labeled (1, 2, 3 or A, B, C, etc.) and rotate on a regular basis.

### 6.2.4 BATTERY LIFETIME AND CARE

The device's batteries are designed to last 500 charge/discharge cycles. To extend the run-time of your battery:

- Avoid running the device in temperatures less than 41°F (5°C) or higher than 95°F (35°C) for extended periods of time.
- Store in a cool, dry place with a charge of at least 40-50%.
- Keep liquids away from batteries. If batteries become wet, discontinue use immediately and dispose of battery properly.

Batteries should be charged up to a full charge and discharged down to 0% at least once every 90 days to maintain maximum life.

## 6.3 USING THE NASAL CANNULA

### CAUTION!

#### Risk of minor injury or discomfort

The proper placement and positioning of the prongs of the nasal cannula in the nose is critical for oxygen to be delivered. Make sure the nasal cannula is properly connected to the nozzle fitting and that the tubing is not kinked or pinched in any way. Replace the nasal cannula on a regular basis.

### WARNING!

#### Risk of injury

Nasal cannula should be rated for 6 liters per minute to ensure proper oxygen delivery. Note that cannulas may be rated in “liters per minute” even though your prescribed pulse dose setting number does not represent a constant flow in liters per minute.



A nasal cannula must be used with the device to provide oxygen from the concentrator. A single lumen cannula up to 25 feet in length is recommended to ensure proper breath detection and oxygen delivery. Reference manufacturer’s instructions for use.

## 6.4 AC POWER SUPPLY (BA-502/BA-501)

The AC power supply includes an AC power supply that connects to the device and an AC power cable to connect to the power supply and corresponding AC outlet. The AC power supply will automatically adapt to input voltages from 100V-240V (50-60Hz).

To use AC power, do the following:

1. Connect the AC power brick to the power supply cable.
2. Plug the power supply cable into a standard wall outlet.
3. Insert the power supply cable into the power port located near the particle filter on the back of the concentrator.

The AC power supply will charge the batteries when the device is plugged into AC power (except on airplanes).



## 6.5 DC POWER CORD (BA-306)

The system may or may not include a DC power cord. If it does not include a DC power cord, it can be purchased as a separate accessory from the manufacturer.

### **WARNING!**

#### **Risk of death, injury or damage**

Do not touch the tip of the DC power cord after use because it will be hot. Touching the tip of the DC power cord immediately after removal from the cigarette lighter adaptor may cause injury.

The DC power cord consists of a single cable with one end that plugs directly into the device and another end that goes into the DC outlet.

To use the DC power cord:

1. Plug one end of the DC power cord into the cigarette lighter or auxiliary DC power supply.
2. Plug the other end of the DC power cord into the device.
3. Make sure device is secure before operating the car or other vehicle. Power on your device and use normally.









## 6.6 EXTERNAL BATTERY CHARGER (BA-503, OPTIONAL ACCESSORY NOT INCLUDED)

The concentrator you have will recharge the battery any time the battery is installed and the device is connected to an external AC or DC power source (except on an airplane).

The external battery charger will charge the standard (BA-500/BA-508) and extended (BA-516) battery. It is not included as a standard accessory with the system but can be purchased separately. You can also use your device to charge the battery when it is plugged into an AC or DC power supply.

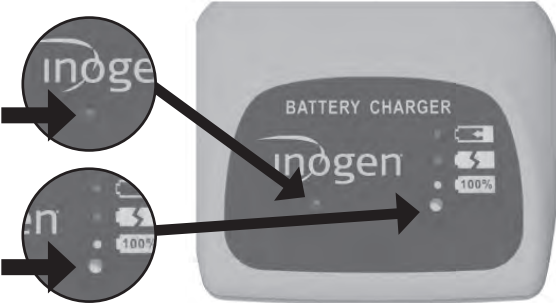
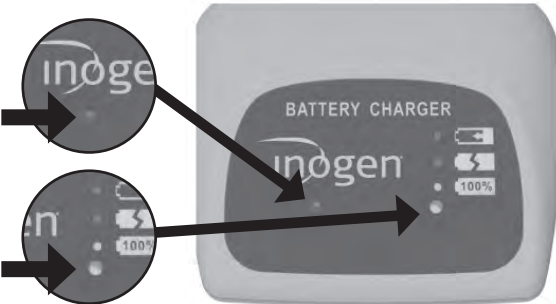
To use the external battery charger, follow these steps:

Step	Description
<p><b>1</b></p>	<p><b>Connect the external battery charger to power</b></p> <p>1.1 Plug the external battery charger AC power supply cord into an electrical outlet.</p> <p>1.2 Plug the external battery charger AC power supply into the battery charger.</p> <p>1.3 A green light on the bottom of the charger will light up.</p> 
<p><b>2</b></p>	<p><b>Attach the battery</b></p> <p>2.1 Slide the charger onto the battery until it audibly clicks.</p> <p>2.2 The battery should lock onto the charger.</p> 
<p><b>3</b></p>	<p><b>Check the status of the battery</b></p> <p>3.1 When the battery is in the correct position, a solid red light will indicate that the battery is charging.</p> <p>3.2 When the green light illuminates, the battery is fully charged.</p> 
<p><b>4</b></p>	<p><b>Check for errors</b></p> <p>4.1 If the red light is flashing, unplug the unit and complete steps 2 and 3 again.</p> <p>4.2 If the flashing continues after these steps, contact your equipment provider.</p> 

Step	Description
5	<p><b>Remove the battery when charged</b></p> <p>5.1 When charged, press down on the battery latch and slide the charger off the battery.</p> 

## 7. OPERATING INSTRUCTIONS

### 7.1 OPERATING PRINCIPALS & ESSENTIAL PERFORMANCE

This device works by separating oxygen from air using a pressure swing adsorption (PSA) process. Normal air consists of 21% oxygen; this device increases the amount of oxygen up to 96% by removing the nitrogen and concentrating the output of oxygen. To accomplish this, air is pulled into the device through a small air compressor, nitrogen is separated from the oxygen and finally, the oxygen is collected and delivered to the patient on each breath.

Because the oxygen you breathe comes from your immediate environment, it is very important to keep your device clean. Although there are many filters built into the device, exposing your device to dirty and dusty environments will reduce the life of the filters causing them to need to be replaced more often.

The device maintains the following as essential performance requirements without the need for recurrent testing: (1) Alarm condition when the delivery of oxygen, in both normal and single fault conditions, is not within the performance levels as indicated in this manual. (2) Technical alarm condition when there is a power supply failure. (3) Technical alarm condition when the battery nears depletion. (4) Technical alarm condition when the oxygen concentration is below 82% volume fraction. (5) Malfunction technical alarm condition. (6) The delivery of an oxygen dose, in normal condition or an indication of abnormal operation.

### 7.2 PNEUMATIC DIAGRAM

Process flows from left to right

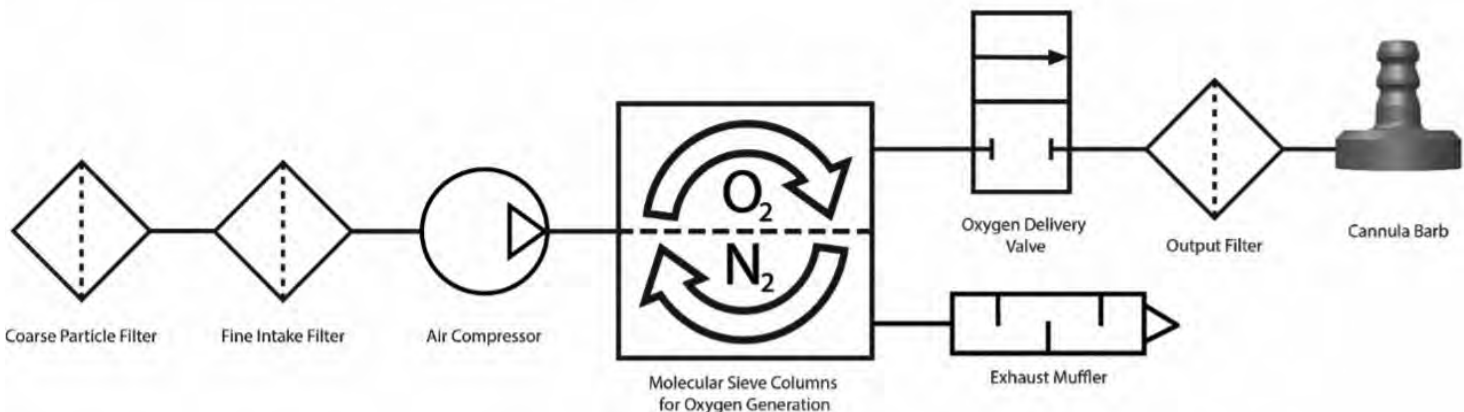

## 7.3 PREPARING YOUR CONCENTRATOR FOR USE

**IMPORTANT:** Make sure you have a backup oxygen supply in addition to this portable oxygen concentrator.



**What is your back up oxygen supply?** \_\_\_\_\_

### DO NOT USE:

- With a humidifier, nebulizer, CPAP or in series or parralel with any other device.
- Near flames, smoke or anything flammable
- Near pollutants, smoke, fumes, flammable anesthetics, cleaning agents or chemical vapors.
- In environments where your concentrator could become submerged in water.
- Near oil grease or petroleum-based products.

Step	Instruction
<b>7.3.1</b>	<p><b>Ensure your concentrator is in a well-ventilated location</b></p> <p>1.1 Air intake and exhaust must have clear access.</p> <p>1.2. Orient your concentrator in such a way that any auditory alarms may be heard.</p> <p>1.3. Always operate in an upright position</p> <p>1.4. Ensure particle filters are in place on both sides of the device.</p> <p>1.5. Ensure you are in a location where you can hear and/or see any alarms that may occur.</p>



**Step****Instruction****7.3.2****Connect your concentrator to an appropriate power source**

**IMPORTANT:** Using the wrong cords can lead to a fire. Only use compatible cords from the manufacturer.

It is recommended to keep a battery always installed on the device, as the battery will charge when the concentrator is plugged into external power. To install a battery:

- 2.1 Align the battery with the bottom housing of the device.
- 2.2. Slide the battery into place until you hear an audible click, meaning the latch has returned to the upper position.
- 2.3. You will hear a single beep and you will see the indicator lights and display light up briefly before shutting off. This means the concentrator has successfully been connected to your battery.

**DO NOT** use a battery other than those specified in this manual.

If using AC power, do the following:

- 2.4 Connect the AC power brick to the power supply cable.
- 2.5 Plug the power supply cable into a standard wall outlet.
- 2.6 Insert the power supply cable into the power port located near the particle filter on the back of the concentrator.
- 2.7 You will hear a single beep and you will see the indicator lights and display screen light up briefly before shutting off. This means the concentrator has successfully been connected to your power supply.

**DO NOT** use a power supply other than those specified in this manual.

**DO NOT** use power cables, or accessories other than those specified in this manual.



Step	Instruction
<b>7.3.3</b>	<p><b>Connect an appropriate cannula to your concentrator</b></p> <p>3.1 Using a single lumen cannula up to 25 feet in length is recommended. This ensures proper breath detection and oxygen delivery.</p> <p><b>IMPORTANT:</b> Consult your physician if additional titration may be needed to ensure proper oxygen delivery when using a particular cannula.</p> <p><b>DO NOT</b> lubricate fittings, connections, tubing, or other accessories of your concentrator.</p> <p>3.2 Connect the nasal cannula tubing by inserting it onto the metal cannula barb on the top of the device.</p> <p>3.3 Replace your cannula routinely to avoid contamination or poor cannula performance. See 'Using your nasal cannula' (section 6.3) for more details.</p>



## 7.4 USING YOUR CONCENTRATOR



### DO NOT USE NEAR:

• Grease • Oil • Lubricants • Smoke • Flame





### DO NOT USE WITH:

• CPAP • Humidifier • Connected to other devices

Step	Instruction
<b>7.4.1</b>	<p><b>Turn on your concentrator</b></p> <p>1.1 Press and hold the Power button until you hear a single short beep.</p> <p>1.2 The display will light up and the Inogen logo will appear on the display.</p> <p><b>IMPORTANT:</b> If the display light immediately turns off after the Inogen logo appears, you have not held the power button long enough. Retry the step 1.1 and hold the power button longer.</p> <p>1.3 The 'please wait' icon (⌘) will appear while the concentrator starts up.</p> <p>1.4 The display will indicate the current flow setting and power condition.</p> <p>1.5 Following a brief start-up sequence, a warmup period up to 2 minutes will initiate. During this time-period the oxygen concentration is building to but may not have reached specification. Additional warm up time may be needed if your device has been stored in extremely cold temperatures.</p>



Step	Instruction
<p><b>7.4.2</b></p>	<p><b>Check your concentrator's battery level</b></p> <p>2.1 Once your concentrator has started up fully, the display light will turn off.</p> <p>2.2 At this time, you will see a battery percentage appear on the screen where the 'please wait' icon (✱) was previously.</p> <p>2.3 If the battery is low, connect your concentrator to an external power supply, as described in step 2.4 or switch it out for a fully charged battery.</p> <p>2.4 If the battery has been removed, go back to section 3.6, part 4, "charging your concentrator's battery" for steps to re-charge the battery.</p>
<p><b>7.4.3</b></p>	<p><b>Set your concentrator's flow setting</b></p> <p>3.1 The flow setting(s) are prescribed by your physician or clinician.</p> <p>3.2 Use the + or – setting buttons to adjust to the desired setting.</p> <p>3.3 The current setting can be viewed on the display.</p> <p><b>IMPORTANT:</b> It is normal to hear a difference in sound as you change the flow setting.</p> <p><b>DO NOT</b> set your concentrator to flow settings not prescribed by your doctor.</p> <div data-bbox="1072 638 1591 855" data-label="Image"> </div> <div data-bbox="1100 927 1578 1093" data-label="Text"> <p>The flow rate is prescribed by your physician; it is a "dose" of oxygen. Too high or too low a rate may eventually lead to harm.</p> </div>

Step	Instruction
7.4.4	<p><b>Use your concentrator</b></p> <p>4.1 Position the nasal cannula below your nose with the small tubes directed into your nose and loop the tubing snugly around your ears per the cannula manufacturer's instructions.</p> <p>4.2 Breathe through your nose.</p> <p>4.3 A green light will flash each time a breath is detected.</p> <p>4.4 Make certain the nasal cannula is properly aligned on your face and you are breathing through your nose.</p> <p>4.5 Your concentrator will sense the onset of inhalation and deliver a burst of oxygen at a precise time when you inhale. The device will sense each breath and continue to deliver oxygen in this manner.</p> <p>4.6 As your breathing rate changes, it will sense these changes and deliver oxygen as you need it.</p> <p><b>DO NOT</b> use your concentrator if:</p> <ul style="list-style-type: none"> <li>• You feel ill or uncomfortable.</li> <li>• The concentrator does not signal an oxygen pulse.</li> <li>• You are unable to hear and/or feel the oxygen pulse.</li> <li>• You cannot hear the audible alarms.</li> </ul> <p><b>DO NOT:</b></p> <ul style="list-style-type: none"> <li>• Allow smoking or open flames within 6.56 ft / 2 m of your concentrator.</li> <li>• Actively smoke while using your concentrator. <ul style="list-style-type: none"> <li>◦ If you smoke, you must always turn your concentrator off, remove the cannula, and leave the room where either the cannula or your concentrator are located. If unable to leave the room, you must wait 10 minutes after the flow of oxygen has been stopped.</li> </ul> </li> <li>• Leave the nasal cannula on bed coverings or chair cushions.</li> </ul> <p><b>IMPORTANT:</b> If you inhale very quickly between breaths, the device may ignore one of the breaths, giving the appearance of a missed breath. This is normal, as the device senses and monitors the changes in your breathing pattern. The device will normally sense the next breath and deliver oxygen accordingly.</p> <div style="text-align: right; margin-top: 20px;">  <p style="margin-top: 10px;">For maintenance of the cannula, refer to the cannula manufacturer's instructions or follow the advice of your healthcare professional.</p>  </div>

Step	Instruction
<p><b>7.4.5</b></p>	<p><b>Optional: use accessories to make your concentrator portable</b></p> <p>To use the Carry Bag (CA-500) if desired:</p> <p>5.1 Attach a battery.</p> <p>5.2 Insert the device into the Carry Bag through the bottom zippered opening with the cannula barb facing up on the right front side.</p> <p>5.3 Zip up the bottom flap</p> <p><b>IMPORTANT:</b> Make sure both intake vents are visible through the open mesh panels on the sides of the bag and that the exhaust vent is visible from the open mesh panel on the front of the bag.</p> <p>5.4 Store items such as extra cannulas or ID cards in the zippered closure under the front flap of the carry bag.</p> <p><b>IMPORTANT:</b> This bag can be attached to a luggage or cart handle.</p> <p>You may purchase and use the Backpack (CA-550).</p> <p>5.5 Insert the device into these bags so that the particle filters are not obstructed, and the power input is accessible.</p> <p>The backpack is not included with the system but may be purchased separately.</p>
<p><b>7.4.6</b></p>	<p><b>Turn off your concentrator</b></p> <p>6.1 Turn the device off by pressing and holding the power button.</p>





## 7.5 STORING YOUR CONCENTRATOR

Step	Instruction
7.5.1	<p><b>Store your concentrator</b></p> <p>1.1 Remove the battery from the concentrator.</p> <p>1.2 Store concentrator, battery and power accessories in a cool, dry place.</p> <p>1.3 Store your battery with a charge of 40-50%.</p> <p><b>DO NOT</b> store in temperatures less than 41°F (5°C) or higher than 95°F (35°C) for extended periods of time.</p> <p><b>DO NOT</b> place objects on top of the concentrator or packaged concentrator.</p>

## 7.6 RESPONDING TO ALARMS

### **WARNING:**

If you are unable to hear or see alarms, do not have normal tactile sensitivity, or cannot communicate discomfort, consult your clinician before using this device.

Pressing the bell button will enable (turn on) and disable (turn off) the no-breath-detect alarm. When the audible no-breath-detect alarm is ON (because the concentrator has not detected a breath for 60 seconds, see Section 8: alarms for no-breath-detect alarm conditions), the concentrator will emit three beeps, repeated every 25 seconds and will have a flashing yellow light. When this alarm is triggered, the concentrator will begin to deliver pulses of oxygen at a rate of 20 boluses per minute. When the audible no-breath-detect alarm is OFF, the concentrator will respond the same way when no breath is detected for 60 seconds BUT the repeating 3 beeps will not be produced. Whether the no-breath-detect mode is on or off, it does not impact the alarm functionality of any other device alarms or notifications.

**Important:** The alarm system is tested during the startup sequence. You should see all alarm lights briefly turn on and the audible alarm indicator chirp. If alarms are suspected of misoperating, contact your distributor for verification that alarms are working correctly.

## 7.7 TRAVELING WITH YOUR CONCENTRATOR

**The FAA allows this device on board most U.S. aircrafts.**

**IMPORTANT:** It is the responsibility of the patient to check with the specific airline carrier when traveling domestically and internationally.

When traveling with the device, be sure to bring the AC Power Supply and the External Battery Charger (if you have one) with you. It is advisable to use external power (i.e., plugged into a wall) whenever it is available to keep the battery fully charged.

Bring enough charged batteries with you to power your concentrator for no less than 150% of the expected duration of your flight, ground time before and after the flight, security screenings, connections and a conservative estimate for unanticipated delays. Note that per FAA regulations, all extra batteries are to be individually wrapped and protected to prevent short circuits and carried in carry-on baggage onboard aircraft only.

The AC Power Supply cannot be used to charge the device battery when onboard aircraft. If traveling by bus, train or boat, contact your carrier to find out about power port availability.

## 8. ALARM INDICATORS & DEVICE ICON GLOSSARY

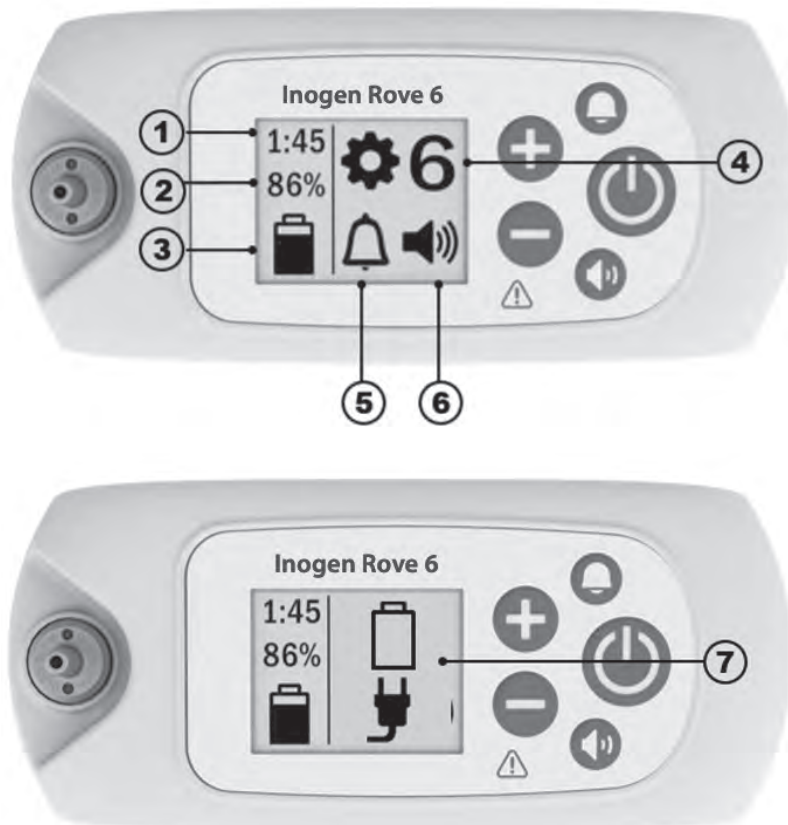

### 8.1 OVERVIEW INFORMATION

The device uses icons and alarms to communicate status. This glossary outlines all icons and alarms to correctly interpret the status of the device.







1	<b>Battery status icon #1:</b> will show approximately how much time is left on the current battery charge at the current flow setting	2	<b>Battery status icon #2:</b> will show the % that the battery is charged
3	<b>Battery &amp; power supply informational icon:</b> communicates whether or not a battery is inserted, the charge level of the battery, whether the device is connected to a power supply and whether or not the battery is charging. See power supply section for list of icons.	4	<b>Flow setting:</b> shows which flow setting the device is on, from 1 to 6
5	<b>No-breath detect alarm icon:</b> communicates whether the audible alarm is ON or OFF	6	<b>Volume icon:</b> communicates alarm volume levels
7	<b>Informational icons or alarm icons:</b> informational signals or visual alarms. This may be displayed as a single icon or multiple icons and may or may not be accompanied by audible alarms.		

## 8.2 MODE ICONS





	The no-breath-detect audible alarm is ON.		The no-breath-detect audible alarm is disabled (OFF). This is the default condition.
	Buzzer level 1		Buzzer level 3
	Buzzer level 2		Buzzer level 4







## 8.3 BLUETOOTH ICONS (FOR MODELS WITH BLUETOOTH)

	Bluetooth turned off.		Bluetooth turned on.
	Pairing with Inogen Connect application.		Concentrator unpaired from mobile device.

## 8.4 INFORMATIONAL ICONS

The following displayed icons are not accompanied by any audible feedback or any visual change in the indicator lights.

Display Icons	Description & Action (if needed)
	<p><b>Flow setting</b></p> <p>“X” represents the selected flow setting (e.g., setting 2).</p>
	<p><b>Please wait indicator</b></p> <p>This symbol will appear while the concentrator starts up. Following a brief start-up sequence, a warmup period up to 2 minutes will initiate. During this time-period the oxygen concentration is building to but may not have reached specification.</p>
HH:MM	<p><b>Time remaining on battery charge</b></p> <p>“HH:MM” represents the approximate time remaining on the battery charge in hours:minutes (e.g., 1:45).</p>
	<p><b>Battery charge and charging status</b></p> <p>This symbol indicates that the battery is installed and is charging. For a complete list of battery charging symbols, see ‘charging the battery with the concentrator’ (section 3.6.4).</p>
	<p><b>Battery level status</b></p> <p>This symbol indicates the battery level (about 50% in this example). Refer to ‘checking the battery status when installed on the device’ (section 3.6.2).</p>
XX%	<p><b>Battery % charged</b></p> <p>This symbol will be displayed when the concentrator is plugged in and is being used to charge a battery (not being used for oxygen production). It is normal to see a fully charged battery read between 95% and 100% when external power is removed. This feature maximizes the useful life of the battery.</p>

Display Icons	Description & Action (if needed)
	<b>Sieve (columns) reset</b> This symbol is displayed when column maintenance is required and once the replacement columns have been installed.
	<b>Sieve reset success</b> This symbol is displayed once the sieve columns have been successfully reset.
	<b>Data log transfer in progress or update in progress (app only)</b> This icon is displayed during all data log transfers and software updates initiated through the Inogen Connect app.
	<b>Data log transfer success (app only)</b> This icon is displayed after data log transfers have been successfully completed through the Inogen Connect app.
<b>The following displayed icons are accompanied by a single, short beep.</b>	
	<b>Please wait, shutting down</b> Power button has been pressed for 2 seconds. Concentrator is performing system shut down.
	<b>Life Clock (HH:MM), software version &amp; serial number display (Vx.x:SN)</b> This will show up when the 'No-breath-detect' audible alarm button (bell button) has been pressed for five seconds while the concentrator is running.

## 8.5. ALARMS

The device monitors various parameters during operation and utilizes an intelligent alarm system to indicate a malfunction of the concentrator. Mathematical algorithms and time delays are used to reduce the probability of false alarms while still ensuring proper notification of an alarm condition. If multiple alarm conditions are detected, the highest priority alarm will be displayed. Note that failure to respond to the cause of an alarm condition potentially will result in discomfort or reversible minor injury only (e.g., reduced oxygen supply or a burn). In case of an alarm, seek to address the issue and/or switch to a backup source of oxygen.

### **WARNING!**

#### **Risk of injury or damage**

- Audible alarms are to warn the user of problems. To ensure that audible alarms may be heard, the maximum distance that the user can move away from it must be determined based on the surrounding noise level. Make sure the device is in a location where the alarms can be heard or seen if they occur.

The following section provides a listing and description of every possible alarm condition. The alarm system is intended to notify an operator while wearing the device in a shoulder bag or while the device is set down within range of an acceptable nasal cannula.

The device performs an alarm system auto-check on startup by illuminating all LED's and briefly activating the audible alert signal. If the power plug is removed when a battery is connected, the alarms will work normally. If there is

no battery or the device is not connected to AC or DC power, the alarms will not activate because there is no power. With the battery connected, a power loss lasting less than 30 seconds will have no effect on the alarm system.

**IMPORTANT:** If multiple alarm conditions are detected, the highest priority alarm will be displayed.

**IMPORTANT:** Failure to respond to the cause of an alarm condition for low, medium and high priority alarms potentially will result in discomfort or reversible minor injury only and develop within a period of time sufficient to switch to a backup source of oxygen.



### 8.5.1 ALARM LOG

The device maintains a patient accessible alarm log that allows for the last alarm to be accessed and viewed on the LCD (except for the no-breath-detect, check cannula, battery low / attach plug and batter empty / attach plug alarms). The alarm log is retained in memory after the device experiences a total loss of power. To access the alarm log, ensure the concentrator is plugged and turned off. Then hold the plus (+) button for 5 seconds. Alternatively, the alarm log can be found in the Advanced Tab of the Inogen Connect App under Error Recall.

Once a new alarm is activated the new alarm overwrites the previous alarm. The alarm log is retained in memory after the device is powered down. The time elapsed since the error occurred is displayed with the last alarm on the alarm log. The device also maintains a service and repair alarm log that is not accessible by the patient.

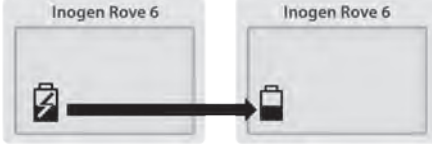
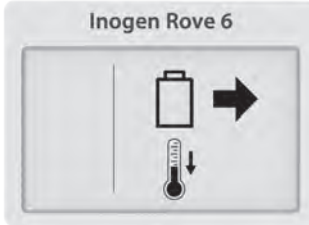

### 8.5.2 INFORMATIONAL SIGNALS (LEVEL 1)

The following notification icons are accompanied by a **single, short beep**.

Display Icon	Description	What To Do
	<p><b>Power supply failure or loss of external power</b></p> <p>The battery has stopped charging and the device has switched to battery power. Eventually the battery will be depleted.</p>	<p>Plug in the power supply to continue charging the battery.</p>
	<p><b>Battery hot</b></p> <p>Remove battery to cool.</p>	<p>The battery needs to be removed and must be cooled before reuse.</p>
	<p><b>Battery error</b></p> <p>Check battery.</p>	<p>Check the connection of your battery and ensure that it is properly attached and latched to the concentrator. If the battery error persists with same battery, stop using the battery and switch to a new battery or remove the battery and operate the concentrator using an external power supply.</p>



### 8.5.3 LOW PRIORITY ALARM (LEVEL 2)



The following low priority alarms are accompanied by **one beep** and a **solid yellow light**.

Display Icon	Description	What To Do
	<p><b>Replace columns</b></p> <p>Column replacement is required within 30 days.</p>	<p>Contact your equipment provider to arrange for service and/or order new columns from the manufacturer.</p>
	<p><b>Extended start up</b></p> <p>Oxygen concentration is &lt;87% two minutes after the device's start up sequence and at least 10 breaths have been detected within the last minute.</p>	<p>Wait a few minutes to see if the oxygen concentration improves (alarm will clear). If condition persists, a secondary alarm will sound. Follow the instructions for that alarm or contact your equipment provider. If alarm occurs frequently at start up, this may indicate that maintenance (column replacement) will soon be required.</p>

### 8.5.4 LOW PRIORITY ALARM (LEVEL 3)

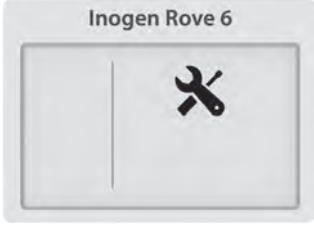

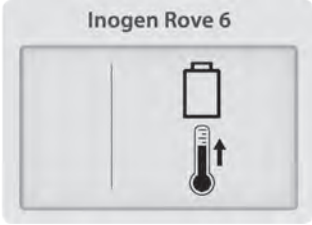

The following low priority alarms are accompanied by **two beeps** and a **solid yellow light**.





Display Icon	Description	What To Do
	<p><b>Battery low, attach plug</b></p> <p>Battery power is low with less than 10 minutes remaining.</p>	<p>Attach an external power supply turn off and insert a fully charged battery.</p>
	<p><b>Oxygen low</b></p> <p>The concentrator has been producing oxygen at a slightly low level (&lt;82%) for a period of 10 minutes.</p>	<p>If condition persists, contact your equipment provider.</p>
	<p><b>Service soon</b></p> <p>The concentrator requires servicing at the earliest convenience. The concentrator is operating to specification and may continue to be used.</p>	<p>Contact your equipment provider to arrange for service.</p>

Display Icon	Description	What To Do
	<p><b>Battery HOT warning</b></p> <p>The battery temperature is nearing the temperature limit while concentrator is running on battery power.</p>	<p>If possible, move the concentrator to a cooler location or power unit with an external power supply and remove battery. If condition persists, contact your equipment provider.</p>
	<p><b>System HOT warning</b></p> <p>Concentrator temperature is nearing temperature limit.</p>	<p>If possible, move the concentrator to a cooler location. Ensure air intake and outlet vents have clear access and particle filters are clean. If condition persists, contact your equipment provider.</p>

### 8.5.5 MEDIUM PRIORITY ALARMS (LEVEL 4)

The following medium priority alerts are accompanied by **three beeps**, repeated every 25 seconds, and a **flashing yellow light**.

Display Icon	Description	What To Do
	<p><b>No-breath-detect: check cannula</b></p> <p>The concentrator has not detected a breath for 60 seconds.</p>	<p>Check that cannula is connected to concentrator, there are no kinks in tubing and the cannula is positioned properly in your nose.</p>
	<p><b>Oxygen error</b></p> <p>Oxygen output concentration has been below 50% for 10 minutes.</p>	<p>If condition persists, switch to your backup oxygen source and contact your equipment provider to arrange for service.</p>
	<p><b>Oxygen delivery error</b></p> <p>A breath has been recognized, but proper oxygen delivery has not been detected.</p>	<p>If condition persists, switch to backup oxygen source and contact your equipment provider to arrange for service.</p>
	<p><b>Battery empty, attach plug</b></p> <p>The concentrator has insufficient battery power. The concentrator will shut down and stop producing oxygen.</p>	<p>Attach an external power supply or replace with a full charged battery. If the device has turned off, press and hold the power button to turn back on.</p>

Display Icon	Description	What To Do
	<p><b>Battery HOT</b></p> <p>The battery has exceeded temperature limit while concentrator is running on battery power. The concentrator will shut down and stop producing oxygen.</p>	<p>If possible, move concentrator to a cooler location, then turn power off and back on. Ensure air intake and outlet vents have clear access and particle filters are clean. If condition persists, switch to external power or a backup source of oxygen and contact your equipment provider.</p>
	<p><b>System HOT</b></p> <p>Concentrator temperature is too high. The concentrator will shut down and stop producing oxygen.</p>	<p>Ensure air intake and outlet vents have clear access and particle filters are clean. If condition persists, switch to a backup source of oxygen and contact your equipment provider.</p>
	<p><b>Sensor fail</b></p> <p>The concentrator's oxygen sensor has malfunctioned.</p>	<p>You may continue to use the concentrator. If the condition persists, contact your equipment provider.</p>
	<p><b>System COLD</b></p> <p>The system is cold (&lt;math&gt;&lt;2^{\circ}\text{C}&lt;/math&gt;). The concentrator will shut down and stop producing oxygen.</p>	<p>Move to a warmer environment to allow the unit to warm up before starting it. If condition persists, switch to a backup source of oxygen and contact your equipment provider.</p>
	<p><b>System Error</b></p> <p>The concentrator has stopped producing oxygen and is shutting down.</p>	<p>Switch to backup oxygen source and contact your equipment provider.</p>

## 9. TROUBLESHOOTING

Problem	Possible Cause	Recommended Solution
Any problem accompanied by information on concentrator display, indicator lights and/or audible signals	Refer to device icon & alarm glossary	Refer to device icon & alarm glossary



Problem	Possible Cause	Recommended Solution
Concentrator does not power on when On/Off button is pressed	Battery is discharged or no battery is present	Use external power supply or replace battery with one that is fully charged
	AC Power supply is not connected properly	Check power supply connection and verify green light is solid
	DC power cord is not connected properly	Check DC power cord connection at the device and at cigarette lighter or auxiliary DC power cord
	Malfunction	Contact your equipment provider
No oxygen	Concentrator is not powered on	Press On/Off button to power concentrator
	Cannula is not connected properly or is kinked or obstructed	Check cannula and its connection to concentrator nozzle
Does not connect to Bluetooth	Other devices maybe causing interference, or the devices are too far apart.	Move the concentrator away from other electronic devices and/or move it close to your mobile device.

## 10. CLEANING, CARE AND MAINTENANCE

Operator should perform periodic visual inspection of the device. ISO 80601-2-67 Clause 201.79.2.12

### **WARNING!**

#### **Risk of death, injury or damage**

- DO NOT perform service or maintenance while the equipment is in use.
- DO NOT disassemble the device or any of the accessories or attempt any maintenance other than tasks described in these instructions for use; disassembly creates a hazard of electrical shock and will void your warranty. Do not remove the tamper evident label. For events other than those described in this manual, contact your equipment provider for servicing by authorized personnel.
- DO NOT use any columns other than those specified in this user manual. The use of non-specified columns may create a safety hazard and/or impair equipment performance and will void your warranty.
- Use only spare parts recommended by the manufacturer to ensure proper function and to avoid the risk of fire and burns.
- Periodic visual inspection of the device is required to ensure no damage to the exposed components is apparent. A typical visual inspection includes:
  - Battery connectors- these should not be bent or deformed.
  - Cannula barb- this should be straight and fully seated against the housing.
  - Housing- the housing should be fully seated and secure with no cracking or other visible damage.
  - Course particle filters - these should be in place and clear of debris, dust or other obstructions.
  - Fine particle filter- this should be secure and in place.

Replacement parts can be purchased from the manufacturer at [www.inogen.com](http://www.inogen.com) or by calling 1-877-466-4364.

## 10.1 CANNULA REPLACEMENT

Your nasal cannula should be replaced on a regular basis per the manufacturer's instructions for use. Consult with your physician and/or equipment provider and/or cannula manufacturer's instructions for replacement information.

## 10.2 CASE CLEANING

### **DANGER!**

#### **Risk of injury or damage**

Liquid will damage the internal components of the concentrator and its equipment. To avoid damage or injury from electrical shock:

- Turn Off the concentrator and unplug the power cord before cleaning.
- DO NOT allow any cleaning agent to drip inside the air inlet and outlet openings.
- DO NOT spray or apply any cleaning agent directly to the cabinet.
- DO NOT hose down the product.
- DO NOT submerge the device or accessories in liquid

### **WARNING!**

#### **Risk of death, injury or damage**

Harsh chemical agents can damage the concentrator and filters

- DO NOT clean with alcohol and alcohol-based products (isopropyl alcohol), concentrated chlorine-based products (ethylene chloride), and petroleum-based products or any other harsh chemical agents. Only use mild liquid dish detergent.

Periodically clean the case as follows:

1. Make sure the concentrator is off and is removed from the carry bag.
2. Clean the outside case using a cloth dampened with a mild liquid detergent and water.
3. Allow the concentrator to air dry, or use a dry towel, before returning the concentrator to the carry bag or backpack and prior to operating the concentrator.

**IMPORTANT:** The device should receive an external cleaning weekly; accessories should be cleaned as needed. The device exterior should be cleaned and the output filter replaced prior to delivering to a new patient.

## 10.3 FILTER CLEANING & REPLACEMENT (RP-501)

The particle filters must be cleaned **weekly** to ensure the ease of air flow.





To clean:

1. Remove the particle filters from both intake ends of the device.
2. Clean the particle filters with a mild liquid detergent and water, rinse in water and dry fully before reuse.

To purchase additional particle filters, contact your equipment provider or Inogen.

## 10.4 CANNULA BARB AND OUTPUT FILTER REPLACEMENT (RP-506)

The cannula barb connects the gas pathway to the cannula while the output filter is designed to protect the user from breathing in small particles when using the device. The output filter is located behind the cannula barb and should be replaced between patients or when replacing the cannula barb. To replace the cannula barb and output filter, follow these steps:

Step	Instruction	
1	1.1 Turn the spanner wrench tool counterclockwise to unscrew the cannula barb.	
2	2.1 Remove the cannula barb.	
3	3.1 Check that there is no debris left inside. 3.2 Insert the new integrated cannula barb and output filter.	
4	4.1 Turn the spanner wrench tool clockwise until the cannula barb is securely attached. Do not overtighten.	

## 10.5 DC POWER CORD FUSE REPLACEMENT (RP-125)

The cigarette lighter DC power cord contains a fuse. If the DC power cord is being used with a known good power source and the device is not receiving power, the fuse may need to be replaced.

### WARNING

CHOKING HAZARD: small parts exposed when changing the fuse, keep away from small children and pets.





- **CRITICAL FUSE SIZING:** incorrect fuse replacement size may result in fire or inadequate equipment protection. Replace only with same type and rating of fuse.
- **ELECTRICAL SHOCK:** complete disconnect the cable before attempting to change the fuse.
- Do not hang any type of accessory or accessory bracket from plug.





To replace the fuse:

Step	Instruction	
1	1.1 Remove the tip by unscrewing the retainer. Use a tool if necessary.	
2	2.1 Remove the retainer, tip, and fuse.	
3	3.1 The spring should remain inside the cigarette lighter adaptor housing. 3.2 If the spring is removed, replace the spring first before inserting the replacement fuse.	
4	4.1 Install a replacement fuse. 4.2 Reassemble the tip. 4.3 Ensure the retainer ring is properly seated and tightened.	

## 10.6 COLUMN CHANGE

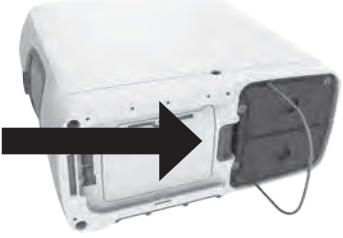
The device is programmed to alert you when the columns should be replaced (see 'Alarms' section). Although will need to purchase columns from the manufacturer or your service provider, the columns are designed to be easily changed by the patient by following these steps:

Step	Description	
1	1.1 Turn off the device by pressing and holding the power button.	
2	2.1 If using, remove the device from the carry case.	
3	3.1 Remove the battery from the device.	
4	4.1 Place the device on its side so that the underside is visible. 4.2 The columns are on one side of the device.	

Step	Description	
5	<p>5.1 Unlock the columns by pushing the latch button away from the columns.</p> <p>5.2 While holding the latch button open, slide column assembly out of the device by lifting and pulling on the metal pull handle.</p>	
6	<p>6.1 Remove the columns completely from the device by pulling outward on the metal pull handle.</p> <p>6.2 Both columns are removed as one piece.</p>	
7	<p>7.1 To install new columns, first remove the four (4) dust caps from the new columns.</p> <p>7.2 Make sure there is no dust or debris where the dust caps were located.</p>	
8	<p>8.1 Insert the new columns into the device immediately after removing the dust caps.</p> <p>8.2 Push the columns until the latch makes an audible click and returns to the closed position.</p> <p>8.3 Push and fold metal pull handle flush to bottom of columns.</p> <p><b>DO NOT:</b> leave the column ends exposed.</p>	

**IMPORTANT:** You need to notify the device that you have replaced the columns. This can be done through the device itself or through the Inogen Connect App.

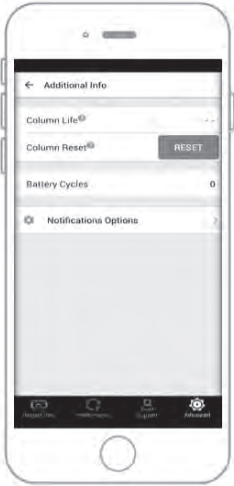
Step	Description	
<p><b>9</b></p>	<p><b>Resetting the columns through the device</b></p> <p>9.1 Connect the device to AC power but DO NOT power on the device.</p> <p>9.2 Press and hold the plus (+) and (-) minus button for 5 seconds. The screen will display the 'sieve reset' informational icon.</p> <p>9.3 Release the buttons once the 'sieve reset' icon is displayed on screen.</p> <p>9.4 Press the bell button once. The screen will display the 'sieve reset success' informational icon.</p> <p>9.5 Press and hold the power button to turn on the device.</p>	
<p><b>10</b></p>	<p><b>Resetting the columns through Inogen Connect App</b></p> <p>10.1 Open the Inogen Connect App on your mobile device or tablet.</p> <p>10.2 Navigate to the <i>Advanced</i> screen.</p> <p>10.3 Click on <i>Additional Information</i>.</p> <p>10.4 Click the <i>Column Reset</i> button.</p>	

## 10.7 BATTERY CARE AND MAINTENANCE

Lithium-ion batteries require special care to ensure proper performance and long life. Use only compatible batteries with your device.

- **Keep Dry:** Always keep liquids away from batteries. If batteries become wet, discontinue use immediately and dispose of battery properly.
- **Effect of temperature on battery performance:** The battery powers the device under most environmental conditions. To extend the run-time of your battery, avoid running in temperatures less than 41°F (5°C) or higher than 95°F (35°C) for extended periods of time.
- **Battery Storage:** Remove your battery from the device when it is not in use to avoid inadvertent discharge. Store battery in a cool, dry place. Store with a charge of at least 40-50%. Batteries should be charged up to full charge and discharged down to 0% at least once every 90 days to maintain maximum lifetime. Avoid storing your device Battery in extreme temperatures, below -4°F (-20°C) or above 140°F (60°C), for any amount of time.
- **Battery Disposal:** Contact your provider for proper battery disposal. Lithium-ion batteries, like all rechargeable batteries, are recyclable and should never be incinerated.

## 10.8 SERVICE LIFE

The expected service life of the device is 5 years, except for the sieve beds (plastic columns) which have an expected life of 1 year and the batteries, which have an expected life of 500 full charge/discharge cycles.

## 11. PAIRING YOUR DEVICE WITH THE CONNECT APP

The Inogen Connect App pairs your portable oxygen concentrator to your mobile device or tablet using Bluetooth technology. It is not available in every country – contact your equipment provider for more information.





**IMPORTANT:** the app is not intended to replace the user interface panel, which is the primary source of information to which the patient should refer when operating the device.





**IMPORTANT:** Connection of the Inogen Rove 6 to a Bluetooth connection that includes other equipment could result in previously unidentified risks to patients, operators or other third parties. The responsible organization should identify, analyze, evaluate and control these risks. Subsequent changes to the Bluetooth connection could introduce new risks and require additional analysis. Changes to the Bluetooth connection include:

- Changes in the Bluetooth configuration.
- Connection of additional items to the Bluetooth connection.
- Disconnecting items from the Bluetooth connection.
- Update of equipment connected to the Bluetooth connection.
- Upgrade of equipment connected to the Bluetooth connection.

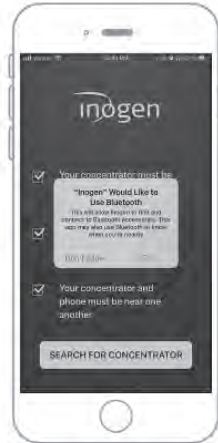

## 11.1 PAIRING YOUR DEVICE WITH THE MOBILE APPLICATION

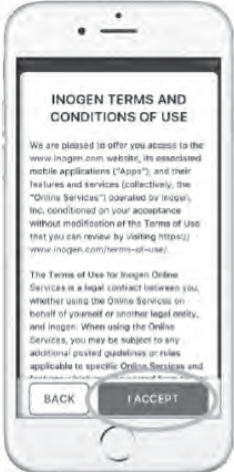
Step	Description	
1	<p><b>Download the Inogen Connect App</b></p> <p>1.1 On your smart phone or tablet, search for 'Inogen Connect' in the App Store (Apple) or Google Play (Android).</p>	
2	<p><b>Put the device in standby mode</b></p> <p>2.1 Connect the AC power supply cord to your portable oxygen concentrator</p> <p>2.2 Plug into an electrical outlet.</p> <p>2.3 DO NOT power on the device.</p>	
3	<p><b>Make sure your mobile device or tablet has Bluetooth turned on</b></p> <p>3.1 Navigating to <i>Settings</i></p> <p>3.2 Click on <i>Bluetooth</i></p> <p>3.3 Turn "on" using the slider</p>	
4	<p><b>Activate Bluetooth on your device</b></p> <p>4.1 Make sure the device is <u>not</u> powered on.</p> <p>4.2 Press and hold the minus button until the Bluetooth icon appears on the display.</p>	
5	<p><b>Pair the concentrator to your mobile device or tablet</b></p> <p>5.1 Open the Connect App on your mobile device.</p> <p>5.2 Accept the connection to Bluetooth by clicking OK.</p>	

Step	Description	
	<p>5.3 Locate your unique provider code</p> <p>5.3.1 If purchased from Inogen: the provider code will be in the confirmation email or invoice</p> <p>5.3.2 If purchased from a home care provider or other third party: the provide code will be in the paperwork provided by them.</p> <p>5.4 Input your provider code manually or by scanning the QR code.</p>	
	<p>5.5 Search for your concentrator &amp; serial number by clicking the 'Search for Concentrator' button located towards the bottom of the screen.</p> <p>5.6 When the device is found, click on the corresponding serial number.</p>	
	<p>5.7 Read the Terms and Conditions.</p> <p>5.8 If you choose to accept, click on <b>I Accept</b> at the bottom of your screen.</p> <p><b>IMPORTANT:</b> If you do not agree with the Terms and Conditions, you will not be able to continue pairing your concentrator to your mobile device.</p>	
	<p>5.9 Press and hold the bell button to finish pairing. This may take a few minutes.</p> <p>DO NOT close the app while pairing.</p>	

Step	Description	
6	<p><b>Pairing complete. Use device normally.</b></p> <p>6.1 Once pairing is complete, you may turn on your concentrator and use it normally.</p> <p>6.2 The information shown on your Inogen Connect screen will vary depending on your portable oxygen concentrator's current state.</p> <p>For more information, visit <a href="http://www.Inogen.com/app">www.Inogen.com/app</a>.</p>	

## 11.2 CYBERSECURITY

Medical device security is a shared responsibility between patients, providers, and manufacturers of medical devices. Failure to maintain cybersecurity may result in compromised device functionality, loss of data availability or integrity, or exposure of other connected devices or networks to security threats.

If using the Inogen Connect App, it is important to ensure the following:

- Make sure to keep your OS updated
- Make sure to keep your app updated
- Make sure to enable passwords
- Turn off the concentrator's Bluetooth when not paired with the Inogen Connect App

The Inogen Connect App is compatible with the following devices: iPhone 6 and later; iPad Air, iPad Air 2, iOS 9 and later, Samsung S5 and later; Nexus 5, Nexus 6, Nexus 9, Android 6 and later.

## 12. DEVICE REPAIR & DISPOSAL

### 12.1 REPAIR

Do not attempt to repair the device unless otherwise specified in these instructions for use. Contact your home oxygen provider or manufacturer for assistance.

### 12.2 DISPOSAL

Follow your local governing ordinances for disposal and recycling of the device and accessories. If WEEE regulations apply, do not dispose of in unsorted municipal waste. Within Europe, contact the EU Authorized Representative for disposal instructions. The battery contains lithium-ion cells and should be recycled. The battery must not be incinerated.

## **13. LIMITED WARRANTY STATEMENT**

The device comes with a 3 year warranty (refer to customer invoice). The Product is warranted by Inogen to be free from defects in materials and workmanship under normal use and service and when correctly maintained for the time set out in the warranty statement provided with the Product, which period shall begin on the Original Shipment Date. As used herein, "Original Shipment Date" means the original date of shipment of the Product by Inogen to Customer. The warranties hereunder are granted by Inogen only to the original Customer of the Products and are non-transferable. Customer's original purchase receipt for the Products and proof of identity are required for the limited warranties hereunder to be effective. For the limited warranty set forth herein to be effective, Customer shall inspect each Product within two (2) days of delivery and before such Product is used. Customer agrees that the warranties provided by Inogen with respect to the Product are subject to use of the Product in accordance with Inogen's instructions as provided and that failure to do so shall void the warranties. Inogen's sole liability and Customer's sole and exclusive remedy arising out of or relating to the Products, including for a breach of warranty, is limited to, at Inogen's sole option, repair or replacement of the Product or part thereof which is returned at Customer's expense to Inogen. This warranty shall apply only if Customer notifies Inogen in writing of the defective Product promptly after the discovery of the defect and within the warranty period. Products may be returned only by Customer and only when accompanied by an RMA reference number issued by Inogen. Inogen will not be responsible for any alleged breach of warranty for which Inogen determines to have arisen from a cause not covered by this warranty. Inogen shall make the final determination as to the existence and/or cause of any alleged defect.

**Columns, rechargeable batteries, carry bag and power accessories are covered for a period of 1 year only.**

For complete warranty statement, please visit [www.inogen.com/warranty](http://www.inogen.com/warranty)

## **14. TRADEMARKS AND DISCLAIMER**

### **14.1 TRADEMARK**

All trademarks are the property of their respective owners.

### **14.2 DISCLAIMER**

The information in this document has been carefully examined and is believed to be reliable. Furthermore, the manufacturer reserves the right to make changes to any products herein to improve readability, function, or design. The manufacturer does not assume any liability arising out of the application or use of any product or circuit described herein; neither does it cover any license under its patent rights nor the rights of others.

### **14.3 THIS DOCUMENT**

The information in this document is subject to change without notice. This document contains proprietary information that is protected by copyright. No part of this document may be reproduced in any manner, in whole or in part (except for brief excerpts in reviews and scientific papers), without the prior written consent of the manufacturer. Be sure to read carefully and understand all manuals provided with the product.

### **14.4 FOR HELP**

If you have questions about the information in these instructions or about the safe operation of this device, contact your home oxygen provider or distributor.

## 15. TECHNICAL DESCRIPTION

### 15.1 SPECIFICATIONS

Inogen Rove 6 Portable Oxygen Concentrator (Model # IO-501)	
Mains Isolation	Remove both the DC input cord from device as well as the battery pack.
Dimensions with standard battery	7.2 x 3.3 x 8.2 in (18.3 x 8.3 x 20.5 cm)
Dimensions with extended battery	7.2 x 3.3 x 9 in (18.3 x 8.3 x 22.9 cm)
Weight with standard battery	4.8 pounds (2.2kg)
Weight with extended battery	5.8 pounds (2.6kg)
Nominal sound level	39 dBA typical at setting 2 (MDS-Hi) Maximum system sound power of 62 dBA Maximum system sound pressure of 54 dBA Typical lowest alarm sound pressure of 62.3 dBA (Measured in the carry bag) Typical highest alarm sound pressure of 67.5 dBA (Measured in the carry bag) (Sound pressures measured at 1 meter per ISO 3744)
Warm up time	2 minutes
Oxygen concentration*	90% + 6% and - 3% at all settings
Inspiratory trigger pressure sensitivity	<0.12 cm H <sub>2</sub> O
Flow control settings	Pulse dose setting 1,2,3,4,5,6
Maximum outlet pressure	< 22 PSI 18.7 PSI (129 kPa) ± 10%
AC Power	100 to 240 VAC, 50 to 60 Hz Autosensing 2.0 – 1.0A
DC Power	13.5-15.0VDC, 100W Max voltage: 12.0 to 16.8 VDC (+ 0.5)
Battery type	Lithium ion
Rechargeable battery:	12.0 to 16.8 VDC (± 0.5V)
Battery re-charge time	Standard (BA-500 & BA-508): up to 3 hours Extended (BA-516): up to 4 hours
Operating temperature**	41 to 104°F (5 to 40°C)
Operating humidity	15% to 90%, non-condensing
Operating atmospheric pressure	70 kPa to 106 kPa
Operating altitude**	0 to 10,000 ft (0 to 3048 meters)
Shipping and storage temperature	-13 to 158°F (-25 to 70°C)
Shipping and storage humidity	Up to 90%, non-condensing Store in a dry environment.
Measurement uncertainties:	Pulse volumes: ± 15% of rated volume Pressure: ± 0.03 psig (General) / ± 0.05 cm H <sub>2</sub> O (Inspiratory Trigger Sensitivity) Oxygen concentration: ± 3% (not accounting for temperature, barometric pressure, and time from measurement device calibration)

\*Based on atmospheric pressure of 101.3 kPa (14.69 psi) at 20° C (68° F) & Dry (STPD).

\*\*Operating outside of these operational specifications can limit the concentrator's ability to meeting Oxygen Concentration specification at higher liter flow settings.

## 15.2 PULSE VOLUME FLOW SETTINGS\*

<b>Inogen Rove 6 Pulse Volumes per Flow Setting</b> (mL/breath ± 15% per ISO 80601-2-67)						
<b>BREATHS PER MINUTE</b>	<b>1</b>	<b>2</b>	<b>3</b>	<b>4</b>	<b>5</b>	<b>6</b>
<b>10</b>	21.6	43.4	65.7	85.8	104.5	123.1
<b>15</b>	14.2	29.2	43.3	56.7	69.2	82.1
<b>20</b>	10.9	22.1	32.9	43.2	52.9	62.4
<b>25</b>	8.9	17.5	26.7	35.0	42.9	50.7
<b>30</b>	7.4	14.8	22.0	29.3	36.0	42.6
<b>35</b>	6.3	12.8	18.8	25.0	30.4	36.7
<b>40</b>	5.4	11.3	16.6	21.7	26.5	31.6
<b>TOTAL VOLUME PER MINUTE (ml/min)</b>	210	420	630	840	1050	1260

## 15.3 ELECTROMAGNETIC COMPATIBILITY (EMC) INFORMATION

### **WARNING!**

#### **Risk of death, injury or damage**

- Use of accessories, transducers and cables other than those specified or provided by the manufacturer of this equipment could result in increased electromagnetic emissions or decreased electromagnetic immunity of this equipment and result in improper operation.
- Avoid exposure to known sources of EMI (electromagnetic interference) such as diathermy, lithotripsy, electrocautery, RFID (Radio Frequency Identification), and electromagnetic security systems such as anti-theft/electronic article surveillance systems, metal detectors. Note that the presence of RFID devices may not be obvious. If such interference is suspected, reposition the equipment, if possible, to maximize distances.
- Portable RF communications equipment (including peripherals such as antenna cables and external antennas) should be used no closer than 30 cm (12 inches) to any part of the device, including cables specified by the manufacturer. Otherwise, degradation of the performance of this equipment could result.
- The device should not be used adjacent to or stacked with other equipment. If adjacent or stacked use is necessary, the device should be observed to verify normal operation. If operation is not normal, the device or the other equipment should be moved.

Medical electrical equipment needs to be installed and used according to the EMC information in this manual.

This equipment has been tested and found to comply with EMC limits specified in IEC 60601-1-2. These limits are designed to provide a reasonable protection against electromagnetic interference in a typical home environment.

This concentrator contains Transmitter Module IC: 2417C-BX31A. Contains FCC ID: N7NBX31A. This device complies with Part 15 of the FCC rules. Operation is subject to the following two conditions: (1) this device may not cause harmful interference, and (2) this device must accept any interference received, including interference that may cause undesired operation.

### 15.3.1 GUIDANCE AND MANUFACTURER'S DECLARATION – ELECTROMAGNETIC IMMUNITY:

The Concentrator is intended for use in the electromagnetic environment of home, institution, vehicle, train, airplane, boats and other transport modalities. The user of the concentrator should make sure it is used in such an environment. During the immunity testing specified below the Rove 6 will continue to deliver oxygen within specification.

Immunity Test	IEC 60601 Test Level	Electromagnetic Environment Guidance
Conducted RF IEC 61000-4-6	3 Vrms 150 kHz to 80 MHz  6Vrms ISM and amateur frequencies	The Rove 6 Portable Oxygen Concentrator is suitable for the electromagnetic environment of typical home, institution, vehicle, train, airplane, boat and other transportation environments.
Radiated RF IEC 61000-4-3	10V/m 80 MHz to 2.7 GHz	
Electrostatic discharge (ESD) IEC 61000-4-2	± 8 kV contact ± 2, 4, 6, 8 and 15 kV air	Floors should be wood, concrete or ceramic tile. If floors are covered with synthetic material, the relative humidity should be at least 30%.
Electrical fast transient/burst EC 61000-4-4	± 2 kV for power supply lines	Mains power quality should be that of a typical home, institution, vehicle or other transpiration and mobile environments.
Surge IEC 61000-4-5	± 1 kV line(s) to line(s)	Mains power quality should be that of a typical home, institution, vehicle or other transpiration and mobile environments.
Voltage dips, short interruptions and voltage variations on power supply input lines IEC 61000-4-11	0% UT for 0.5 cycle at 0 °, 45 °, 90 °, 135 °, 180 °, 225 °, 270 °, and 315 °.  0% UT for 1 cycle  70% UT for 25/30 cycle  0% UT for 200/300 cycle	Mains power quality should be that of a typical home, institution, vehicle and other transportation and mobile environments. If the user of the Rove 6 requires continued operation during power mains interruptions, it is recommended that the device be powered from an uninterrupted power supply.
Power frequency (50/60 Hz) Magnetic field IEC 61000-4-8	30 A/m	Power frequency magnetic fields should be at levels characteristic of a typical home, institution, vehicle and various mobile environments. Power frequency magnetic fields from common appliances in the home are not expected to affect the device.

NOTE: UT is the a.c. main voltage prior to application of the test level.

### 15.3.2 GUIDANCE AND MANUFACTURER’S DECLARATION – ELECTROMAGNETIC EMISSIONS

The concentrator is intended for use in al home, institution, vehicle and other transportation and mobile environments. The user of the concentrator should assure that it is used in such an environment.

<b>Emissions Test</b>	<b>Compliance</b>	<b>Electromagnetic Environment Guidance</b>
RF emissions CISPR 11	Group 1	The concentrator uses RF energy only for its internal function. Therefore, its RF emissions are very low and not likely to cause any interference in nearby equipment.
RF emissions CISPR 11	Class B	The concentrator is suitable for use in all establishments, including domestic establishments and those directly connected to the public low- voltage power supply network that supplies buildings used for domestic purposes.
Harmonic Emissions IEC 61000-3-2	Class A	
Voltage fluctuations / flicker emissions IEC 61000-3-3	Complies	

### ELECTRICAL ISOLATION DEVICE

The external power supply provides the means for electrical isolation where the AC inlet is incorporated into the power supply.







## 16 WIRELESS COMMUNICATION SPECIFICATIONS & COMPLIANCE

### 16.1. BLUETOOTH SPECIAL INTEREST GROUP (SIG) BLUETOOTH BASIC RATE / ENHANCED DATA RATE (BR/EDR) BLUETOOTH SPECIAL INTEREST GROUP (SIG) BLUETOOTH LOW ENERGY (BLE)

Specification	Characteristic
Standard compliance	Bluetooth™ 4.2 BR/EDR and BLE
Effective RF radiated power output	7 dBm
Operating range	≤ 7.62m
Modulation	DQPSK & DPSK
Bandwidth of receiving section	2.400 to 2.485 GHz

See FCC, Canada and Taiwan statements





































### 16.2 TRANSMITTER APPROVAL INFORMATION

Country	Approval	
United States	FCC ID: N7NBX31A	
Canada	ISED: 2417C-BX31A - IC: 12246A-BM71S2 - HVIN: BM71BLES1FC2	
Europe	RED	
Japan	MIC: 003-180196	Contains transmitter module with certificate number:  R 003-180196
Korea	KCC: R-C-SWK-BX31A	 MSIP-CRM-mcp-BM71BLES1FC2
Taiwan	NCC No: CCAN16LP0011T7	 CCAN16LP0011T7
China	CMIIT ID: 2018DJ6590	
Brazil	ANATEL: 06670-18-01568	<div style="border: 1px solid black; padding: 5px;"> <p>Modelo: RN4871</p>  <p><b>06670-18-01568</b></p> <p>"Este equipamento não tem direito à proteção contra interferência prejudicial e não pode causar interferência em sistemas devidamente autorizados".</p> </div> <div style="border: 1px solid black; padding: 2px; margin-top: 5px;"> <p>Este produto contém a placa Modelo RN4871 código de homologação ANATEL 02699-19-08759.</p> </div>

## 16.3 POTENTIAL FOR RADIO/TELEVISION INTERFERENCE

Country	Statements
United States	<ul style="list-style-type: none"> <li>• This equipment has been tested and found to comply with the limits for a Class B digital device, pursuant to Part 15 of the FCC Rules.</li> <li>• These limits are designed to provide reasonable protection against harmful interference in a residential installation. This equipment generates, uses and can radiate radio frequency energy, and if not installed and used in accordance with the instructions, may cause harmful interference to radio communications. However, there is no guarantee that interference will not occur in a particular installation. If this equipment does cause harmful interference to radio or television reception, which can be determined by turning the equipment off and on, the user is encouraged to try to correct the interference by one or more of the following measures:               <ul style="list-style-type: none"> <li>◦ Reorient or relocate the receiving antenna.</li> <li>◦ Increase the separation between the equipment and receiver.</li> <li>◦ Connect the equipment into an outlet on a circuit different from that to which the receiver is connected.</li> <li>◦ Consult the dealer or an experienced radio/TV technician for help.</li> </ul> </li> </ul>
Canada	<p>This device contains license-exempt transmitter(s)/receiver(s) that comply with Innovation, Science and Economic Development Canada’s license-exempt RSS(s). Operation is subject to the following two conditions:</p> <ul style="list-style-type: none"> <li>• This device may not cause interference.</li> <li>• This device must accept any interference, including interference that may cause undesired operation of the device.</li> </ul> <p>L'émetteur/récepteur exempt de licence contenu dans le présent appareil est conforme aux CNR d'Innovation, Sciences et Développement économique Canada applicables aux appareils radio exempts de licence. L'exploitation est autorisée aux deux conditions suivantes:</p> <ul style="list-style-type: none"> <li>• L'appareil ne doit pas produire de brouillage.</li> <li>• L'appareil doit accepter tout brouillage radioélectrique subi, même si le brouillage est susceptible d'en compromettre le fonctionnement.</li> </ul>
Taiwan	<p>注意！</p> <p>依據 低功率電波輻射性電機管理辦法 第十二條 經型式認證合格之低功率射頻電機， 非經許可， 公司、商號或使用者均不得擅自變更頻率、加大 功率或變更原設計 之特性及功能。 第十四條 低功率射頻電機之使用不得影響飛航安 全及干擾合法通信； 經發現有干擾現象時，應立即停用，並改善至無 干擾時方得繼續使用。 前項合法通信，指依電信規定作業之無線電信。 低功率射頻電機須忍受合法通信或工業、科學及 醫療用電波輻射性 電機設備之干擾。</p>

## 17. SYMBOLS

	U.S. Federal Regulation Restricts this Device to Sale by order of Physician. May also be applicable in other Countries		Keep Dry
	Type BF Applied Part		Indoor or Dry Location Use Only, Do Not Get Wet
	Class II Equipment		AC Power
	No Open Flames (Concentrator); Do not incinerate (Battery).		DC Power
	No smoking		Refer to instruction manual/booklet
	No oil or grease		Manufacturer
	Importer		Authorized Representative in the European Community/European Union
	Electrical Safety Agency Certificate		Indicates use of the automobile DC power cord (BA-306)
	European Conformity		Indicates not for use in MRI environment
	The manufacturer of this POC has determined this device conforms to all applicable FAA requirements for POC carriage and use on board aircraft.		The Federal Communications Commission
	Medical device		Unique Device Identification
	Protected from touch by fingers and objects greater than 0.5 in (12.5 mm). Protected from dripping water less than 15 degrees from vertical.		Serial Number
	Indicates the range of humidity to which the medical device can be safely exposed		Patient information website Some information for use are available on the web
	Warning or caution. Attention required.		Catalog Number
	Packaging is recyclable		United Kingdom Conformity Assessment
	Compliant with the Waste Electrical and Electronic Equipment/Restriction of the Use of Certain Hazardous Substances in Electrical and Electronic Equipment (WEEE/RoHS) recycling directive.		Indicates the maximum and minimum temperature limits at which the item shall be stored, transported or used.
	Date of Manufacture		Atmospheric pressure limitation to which the medical device can be safely exposed (operating)
	Contents		This side up
	CH Authorized Representative		



# СЪДЪРЖАНИЕ

<b>1. НАПРЕД</b> .....	<b>55</b>
1.1 Обща информация .....	55
1.2 Съответствие със стандартите .....	55
1.3 Типографски обозначения .....	56
<b>2. ПРЕПОРЪЧАНА УПОТРЕБА</b> .....	<b>56</b>
2.1 Показания за употреба и клинични предимства .....	56
2.2 Противопоказания .....	56
2.3 Категория Пациенти .....	56
<b>3. ИНСТРУКЦИИ ЗА БЕЗОПАСНОСТ</b> .....	<b>56</b>
3.1 Предупреждения .....	56
3.2 Предпазни мерки .....	58
<b>4. ИНСТРУКЦИИ И ОБУЧЕНИЕ</b> .....	<b>59</b>
<b>5. ОПИСАНИЕ НА ПРОДУКТА</b> .....	<b>60</b>
5.1 Схематично описание .....	60
<b>6. ОБЩИ ИНСТРУКЦИИ ПРЕДИ УПОТРЕБА</b> .....	<b>61</b>
6.1 Списък с аксесоари .....	62
6.2 Акумулаторни комплекти батерии (BA-500, BA-508 и BA-516) .....	62
6.3 Стъпки за използване на назална канюла .....	65
6.4 AC захранване (BA-502/BA-501) .....	65
6.5 DC захранващ кабел (BA-306) .....	65
6.6 Външно зарядно устройство за батерии (BA-503, допълнителен аксесоар не е включен) .....	65
<b>7. ИНСТРУКЦИИ ЗА РАБОТА</b> .....	<b>68</b>
7.1 Принципи на работа и основни характеристики .....	68
7.2 Пневматична диаграма .....	68
7.3 Подготовка на Вашия концентратор за употреба .....	69
7.4 Използване на Вашия концентратор .....	71
7.5 Съхранение на Вашия концентратор .....	75
7.6 Реагиране на аларми .....	75
7.7 Пътуване с Вашия концентратор .....	75
<b>8. ИНДИКАТОРИ ЗА АЛАРМИ И СПИСЪК НА ПИКТОГРАМИ НА УСТРОЙСТВО</b> .....	<b>76</b>
8.1 Обща информация .....	76

8.2 Пиктограми за режим.....	77
8.3 Bluetooth пиктограми (за модели с bluetooth) .....	77
8.4 Информационни пиктограми .....	77
8.5 Аларми.....	78
<b>9. ОТСТРАНЯВАНЕ НА ПРОБЛЕМИ.....</b>	<b>82</b>
<b>10. ПОЧИСТВАНЕ, ГРИЖА И ПОДДРЪЖКА.....</b>	<b>83</b>
10.1 Смяна на канюла .....	84
10.2 Почистване на кутията.....	84
10.3 Почистване и смяна на филтър (RP-500) .....	84
10.4 Смяна на канюла и изходен филтър (RP-506).....	85
10.5 Смяна на предпазител на захранващия кабел за постоянен ток (RP-125) .....	86
10.6 Смяна на колона .....	87
10.7 Грижи и поддръжка на батерията .....	90
10.8 Продължителност на експлоатация .....	90
<b>11. СДВОЯВАНЕ НА ВАШЕТО УСТРОЙСТВО СЪС СВЪРЗАНО ПРИЛОЖЕНИЕ.....</b>	<b>90</b>
11.1 Сдвояване на вашето устройство с мобилното приложение.....	91
11.2 Кибербезопасност .....	93
<b>12. РЕМОТ И РЕЦИКЛИРАНЕ НА УСТРОЙСТВО .....</b>	<b>93</b>
12.1 Ремонт.....	93
12.2 Рециклиране.....	93
<b>13. ДЕКЛАРАЦИЯ ЗА ОГРАНИЧЕНА ГАРАНЦИЯ.....</b>	<b>94</b>
<b>14. ТЪРГОВСКИ МАРКИ И ОТКАЗ ОТ ОТГОВОРНОСТ .....</b>	<b>94</b>
14.1. Търговска марка.....	94
14.2. Отказ от отговорност.....	94
14.3. Този документ.....	94
14.4. За помощ .....	94
<b>15. ТЕХНИЧЕСКО ОПИСАНИЕ .....</b>	<b>95</b>
15.1 Спецификации .....	95
15.2 Настройки на пулсов обменен поток.....	96
15.3 Информация за електромагнитна съвместимост (EMC) .....	96
<b>16. СПЕЦИФИКАЦИИ ЗА БЕЗЖИЧНА КОМУНИКАЦИЯ И СЪОТВЕТСТВИЕ.....</b>	<b>99</b>
<b>17. КЛЮЧ ЗА СИМВОЛИ .....</b>	<b>101</b>

# 1. НАПРЕД

Моля, вижте това ръководство за подробни инструкции относно предупреждения, предпазни мерки, спецификации и допълнителна информация.

Важно:

- Потребителите трябва да прочетат цялото това ръководство, преди да работят с преносимия кислороден концентратор Inogen Rove 6. Неспазването на това може да доведе до нараняване и/или смърт. Ако имате въпроси относно информацията в това ръководство за потребителя или относно безопасната работа на тази система, свържете се с Вашия доставчик на оборудване.
- Ако във връзка с употребата на този продукт е настъпила смърт или сериозно влошаване на здравето, това трябва да бъде докладвано на Inogen, Inc. и на компетентния орган на Вашата държава.

## 1.1 ОБЩА ИНФОРМАЦИЯ

Това ръководство за потребителя предоставя информация за потребителите на преносимия кислороден концентратор Inogen Inogen Rove 6. За краткост термините „концентратор“, „РОС“, „единица“ или „устройство“ понякога се използват в този документ за обозначаване на преносимия кислороден концентратор Inogen Rove 6. „Пациент“ и „Потребител“ се използват взаимнозаменяемо.

## 1.2 СЪОТВЕТСТВИЕ СЪС СТАНДАРТТЕ

Това устройство е регистрирано в международно призната лаборатория за изпитване и е класифицирано по отношение на електрически удар, пожар и механични опасности в съответствие със следните стандарти:

- IEC 60601-1:2005+AMD1:2012 Медицинско електрическо оборудване - Част 1: Общи изисквания за основна безопасност и основни характеристики
- IEC 60601-1-2:2014+AMD1:2020 Медицинско електрическо оборудване - Част 1-2: Общи изисквания за безопасност – Стандарт за обезпечение: Електромагнитни смущения - Изисквания и изпитвания
- IEC 60601-1-8:2006+AMD1:2012 Медицинско електрическо оборудване - Част 1-8: Медицинско електрическо оборудване - Част 1-8: Общи изисквания за основна безопасност и основни характеристики — Допълнителен стандарт: Общи изисквания, тестове и насоки за алармени системи в медицинско електрическо оборудване и медицински електрически системи
- IEC 60601-1-11:2015 Медицинско електрическо оборудване - Част 1-11: Общи изисквания за основна безопасност и

съществени характеристики – Допълнителен стандарт: Изисквания за медицинско електрическо оборудване и медицински електрически системи, използвани в домашна здравна среда

- IEC 60601-1-6:2010+AMD1:2013+AMD2:2020 Медицинско електрическо оборудване - Част 1-6: Общи изисквания за основна безопасност и основни характеристики - Допълнителен стандарт: Използваемост
- ISO 80601-2-69:2014 Медицинско електрическо оборудване. Част 2-69: Специфични изисквания за основна безопасност и основни характеристики на оборудването за кислороден концентратор
- ISO 80601-2-67:2014 Медицинско електрическо оборудване. Част 2-67: Специфични изисквания за основна безопасност и основни характеристики на оборудването за пестене на кислород
- ISO 80601-2-69:2020 Медицинско електрическо оборудване – Част 2-69: Изисквания за основна безопасност и основни характеристики на оборудването за кислородни концентратори
- ISO 80601-2-67:2020 Медицинско електрическо оборудване – Част 2-67: Изисквания за основна безопасност и съществени характеристики на оборудване за пестене на кислород
- RTCA DO-160G, Условия на околната среда и тестови процедури за бордово оборудване
- ISO 18562-1:2017, Оценка на биосъвместимостта на дихателните газови пътища в приложения в здравеопазването – Част 1: Оценка и тестване в рамките на процеса на управление на риска
- ISO 18562-2:2017, Оценка на биосъвместимостта на дихателните газови пътища в приложения в здравеопазването – Част 2: Тестове за емисии на прахови частици
- ISO 18562-3:2017, Оценка на биосъвместимостта на дихателните газови пътища в приложения в здравеопазването – Част 3: Тестове за емисии на летливи органични съединения (ЛОС)
- IEEE/ANSI C63.27-2017, Американски национален стандарт за оценка на безжично съвместно съществуване
- Основна спецификация на Bluetooth версия 4.2
- ЧЕРВЕНО 2014/53/ЕС
- CAN/CSA C22.2 NO. 60601-1:14 (R2018)D Медицинско

електрическо оборудване - Част 1: Общи изисквания за основна безопасност и основни характеристики (приет IEC 60601-1:2005, трето издание, 2005-12, включително изменение 1:2012, с канадски отклонения)

### 1.2.1 КЛАСИФИКАЦИЯ НА МЕДИЦИНСКОТО ОБОРУДВАНЕ

- IEC клас II оборудване
- Тип BF Приложна част
- IP22 - Защитен от допир с пръсти и предмети, по-големи от 0,5 инча (12,5 mm). Защитен от капеща вода на по-малко от 15 градуса от вертикалата.
- Не е подходящ за употреба в присъствието на запалима анестетична смес с въздух или с кислород или азотен оксид.
- Предназначен за продължителна работа.

### 1.2.2 ИТ МРЕЖА

Важно: ИТ-мрежата е система, съставена от безжично (Bluetooth) предаване между устройството и приложението Inogen Connect.

- Свързването на устройството към ИТ мрежа може да доведе до неидентифицирани досега рискове за пациенти, оператори или трети страни.
- Последващите промени в ИТ мрежата биха могли да въведат нови рискове и да изискват допълнителен анализ.
- Промените в ИТ мрежата включват:
  - Промени в конфигурацията на ИТ мрежата
  - Свързване на допълнителни елементи към ИТ-мрежата
  - Изключване на елементи от ИТ мрежата
  - Актуализиране на оборудване, свързано към ИТ мрежата

### 1.3 ТИПОГРАФСКИ ОБОЗНАЧЕНИЯ

- Това ръководство за потребителя съдържа предупреждения, предпазни мерки и бележки, за да Ви помогне да привлечете вниманието към най-важните аспекти на безопасността и работата на устройството. За да помогнете за идентифицирането на тези елементи, когато се появят в текста, те се показват с помощта на следните типографски обозначения:
- **ПРЕДУПРЕЖДЕНИЕ:** Фрази, които описват сериозни нежелани реакции и потенциални рискове за безопасността.
- **ВНИМАНИЕ:** Фрази, които привличат вниманието към информацията относно всякакви специални грижи, които трябва да бъдат упражнявани от практикуващия лекар и/или пациента за безопасното и ефективно използване на

устройството.

- **ВАЖНО:** Фрази, привличащи вниманието към допълнителна важна информация за устройството или процедура.

## 2. ПРЕПОРЪЧАНА УПОТРЕБА

Преносимият кислороден концентратор Inogen Rove 6 осигурява висока концентрация на допълнителен кислород на пациенти, нуждаещи се от дихателна терапия по предписание. Може да се използва в дома, институция, превозно средство, влак, самолет, лодки и други видове транспорт.

### 2.1 ПОКАЗАНИЯ ЗА УПОТРЕБА И КЛИНИЧНА ПОЛЗА

Inogen Rove 6 се използва по предписание от пациенти, нуждаещи се от допълнителен кислород за повишаване на насищането на кръвта с кислород.

### 2.2 ПРОТИВОПОКАЗАНИЯ

Това устройство трябва да се използва като кислородна добавка и НЕ Е ПРЕДНАЗНАЧЕНО за поддръжка на живота. Използвайте този продукт САМО ако пациентът е способен на спонтанно дишане, и може да вдишва и издишва без използването на машина.

- НЕ използвайте заедно със запалими упойки или запалими материали.
- НЕ използвайте това устройство при пациенти с трахеотомия.
- НЕ използвайте това устройство при хора, чието дишане по време на нормална почивка не може да задейства устройството.

### 2.3 КАТЕГОРИЯ ПАЦИЕНТИ

Само възрастни пациенти. По лекарско предписание.

## 3. ИНСТРУКЦИИ ЗА БЕЗОПАСНОСТ

За да се осигури безопасен монтаж, сглобяване и работа на концентратора, тези инструкции ТРЯБВА да се спазват. Пациентът е предвиденият оператор на устройството.

### 3.1 ПРЕДУПРЕЖДЕНИЕ

#### Риск от нараняване или повреда

- Не използвайте заедно с овлажнител, пулверизатор или СРАР или свързано с друго оборудване. Това може да влоши работата и/или да повреди оборудването.
- Rove 6 е опасен за провеждане на МРТ. Не излагайте на МРТ оборудване или други устройства, които генерират силни магнитни полета (например рентгенови лъчи, компютърна



томография или други видове радиация).

- Употребата на това устройство не е проучвана при педиатричен контингент. Консултирайте се с Вашия лекар, преди да използвате продукта при педиатрични пациенти.
- Използването на този продукт извън предназначението и спецификациите не е тествано и може да доведе до повреда на продукта, загуба на функция на продукта или лично нараняване.
- Не използвайте този продукт по начин, различен от описания в разделите за спецификации и предназначение на това ръководство.
- Не модифицирайте устройството. Всякакви модификации, извършени на оборудването, могат да влошат производителността или да повредят оборудването и ще анулират гаранцията Ви, освен ако не е указано или инструктирано да го направите.
- Не извършвайте обслужване или ремонт на устройството, докато се използва.
- Отговорност на пациента е да разполага с алтернативен източник на кислород в случай на прекъсване на захранването или механична повреда. Това трябва да се прецени при започване на кислородната терапия и да се основава на състоянието на пациента, условията на живот в околната среда и способността на пациента да бъде снабден отново с резервна доставка на допълнителен кислород. Тези атрибути трябва периодично да се преоценяват при промяна на състоянието на пациента.
- Отговорност на пациента е да планира резервно снабдяване с кислород по време на пътуване; Inogen не поема отговорност за каквито и да е прекъсвания в подаването на кислород, ако не е осигурен резервен източник.
- Ако се чувствате зле или некомфортно, или ако концентраторът не сигнализира за кислороден импулс и не можете да чуete и/или почувствате кислородния импулс, консултирайте се НЕЗАБАВНО с Вашия доставчик на оборудване и/или с Вашия лекар.
- Ако нямате възможност да съобщите за дискомфорт, може да се нуждаете от допълнително наблюдение и/или разпределена алармена система, за да предаде информацията за дискомфорта и/или спешната медицинска помощ на Вашия отговорен болногледач, за да избегнете вреда.
- Това устройство произвежда обогатен кислороден газ, който ускорява горенето. Не позволявайте пушене или открит

пламък в рамките на 2 метра (6,56 фута) от това устройство, докато се използва. Пушенето по време на кислородна терапия е опасно и има вероятност да доведе до изгаряния на лицето или смърт. Ако пушите, винаги трябва да изключите кислородния концентратор, да премахнете канюлата и да напуснете стаята, където се намира или канюлата, или кислородният концентратор. Ако не можете да напуснете стаята, трябва да изчакате 10 минути след спиране на притока на кислород.

- Кислородът е запалим. Не оставяйте назалната канюла върху покривки за легло или възглавници на столове. Изключвайте кислородния концентратор, когато не го използвате.
- Избягвайте използването на устройството в присъствието на замърсители, дим или изпарения. Не използвайте устройството в присъствието на запалими анестетици, почистващи препарати или други химически изпарения. Не използвайте аерозолни спрейове около устройството.
- Не използвайте захранващи устройства, захранващи кабели или аксесоари, различни от посочените в това ръководство за потребителя. Използването на неспецифицирани захранващи устройства, захранващи кабели или аксесоари може да създаде рискове за безопасността и/или да влоши работата на оборудването.
- Не използвайте масло, грес или продукти на петролна основа върху или близо до устройството, върху лицето или горната част на гърдите си, за да избегнете риска от пожари и изгаряния. Използвайте само лосиони или мехлеми на водна основа, които са съвместими с кислород по време на настройка или използвайте по време на кислородна терапия.
- Не смазвайте фитинги, връзки, тръби или други принадлежности на кислородния концентратор, за да избегнете риска от пожар и изгаряния.
- За да избегнете опасност от задавяне или удушаване, дръжте кабелите далеч от деца и домашни любимци.
- Отговорност на пациента е да използва само частите и аксесоарите, посочени в тези инструкции за употреба. Частите и аксесоарите, използвани от пациента, които не се препоръчват в тези инструкции за употреба, са изцяло отговорност за пациента. Inogen не поема отговорност за използването на части и аксесоари, които не са споменати в тези инструкции за употреба.
- Отговорност на пациента е периодично да проверява батерията и да я сменя, ако е необходимо, съгласно тези

инструкции за употреба. Inogen не поема отговорност за лица, решили да не се придържат към препоръките на производителя.

- За да сте сигурни, че получавате терапевтичното количество кислород според Вашето медицинско състояние, устройството трябва (1) да се използва само след като една или повече настройки са били индивидуално определени или предписани за Вас при Вашите специфични нива на активност, (2) да се използва с конкретната комбинация от части и аксесоари, които са в съответствие със спецификацията на производителя на концентратора и които са били използвани, докато Вашите настройки са били определени.
- Настройките на други модели или марки оборудване за кислородна терапия може да не съответстват на настройките на това устройство.
- Настройките на това устройство може да не съответстват на настройките за устройства, които осигуряват непрекъснат поток на кислород.
- Използването на това устройство на надморска височина над 3048 m (10 000 фута) или извън температурния диапазон от 5 – 40°C (41 – 104° F) или относителна влажност над 95% се очаква да повлияе неблагоприятно на дебита и процента на кислород и съответно качеството на кислородната терапия. Използването на това устройство веднага след съхранение при температури извън допустимия работен диапазон може да повлияе неблагоприятно на работата на устройството, докато температурата се върне в допустимия работен диапазон. Вятърът или силните течения могат да повлияят неблагоприятно на коректното доставяне на кислородната терапия.
- Ако устройството се повреди, това ще доведе до връщане към предишното ви състояние преди започване на кислородната терапия. Това състояние ще бъде различно за всеки отделен пациент.
- Правилното поставяне и позициониране на назалната канюла в носа е от решаващо значение за постоянната работа на това оборудване.
- Не използвайте това устройство заедно с овлажнител, пулверизатор или CPAP, или паралелно или последователно с други кислородни концентратори или устройства за кислородна терапия. Това може да влоши производителността и да повреди оборудването.

## 3.2 ВНИМАНИЕ!

### Риск от леко нараняване или дискомфорт

- Устройството, частите и аксесоарите са определени за използване при дебит между настройка 1 и настройка 6.
- Несъвместимите части и аксесоари могат да доведат до влошена производителност или повреда и могат да анулират гаранцията Ви.
- Устройството е проектирано да осигурява поток от кислород с висока чистота. Консултативен сигнал „Ниско ниво на кислород“ ще Ви информира, ако концентрацията на кислород спадне. Ако алармата продължава, свържете се с Вашия доставчик на оборудване.
- Настройката на кислородния поток трябва да бъде определена и записана за всеки пациент поотделно от предписващия, включително конфигурацията на устройството, неговите части и аксесоарите. Отговорност на пациента е периодично да преоценява настройките на терапията за ефективност.
- Не модифицирайте устройството. Всякакви модификации, извършени на оборудването, могат да влошат производителността или да повредят оборудването и ще анулират гаранцията Ви, освен ако не е указано или инструктирано да го направите.
- Не използвайте масло, грес или продукти на петролна основа върху или близо до устройството или аксесоарите му.
- Не използвайте лубриканти за устройството или неговите аксесоари.
- Не запушвайте входа или изхода на въздуха, когато работите с устройството. Блокирането на циркулацията на въздуха или поставянето близо до източник на топлина може да доведе до натрупване на вътрешна топлина и изключване или повреда на концентратора. В случай на промени в производителността на устройството, моля, вижте раздела за отстраняване на неизправности в този документ.
- Не работете с устройството без филтър за частици. Частиците, попаднали в системата, могат да повредят оборудването.
- Не обвивайте кабелите около захранването за съхранение. Не шофирайте, не влачете и не поставяйте предмети върху кабела. Това може да доведе до повредени кабели и невъзможност за захранване на концентратора.
- Не използвайте захранващия кабел за постоянен ток с разклонител за цигарени щепсели. Това може да причини прегряване на DC захранващия кабел.

- Не разглобявайте захранването. Това може да доведе до повреда на компонента и/или риск за безопасността.
- Не поставяйте нищо в захранващия порт на устройството освен доставеното захранване. Ако се използва удължителен кабел, използвайте удължителен кабел, който има знак Underwriters Laboratory (UL) и минимална дебелина на проводника от 18 калибър. Не свързвайте други устройства към същия удължителен кабел.
- Не преупаковайте концентратор, аксесоари или системи за транспортиране в опаковка, която не е предоставена от Inogen.
- Не стартирайте автомобила с бърз старт със свързан захранващ кабел за постоянен ток. Това може да доведе до пикове на напрежението, които могат да изключат и/или да повредят устройството.
- Не оставяйте устройството в среда, която може да достигне високи температури, като например празна кола в среда с висока температура.
- Не докосвайте вдлъбнатите електрически контакти на външното зарядно устройство за батерии; повредата на контактите може да повлияе на работата на зарядното устройство.
- Устройството ще работи както е посочено само когато се използва в границите на температурата и влажността на надморската височина, както е посочено в тези инструкции за употреба
- Устройството трябва да се поддържа сухо през цялото време. Излагането на вода може да доведе до токов удар и/или повреда.
- За оптимална експлоатация на кислороден филтър (колони), продуктът трябва да се използва често.
- Батерията на устройството действа като вторично захранване в случай на планирана или неочаквана загуба на външно захранване. Дори когато устройството работи от външно захранване, в него трябва да има правилно поставена батерия. Това ще сведе до минимум риска от прекъсване на работата и ще поддържа функционирането на алармите.
- Захранването трябва да бъде поставено на добре проветриво място, тъй като разчита на циркулация на въздуха за разсейване на топлината. Захранването може да се нагрее по време на работа; ако това се случи, оставете да изстине преди работа, за да избегнете нараняване.
- Уверете се, че електрическият контакт на автомобила е чист от цигарена пепел и щепселът на адаптера пасва правилно, в

противен случай може да възникне прегряване.

- Уверете се, че електрическият контакт на автомобила е подходящо предпазен за изискваната мощност на устройството (минимум 15 ампера). Ако захранващият контакт не може да поддържа натоварване от 15 ампера, предпазителят може да изгори или контактът да се повреди.
- Когато захранвате устройството в автомобил, първо се уверете, че двигателят на превозното средство работи, преди да свържете захранващия кабел за постоянен ток в адаптера за запалка. Работата с устройството без работещ двигател може да изтощи акумулатора на автомобила.
- Промяната в надморската височина (например от морското равнище към планините) може да повлияе на общия кислород, достъпен за пациента. Консултирайте се с Вашия лекар, преди да пътувате до по-висока или по-ниска надморска височина, за да определите дали настройката на Вашето устройство трябва да бъде променена.
- Винаги дръжте течности далеч от батериите. Ако батериите се намокрят, незабавно прекратете употребата и изхвърлете батерията правилно.
- За да удължите времето на работа на вашата батерия, избягвайте работа при температури под 41°F (5°C) или по-високи от 95°F (35°C) за продължителни периоди от време. Съхранявайте батерията на хладно и сухо място. Съхранявайте със зареждане от 40-50%.
- Пациенти, които проявяват дихателно усилие под определената стойност на инспираторна чувствителност, може да не са в състояние постоянно да задействат устройството за получаване на кислородна терапия.

## 4. ИНСТРУКЦИИ И ОБУЧЕНИЕ

Доставчикът на продукта трябва да гарантира, че когато е уместно, всички потребители на това устройство получават ръководството за потребителя.

### ПРЕДУПРЕЖДЕНИЕ:

Не използвайте продукта без подходящо обучение, което ще получите като прочетете това ръководство.

Ако имате нужда от допълнителна информация, след като прочетете това ръководство за потребителя, моля, свържете се с Вашия доставчик на оборудване.

## 5. ОПИСАНИЕ НА ПРОДУКТА

Преносимата система за кислороден концентратор Inogen Rove 6 може да включва следните аксесоари: АС захранване, DC захранващ кабел, акумулаторна батерия и чанта за носене.

### 5.1 СХЕМАТИЧНО ОПИСАНИЕ

Този раздел има за цел да Ви помогне да се запознаете с компонентите и интерфейса на устройството. Не извършвайте никакви действия върху или с Вашия РОС, докато не прочетете раздел 7, РАБОТА с Inogen Rove 6.

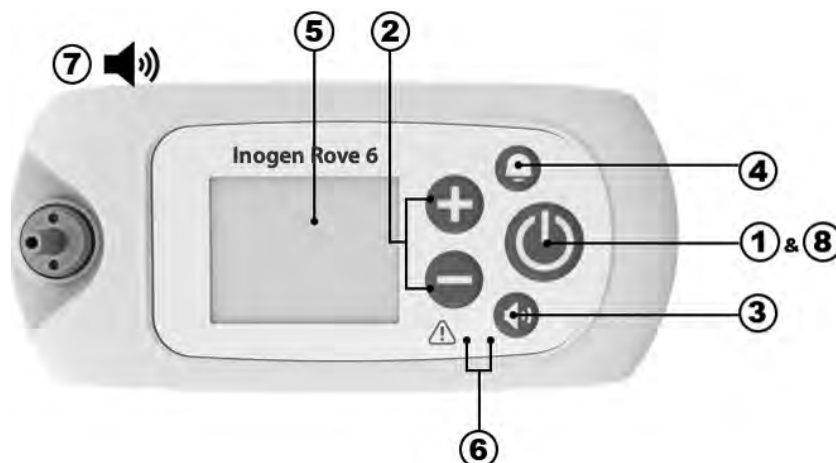

Артикул	Описание	Функция
1	Бутон за включване	<ul style="list-style-type: none"> <li>Натискането и задържането на този бутон включва и изключва устройството. <b>НЕ</b> опитвайте това, след като прочетете раздел 7, РАБОТА с Inogen Rove 6.</li> </ul>
2	Бутони за управление на настройката на потока	<ul style="list-style-type: none"> <li>Използвайте контролните бутони – или + за настройка на потока, за да промените настройката.</li> <li>Има шест настройки, от 1 до 6.</li> </ul>
3	Бутон за контрол на звука	<ul style="list-style-type: none"> <li>Натискането на този бутон ще промени нивото на звука от 1 на 4.</li> </ul>
4	Бутон за звънец	<ul style="list-style-type: none"> <li>Натискането на този бутон ще включва и изключва звуковата аларма за <i>откриване на липса на дишане</i> на устройството. <ul style="list-style-type: none"> <li>Когато този режим е <b>ВКЛЮЧЕН</b>: Устройството ще алармира със звукови и визуални сигнали, когато не бъде открито дишане в продължение на 60 секунди. След 60 секунди устройството ще влезе в „автоматичен импулсен режим“. След като бъде засечено друго вдишване, устройството ще излезе от „автоматичен импулсен режим“ и ще започне нормално вдишване.</li> <li>Този режим е активиран, когато в горния ляв ъгъл на дисплея има звънец. Ако захранването бъде изгубено, звуковата аларма за липса на дишане остава зададена в предпочитания от потребителя режим.</li> </ul> </li> </ul>
5	Дисплей	<ul style="list-style-type: none"> <li>Дисплеят показва информация за състоянието на устройството, като настройка на потока, състояние на захранване, живот на батерията и аларми.</li> <li>Преди употреба отстранете статичния FCC етикет от екрана.</li> </ul>
6	Индикаторни светлини	<ul style="list-style-type: none"> <li><b>Светодиод за откриване на дишане</b>: Зелена светлина показва откриване на дишане.</li> <li><b>Светодиод за сигнал/аларма</b>: Жълта светлина показва или промяна в работния статус, или състояние, което може да изисква реакция (аларма).</li> <li>Мигащата светлина е с по-висок приоритет от немигащата.</li> </ul>
7	Звукови сигнали	<ul style="list-style-type: none"> <li>Звуков сигнал (бипкане) показва или промяна в работния статус, или състояние, което може да изисква реакция (аларма).</li> <li>По-честите звукови сигнали означават условия с по-висок приоритет.</li> </ul>

Артикул	Описание	Функция
8	Подсветка	• Подсветка ще освети екрана за 15 секунди, когато бутонът за захранване бъде натиснат за кратко.

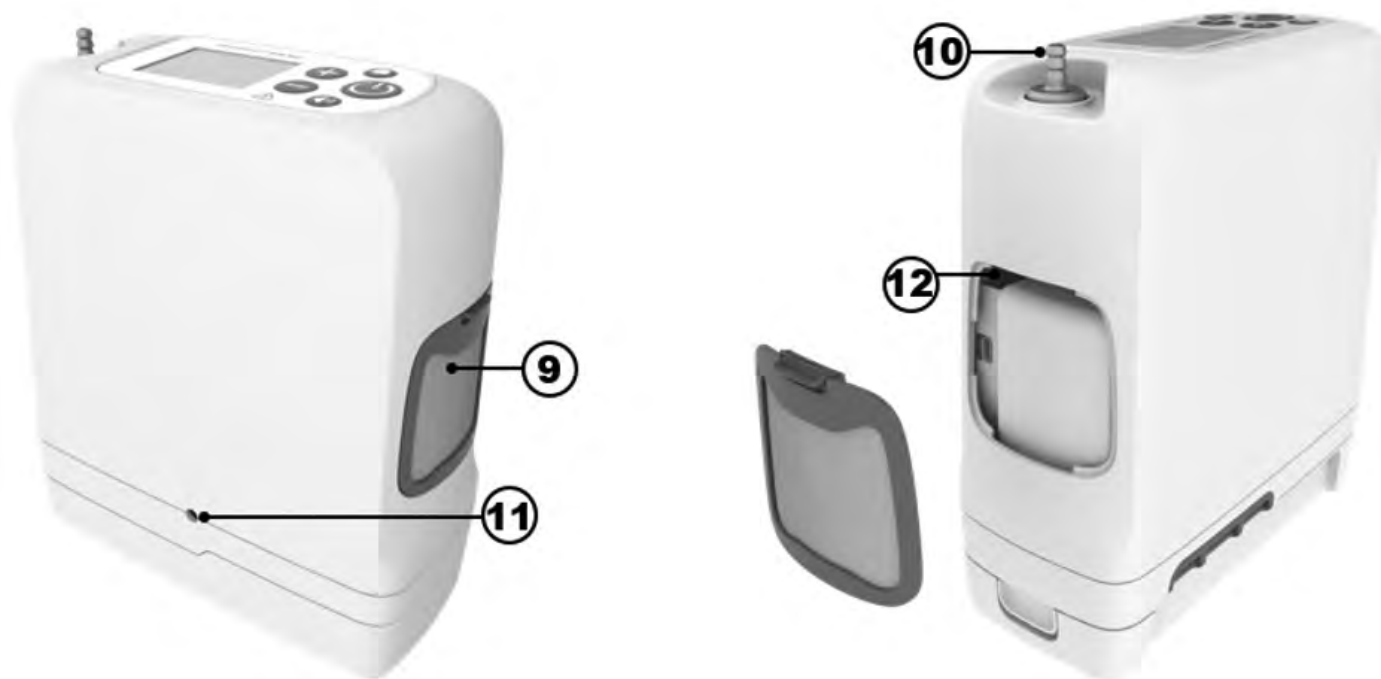

Vulgarian

Артикул	Описание	Функция
9	Филтър за частици	• Филтрите трябва винаги да са на мястото си по време на работа, за да поддържат въздуха, влизащ в устройството, без големи частици.
10	Канюла	• Назалната канюла се свързва с устройството чрез този шип.
11	Захранване	• Връзка за външно захранване от АС захранване или DC захранващ кабел.
12	USB порт	• Само за сервизна употреба.

## 6. ОБЩИ ИНСТРУКЦИИ ПРЕДИ УПОТРЕБА

Разнообразие от аксесоари може да подобри преносимостта и използването на преносимия кислороден концентратор Inogen Rove 6. В допълнение към устройството, пакетът съдържа аксесоари за начало и ръководство за потребителя. Свържете се с доставчик на кислород в Вашия регион за пълен списък на наличните аксесоари.

Винаги проверявайте устройството и неговите аксесоари за признаци на повреда преди употреба.

**Важно:** Въпреки че кутията или опаковката може да показват някои повреди, например разкъсвания или вдлъбнатини, устройството все още може да е в годно за употреба състояние. Ако устройството или който и да е аксесоар показват някакви признаци на повреда, свържете се с доставчика на кислород в Вашия регион.

Преди да започнете, проверете дали има следното:

- Концентратор
- Батерия
- Чанта за носене
- АС захранване
- DC захранващ кабел

## 6.1 СПИСЪК НА АКСЕСОАРИ И РЕЗЕРВНИ ЧАСТИ

### ВНИМАНИЕ!

#### Риск от смърт, нараняване или повреда

За да избегнете наранявания или щети, които ще анулират гаранцията, използвайте само захранващи устройства, определени от Inogen.

Използвайте само захранващи устройства/адаптери или аксесоари, посочени в това ръководство. Използването на аксесоари, които не са посочени, може да създаде опасност и/или да повлияе отрицателно на работата на устройството. Не всички аксесоари са включени към Вашата система и могат да бъдат закупени отделно. Следните допълнителни принадлежности и резервни части могат да бъдат закупени от производителя на [www.inogen.com](http://www.inogen.com) или като се обадите на 1-877-466-4364.

Аксесоар	Номер на каталога
Стандартна батерия	BA-500/BA-508
Допълнителна батерия	BA-516
АС захранване	BA-502/BA-501
АС захранване – европейски кабел	RP-116
АС захранване – кабел за Обединеното кралство	RP-115
АС захранване – кабел за Северна Америка	RP-109
АС захранване – швейцарски кабел	RP-227
АС захранване – Австралия	RP-120

Аксесоар	Номер на каталога
АС захранване – Южна Африка	RP-145
Чанта за носене	CA-500
Раница	CA-550
Външно зарядно за батерии	BA-503
DC захранващ кабел	BA-306
Комплект за канюла	RP-506
Смяна на колони	RP-502
Резервни филтри за частици	RP-501

### ВНИМАНИЕ!

Не използвайте устройството или който и да е аксесоар, който показва признаци на повреда.

## 6.2 КОМПЛЕКТ БАТЕРИИ ЗА ПРЕЗАРЕЖДАНЕ (BA-500, BA-508 И BA-516)

Батерията ще захранва устройството без връзка с външен източник на захранване. Вашето устройство може да се доставя с 1 или повече батерии, в зависимост от конфигурацията, която сте поръчали. Това устройство е съвместимо с три различни батерии: BA-500 и BA-508 са стандартни 8-клетъчни батерии, докато BA-516 е разширената 16-клетъчна батерия. Тези батерии ще захранват устройството за различни периоди от време, в зависимост от настройката на потока.

Тази таблица показва типичните продължителности за нов комплект батерии.













Настройка на устройството	Стандартна продължителност на батерията (BA-500/BA-508)	Удължена продължителност на работа на батерията (BA-516)
1	До 6:15	До 12:45
2	До 5:00	До 10:15
3	До 3:15	До 6:30
4	До 2:15	До 5:15
5	До 1:45	До 3:30
6	До 1:15	До 2:30

**ЗАБЕЛЕЖКА:** Времето на експлоатация на батерията варира в зависимост от настройката на потока и условията на околната среда. Времето, което се показва, е средно и може да варира  $\pm 10\%$ .

## 6.2.1 ПРОВЕРКА НА СЪСТОЯНИЕТО НА БАТЕРИЯТА, КОГАТО Е ИНСТАЛИРАНА НА УСТРОЙСТВОТО

Когато работите на батерия, дисплеят ще покаже приблизителния процент (%) или минути оставащ заряд. Тези пиктограми показват, че устройството работи на батерия и не се зарежда:

	Батерията е празна или състоянието на батерията не е налично		Батерията има по-малко от 10% оставащ заряд
	Батерията има по-малко от 20% оставащ заряд		Батерията има по-малко от 30% оставащ заряд
	Батерията има по-малко от 40% оставащ заряд		Батерията има по-малко от 50% оставащ заряд
	Батерията има по-малко от 60% оставащ заряд		Батерията има по-малко от 70% оставащ заряд
	Батерията има по-малко от 80% оставащ заряд		Батерията има по-малко от 90% оставащ заряд
	Батерията е пълна		

Вulgarian

**ВАЖНО:** Когато устройството установи, че батерията има оставащото захранване по-малко от 10 минути, ще прозвучи аларма с нисък приоритет. Когато батерията е празна, алармата ще се смени на по-висок приоритет.

Когато батерията има оставащи по-малко от 10 минути, направете едно от следните неща:

- Включете устройството в източник на променлив или постоянен ток, като използвате захранващия кабел за променлив ток или постоянен ток.
- Изключете устройството и сменете изтощената батерия със заредена. За да извадите батерията, натиснете и задръжте бутона на фиксатора на батерията и плъзнете батерията от устройството.

Ако батерията е изтощена, заредете я, като включите устройството във външно захранване или го заредите с външно зарядно устройство за батерии.

## 6.2.2 ПРОВЕРКА НА СЪСТОЯНИЕТО НА БАТЕРИЯТА, КОГАТО ТЯ НЕ Е ИНСТАЛИРАНА НА УСТРОЙСТВОТО

- За да проверите заряда на батерията, когато тя не е инсталирана в устройството, натиснете бутона със зелената пиктограма на батерията. Индикаторните светлини за измерване на батерията (<10% - 100%) ще светнат отляво на бутона със зелената пиктограма на батерията, за да покажат нивото на заряд на батерията:
- Светват 4 светодиода: 75% до 100% пълна
- Светват 3 светодиода: 50% до 75% пълна
- Светват 2 светодиода: 25% до 50% пълна
- Светва 1 светодиод: 10% до 25% пълна
- 1 светодиод мига: Батерията е пълна под 10% и трябва да се презареди

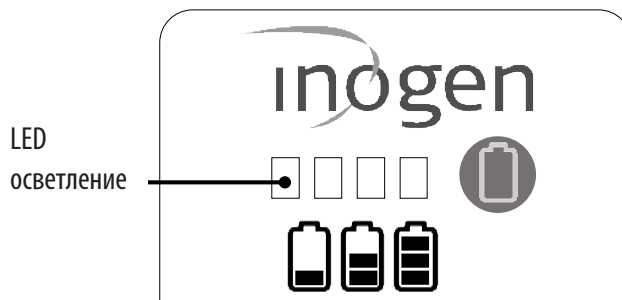

### 6.2.3 ЗАРЕЖДАНЕ НА БАТЕРИИТЕ

Концентраторът ще презареди батерията всеки път, когато батерията е поставена и устройството е свързано към външен източник на захранване с променлив или постоянен ток (освен в самолет). Ще разберете, че батерията се зарежда, когато пиктограма на батерията на дисплея има мълния, преминаваща през нея, както е показано:

	Батерията е напълно заредена и се зарежда, колкото е необходимо, за да поддържа заряда си.		Батерията се зарежда с ниво на заряд <98%
	Батерията се зарежда с ниво на заряд <89%		Батерията се зарежда с ниво на заряд <79%
	Батерията се зарежда с ниво на заряд <69%		Батерията се зарежда с ниво на заряд <59%
	Батерията се зарежда с ниво на заряд <49%		Батерията се зарежда с ниво на заряд <39%
	Батерията се зарежда с ниво на заряд <29%		Батерията се зарежда с ниво на заряд <19%
	Батерията се зарежда с ниво на заряд <10%		Устройството работи от външен източник на захранване без батерия или външният източник на захранване не е достатъчен за зареждане на батерията.

Когато започнете да зареждате напълно изтощена батерия, процесът на зареждане може да започне и да спре през първите няколко минути. Това е нормално.

Оставянето на Вашето устройство включено след пълното време за зареждане няма да навреди на устройството или батерията. Ако използвате няколко батерии, уверете се, че всяка батерия е етикетирана (1, 2, 3 или А, В, С и т.н.) и ги редувайте редовно.

### 6.2.4 ЕКСПЛОАТАЦИЯ НА БАТЕРИЯТА И ОБСЛУЖВАНЕ

Батериите на устройството са проектирани да издържат 500 цикъла на зареждане/разреждане. За да удължите времето за работа на Вашата батерия:

- Избягвайте да работите с устройството при температури под 41°F (5°C) или по-високи от 95°F (35°C) за продължителни периоди от време.
- Съхранявайте на хладно и сухо място със заряд минимум 40-50%.
- Дръжте течности далеч от батериите. Ако батериите се намократ, незабавно прекратете употребата и изхвърлете батерията правилно.

Батериите трябва да се зареждат напълно и да се разреждат до 0% поне веднъж на всеки 90 дни, за да се поддържа максимална продължителността на използване.



## 6.3 ИЗПОЛЗВАНЕ НА НАЗАЛНАТА КАНЮЛА

### ВНИМАНИЕ!

#### Риск от леко нараняване или дискомфорт

Правилното поставяне и позициониране на зъбците на назалната канюла в носа е от решаващо значение за доставянето на кислород. Уверете се, че назалната канюла е правилно свързана към фитинга на дюзата и че тръбата не е прегъната или прищипана по никакъв начин. Сменяйте назалната канюла редовно.

### ВНИМАНИЕ!

#### Риск от нараняване

Назалната канюла трябва да бъде разработена за 6 литра в минута, за да се осигури правилно доставяне на кислород. Обърнете внимание, че канюлите може да бъдат оценени в „литри в минута“, въпреки че предписаното от вас число за настройка на пулсовата доза не представлява постоянен поток в литри в минута.



Трябва да се използва назална канюла с устройството, за да се осигури кислород от концентратора. Препоръчва се канюла с един лумен с дължина до 7,62 m, за да се осигури правилно откриване на дишането и доставяне на кислород. Справка с инструкциите на производителя за употреба.

## 6.4 АС ЗАХРАНВАНЕ (ВА-502/ВА-501)

Захранването с променлив ток включва захранване с променлив ток, което се свързва към устройството, и захранващ кабел за променлив ток за свързване към захранването и съответния АС контакт. АС захранването автоматично ще се адаптира към входни напрежения от 100V-240V (50-60Hz).

За да използвате АС захранване, направете следното:

1. Свържете АС захранващ адаптер към захранващия кабел.
2. Включете захранващия кабел в стандартен стенов контакт.
3. Поставете захранващия кабел в захранващия порт, разположен близо до филтъра за частици на гърба на концентратора.

Захранването с променлив ток ще зарежда батериите, когато устройството е включено в променливотоково захранване (освен в самолети).



## 6.5 DC ЗАХРАНВАЩ КАБЕЛ (ВА-306)

Системата може да включва или да не включва захранващ кабел за постоянен ток. Ако не включва DC захранващ кабел, той може да бъде закупен като отделен аксесоар от производителя.

### **ВНИМАНИЕ!**

#### **Риск от смърт, нараняване или повреда**

Не докосвайте върха на DC захранващия кабел след употреба, защото ще бъде горещ. Докосването на върха на захранващия кабел за постоянен ток веднага след изваждането му от адаптера за запалка може да причини нараняване.

Захранващият кабел за постоянен ток се състои от един кабел с един край, който се включва директно в устройството, а друг край влиза в контакта за постоянен ток.

За да използвате захранващия кабел за постоянен ток:

1. Включете единия край на захранващия кабел за постоянен ток в запалката за цигари или допълнителното захранване с постоянен ток.
2. Включете другия край на захранващия кабел за постоянен ток в устройството.
3. Уверете се, че устройството е защитено, преди да управлявате колата или друго превозно средство. Включете Вашето устройство и го използвайте нормално.





## 6.6 ВЪНШНО ЗАРЯДНО УСТРОЙСТВО ЗА БАТЕРИЯ (ВА-503, ДОПЪЛНИТЕЛЕН АКСЕСОАР НЕ Е ВКЛЮЧЕН)

Концентраторът, който имате, ще презареди батерията всеки път, когато батерията е инсталирана и устройството е свързано към външен източник на променлив или постоянен ток (освен в самолет).

Външното зарядно устройство ще зарежда стандартната (ВА-500/ВА-508) и допълнителната (ВА-516) батерия. Тя не е включена като стандартен аксесоар към системата, но може да бъде закупена отделно. Можете също да използвате Вашето устройство за зареждане на батерията, когато това е включено в АС или DC захранване.

За да използвате външно зарядно устройство за батерии, изпълнете следните стъпки:

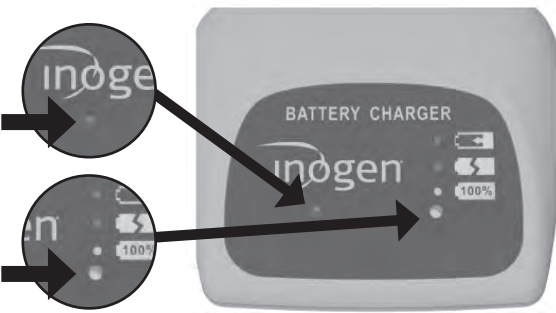
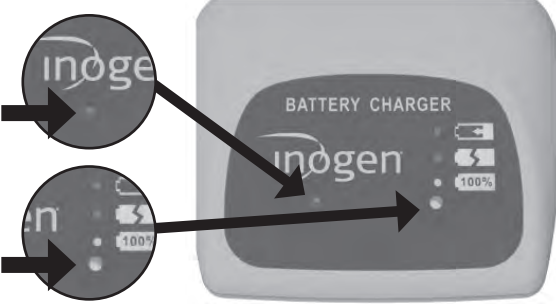
Стъпка	Описание	
1	<p><b>Свържете външното зарядно устройство към захранването</b></p> <p>1.1 Включете захранващия кабел на външното зарядно устройство за батерии в електрически контакт.</p> <p>1.2 Включете външното зарядно устройство за променлив ток в зарядното устройство за батерии.</p> <p>1.3 Ще светне зелена светлина в долната част на зарядното устройство.</p>	
2	<p><b>Прикрепете батерията</b></p> <p>2.1 Плъзнете зарядното устройство върху батерията, докато щракне.</p> <p>2.2 Батерията трябва да се заключи в зарядното устройство.</p>	
3	<p><b>Проверете състоянието на батерията</b></p> <p>3.1 Когато батерията е в правилната позиция, непрекъснатата червена светлина ще показва, че батерията се зарежда.</p> <p>3.2 Когато зелената светлина свети, батерията е напълно заредена.</p>	
4	<p><b>Проверете за грешки</b></p> <p>4.1 Ако червената светлина мига, изключете устройството от контакта и изпълнете стъпки 2 и 3 отново.</p> <p>4.2 Ако мигането продължава след тези стъпки, свържете се с Вашия доставчик на оборудване.</p>	

Стъпка	Описание
5	<p><b>Извадете батерията, когато е заредена</b></p> <p>5.1 Когато се зареди, натиснете надолу ключалката на батерията и плъзнете зарядното устройство от батерията.</p>



## 7. ИНСТРУКЦИИ ЗА РАБОТА

### 7.1 ПРИНЦИПИ НА РАБОТА И ОСНОВНИ ПОКАЗКАТЕЛИ НА ЕФЕКТИВНОСТТА

Това устройство работи чрез отделяне на кислорода от въздуха с помощта на процес на адсорбция с промяна на налягането (PSA). Нормалният въздух се състои от 21% кислород; това устройство увеличава количеството кислород до 96%, като премахва азота и концентрира изхода на кислород. За да се постигне това, въздухът се вкарва в устройството чрез малък въздушен компресор, азотът се отделя от кислорода и накрая кислородът се събира и доставя на пациента при всяко вдишване.

Тъй като кислородът, който дишате, идва от непосредствената ви среда, много е важно да поддържате устройството си чисто. Въпреки че има много филтри, вградени в устройството, излагането на Вашето устройство на мръсна и прашна среда ще намали живота на филтрите, което ще доведе до необходимостта от по-честа смяна.

Устройството поддържа следните основни изисквания за производителност без необходимост от периодично тестване: (1) Състояние на аларма, когато доставянето на кислород, както при нормални условия, така и при условия на единична повреда, не е в рамките на нивата на ефективност, както е посочено в това ръководство. (2) Техническо алармено състояние при прекъсване на захранването. (3) Състояние на техническа аларма, когато батерията е почти изтощена. (4) Техническо алармено състояние, когато концентрацията на кислород е под 82% обемна част. (5) Техническа аларма за неизправност. (6) Доставянето на доза кислород в нормално състояние или индикация за нестандартната работа.

### 7.2 ПНЕВМАТИЧНА СХЕМА

Процесът протича отляво надясно

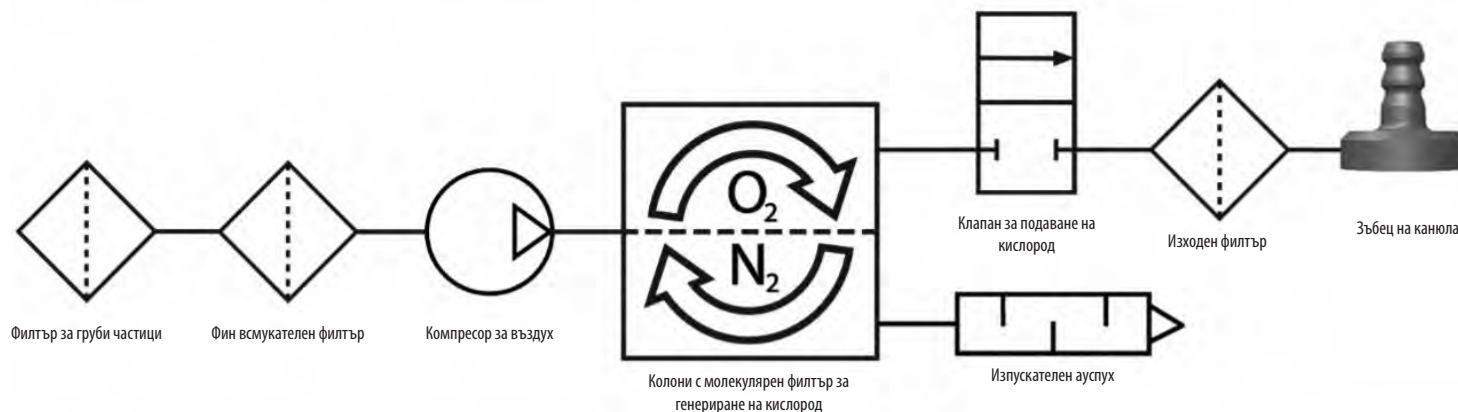

## 7.3 ПОДГОТОВКА НА ВАШИЯ КОНЦЕНТРАТОР ЗА УПОТРЕБА

**ВАЖНО:** Уверете се, че имате резервно захранване с кислород в допълнение към този преносим кислороден концентратор.



Какво е Вашето резервно снабдяване с кислород? \_\_\_\_\_

### НЕ ИЗПОЛЗВАЙТЕ:

- С овлажнител, пулверизатор, СРАР или последователно или паралелно с всяко друго устройство.
- В близост до пламъци, дим или нещо запалимо
- В близост до замърсители, дим, изпарения, запалими анестетици, почистващи препарати или химически изпарения.
- В среди, където Вашият концентратор може да се потопи във вода.
- Близко до маслена грес или продукти на петролна основа.

Вulgarian

Стъпка	Инструкция
7.3.1	<p><b>Уверете се, че Вашият концентратор е на добре проветриво място</b></p> <ol style="list-style-type: none"><li>1.1 Всмукателният и изпускателният отвор трябва да имат свободен достъп.</li><li>1.2 Ориентируйте своя концентратор по такъв начин, че да могат да се чуват всякакви звукови аларми.</li><li>1.3 Винаги работете в изправено положение</li><li>1.4 Уверете се, че филтрите за частици са поставени от двете страни на устройството.</li><li>1.5 Уверете се, че сте на място, където можете да чуете и/или видите всякакви аларми, които могат да възникнат.</li></ol>



## 7.3.2

**Свържете Вашия концентратор към подходящ източник на захранване**

**ВАЖНО:** Използването на грешни кабели може да доведе до пожар. Използвайте само съвместими кабели от производителя.

Препоръчва се батерията винаги да е инсталирана на устройството, тъй като батерията ще се зарежда, когато концентраторът е включен към външно захранване. За да инсталирате батерия:

- 2.1 Подравнете батерията с долния корпус на устройството.
- 2.2. Плъзнете батерията на място, докато чуete звуково щракване, което означава, че блокировката се е върнала в горна позиция.
- 2.3. Ще чуete единичен звуков сигнал и ще видите светлинните индикатори и дисплеят ще светнен за кратко преди изключване. Това означава, че концентраторът е успешно свързан към Вашата батерия.

**НЕ** използвайте батерия, различна от посочените в това ръководство.

Ако използвате АС захранване, направете следното:

- 2.4 Свържете АС захранващия адаптер към захранващия кабел.
- 2.5 Включете захранващия кабел в стандартен стенов контакт.
- 2.6 Вкарайте захранващия кабел в захранващия порт, разположен близо до филтъра за частици на гърба на концентратора.
- 2.7 Ще чуete единичен звуков сигнал и ще видите светлинните индикатори и екрана на дисплея ще светне за кратко, преди да се изключи. Това означава, че концентраторът е успешно свързан към Вашето захранване.

**НЕ** използвайте захранване, различно от указаното в това ръководство.

**НЕ** използвайте захранващи кабели или аксесоари, различни от посочените в това ръководство.



Стъпка	Инструкция
7.3.3	<p><b>Свържете подходяща канюла към Вашия концентратор</b></p> <p>3.1 Препоръчва се използването на канюла с един лумен с дължина до 7,62 m. Това гарантира правилна детекция на дишане и доставяне на кислород.</p> <p><b>ВАЖНО:</b> Консултирайте се с Вашия лекар, ако може да е необходимо допълнително титриране, за да се осигури правилно подаване на кислород, когато използвате определена канюла.</p> <p><b>НЕ</b> смазвайте фитинги, връзки, тръби или други принадлежности на Вашия концентратор.</p> <p>3.2 Свържете тръбата на назалната канюла, като я поставите в металната ивица на канюлата в горната част на устройството.</p> <p>3.3 Сменяйте канюлата си редовно, за да избегнете замърсяване или лоша работа на канюлата. Вижте „Използване на назалната канюла“ (раздел 6.3) за повече подробности.</p>



## 7.4 ИЗПОЛЗВАНЕ НА ВАШИЯ КОНЦЕНТРАТОР



**НЕ ИЗПОЛЗВАЙТЕ В БЛИЗОСТ:**

• Грес • Масло • Смазочни материали • Дим • Пламък



**НЕ ИЗПОЛЗВАЙТЕ С:**

• CPAP • Овлажнител • Свързан с други устройства

Стъпка	Инструкция
7.4.1	<p><b>Включете Вашия концентратор</b></p> <p>1.1 Натиснете и задръжте бутона за захранване, докато чуете единичен кратък звук сигнал.</p> <p>1.2 Дисплеят ще светне и логото на Inogen ще се появи на дисплея.</p> <p><b>ВАЖНО:</b> Ако светлината на дисплея веднага се изключи, след като се появи логото на Inogen, не сте задръжали бутона за захранване достатъчно дълго. Опитайте отново стъпка 1.1 и задръжте бутона за захранване по-дълго.</p> <p>1.3 Пиктограма „моля, изчакайте“ (⌘) ще се появи, докато концентраторът се стартира.</p> <p>1.4 Дисплеят ще показва текущата настройка на потока и състоянието на мощността.</p> <p>1.5 След кратка последователност при стартиране ще започне период на загряване до 2 минути. През този период от време концентрацията на кислород достига, но може да не е достигнала спецификацията. Може да е необходимо допълнително време за загряване, ако устройството ви е било съхранявано при изключително ниски температури.</p>



Стъпка	Инструкция
<p><b>7.4.2</b></p>	<p><b>Проверете нивото на батерията на Вашия концентратор</b></p> <p>2.1 След като Вашият концентратор се стартира напълно, светлината на дисплея ще се изключи.</p> <p>2.2 В този момент ще видите процент на батерията да се появява на екрана, където преди беше пиктограма „моля, изчакайте“ (✱).</p> <p>2.3 Ако батерията е изтощена, свържете Вашия концентратор към външно захранване, както е описано в стъпка 2.4, или го изключете за напълно заредена батерия.</p> <p>2.4 Ако батерията е била премахната, върнете се към раздел 3.6, част 4, „Зареждане на батерията на Вашия концентратор“ за да преминете стъпки за повторно зареждане на батерията.</p>
<p><b>7.4.3</b></p>	<p><b>Задайте настройката на потока на Вашия концентратор</b></p> <p>3.1 Настройките на подаване на кислород са предписани от Вашия лекар или клиницист.</p> <p>3.2 Използвайте бутоните за настройка + или –, за да регулирате желаната настройка.</p> <p>3.3 Текущата настройка може да се види на дисплея.</p> <p><b>ВАЖНО:</b> Нормално е да чувате разлика в звука, когато промените настройката на потока.</p> <p><b>НЕ</b> настройвайте концентратора си на настройки на потока, които не са предписани от Вашия лекар.</p> <div data-bbox="1072 638 1591 855" data-label="Image"> </div> <div data-bbox="1100 936 1569 1142" data-label="Text"> <p>Скоростта на потока се предписва от Вашия лекар; това е "доза" кислород. Твърде високият или твърде ниският процент може в крайна сметка да доведе до вреда.</p> </div>



## 7.4.4

**Използвайте своя концентратор**

4.1 Позиционирайте назалната канюла под носа си с малки тръбички, насочени към носа Ви, и завъртете тръбата плътно около ушите си според инструкциите на производителя на канюлата.

4.2 Дишайте през носа си.

4.3 Зелена светлина ще мига всеки път, когато бъде засечено дишане.

4.4 Уверете се, че назалната канюла е правилно подравнена към лицето Ви и че дишате през носа си.

4.5 Вашият концентратор ще усети началото на вдишването и ще достави изблик на кислород в точно определено време, когато вдишвате. Устройството ще усети всеки дъх и ще продължи да доставя кислород по този начин.

4.6 Когато скоростта на дишане се променя, той ще усети тези промени и ще доставя кислород, когато имате нужда от него.

**НЕ** използвайте своя концентратор, ако:

- Чувствате се зле или неудобно.
- Концентраторът не дава сигнал за кислороден импулс.
- Не сте в състояние да чуete и/или почувствате кислородния пулс.
- Не можете да чуete звуковите аларми.

**НЕ:**

- Разрешавайте пушене или открит пламък в рамките на 6,56 фута / 2 м от Вашия концентратор.
- Пушете активно, докато използвате Вашия концентратор.
  - Ако пушите, винаги трябва да изключите концентратора си, да премахнете канюлата и да напуснете стаята, където се намира канюлата или вашият концентратор. Ако не можете да напуснете стаята, трябва да изчакате 10 минути след спиране на притока на кислород.
- Оставете назалната канюла върху покривки за легло или възглавници на столове.

**ВАЖНО:** Ако поемате кислород много бързо между вдишванията, устройството може да игнорира едно от вдишванията, показвайки пропуснато дишането. Това е нормално, тъй като устройството усеща и следи промените във Вашата схема на дишане. Устройството обикновено ще усети следващото вдишване и съответно ще достави кислород.



За поддръжка на канюлата вижте инструкциите на производителя на канюлата или следвайте съвета на Вашия медицински специалист.



Стъпка	Инструкция
<p><b>7.4.5</b></p>	<p><b>По избор: използвайте аксесоари, за да направите своя концентратор преносим</b></p> <p>За да използвате чантата за носене (CA-500), ако желаете:</p> <p>5.1 Прикрепете батерия.</p> <p>5.2 Поставете устройството в чантата за носене през долния отвор с цип с канюлата, обърната нагоре от дясната предна страна.</p> <p>5.3 Закопчайте ципа на долния капак</p> <p><u>ВАЖНО:</u> Уверете се, че и двата всмукателни отвора се виждат през отворените мрежести панели отстрани на корпуса и че изпускателният отвор се вижда от отворения мрежест панел отпред.</p> <p>5.4 Съхранявайте предмети като допълнителни канюли или ID карти в джоба с цип под предния капак на чантата за носене.</p> <p><u>ВАЖНО:</u> Тази чанта може да се прикрепя към дръжката на багаж или количка.</p> <p>Можете да закупите и използвате раницата (CA-550).</p> <p>5.5 Поставете устройството в нея, така че филтрите за частици да не се запушват и захранването да е достъпно.</p> <p>Раницата не е включена в системата, но може да бъде закупена отделно.</p>
<p><b>7.4.6</b></p>	<p><b>Изключете концентратора си</b></p> <p>6.1 Изключете устройството, като натиснете и задържите бутона за захранване.</p>



## 7.5 СЪХРАНЯВАНЕ НА ВАШИЯ КОНЦЕНТРАТОР

Стъпка	Инструкция
7.5.1	<p><b>Съхранявайте Вашия концентратор</b></p> <p>1.1 Извадете батерията от концентратора.</p> <p>1.2 Съхранявайте концентратора, батерията и хранящите аксесоари на хладно и сухо място.</p> <p>1.3 Съхранявайте батерията си със заряд от 40-50%.</p> <p><b>НЕ</b> Съхранявайте при температури под 41°F (5°C) или по-високи от 95°F (35°C) за продължителни периоди от време.</p> <p><b>НЕ</b> поставяйте предмети върху концентратора или пакетирания концентратор.</p>

## 7.6 РЕАГИРАНЕ НА АЛАРМИ

### ПРЕДУПРЕЖДЕНИЕ:

Ако не можете да чувате или виждате аларми, нямате нормална тактилна чувствителност или не можете да съобщите за дискомфорт, консултирайте се с вашия лекар, преди да използвате това устройство.

Натискането на бутон за звънец ще активира (включи) и деактивира (изключи) алармата за липса на дишане. Когато звуковата аларма за откриване на липса на дишане е **ВКЛЮЧЕНА** (тъй като концентраторът не е открил дишане в продължение на 60 секунди, вижте раздел 8: аларми за състояния на липса на дишане), концентраторът ще издаде три звукови сигнала, повтарящи се на всеки 25 секунди и ще има мигаща жълта светлина. Когато тази аларма се задейства, концентраторът ще започне да доставя импулси кислород със скорост от 20 болуса в минута. Когато звуковата аларма за откриване на липса на дишане е **ИЗКЛЮЧЕНА**, концентраторът ще реагира по същия начин, когато не се открие дишане в продължение на 60 секунди, **НО** повтарящите се 3 бипкания няма да бъдат произведени. Независимо дали режимът за откриване на липса на дъх е включен или изключен, той не оказва влияние върху функционалността на алармата на други аларми или известия на устройството.

**Важно:** Алармената система се тества по време на стартовата последователност. Трябва да видите как всички алармени светлини се включват за кратко и звуковият индикатор за аларма изсвирва. Ако се подозира, че алармите работят неправилно, свържете се с вашия дистрибутор за проверка дали алармите работят правилно.

## 7.7 ПЪТУВАНЕ С ВАШИЯ КОНЦЕНТРАТОР

### FAA разрешава това устройство на борда на повечето самолети на САЩ.

**ВАЖНО:** Отговорност на пациента е да се консултира с конкретния авиопревозвач, когато пътува в страната и чужбина.

Когато пътувате с устройството, не забравяйте да носите със себе си АС захранване и външно зарядно устройство за батерии (ако имате). Препоръчително е да използвате външно захранване (т.е. включено към стената), когато е налично, за да поддържате батерията напълно заредена.

Носете със себе си достатъчно заредени батерии, за да захранвате концентратора си за не по-малко от 150% от очакваната продължителност на Вашия полет, време на земята преди и след полета, проверки за безопасността, свързване и консервативна оценка за непредвидени закъснения. Имайте предвид, че според разпоредбите на FAA всички допълнителни батерии трябва да бъдат индивидуално опаковани и защитени, за да се предотврати късо съединение, и да се носят само в ръчния багаж на борда на самолета.

АС захранването не може да се използва за зареждане на батерията на устройството, когато е на борда на самолет. Ако пътувате с автобус, влак или лодка, свържете се с Вашия превозвач, за да разберете за наличността на хранящия порт.

## 8. ИНДИКАТОРИ ЗА АЛАРМИ И СПИСЪК НА ПИКТОГРАМИ НА УСТРОЙСТВО

### 8.1 ИНФОРМАЦИЯ ЗА ПРЕГЛЕД

Устройството използва пиктограми и аларми, за да информира за статуса. Този списък включва всички пиктограми и аларми, необходими за правилно разбиране на състоянието на устройството.

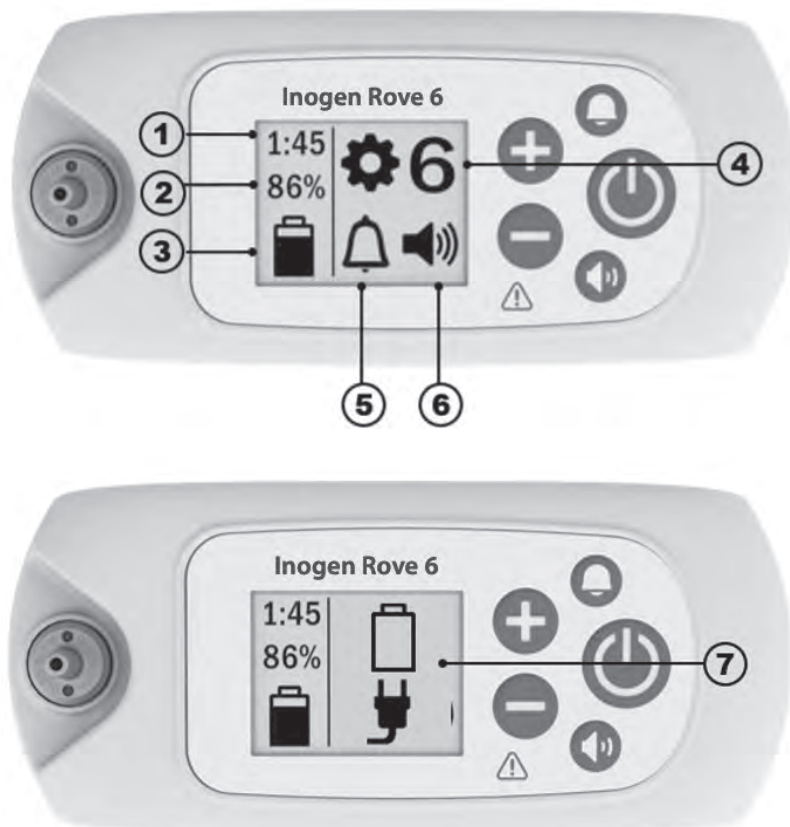





<p><b>1</b></p>	<p><b>Пиктограма за състояние на батерията #1:</b> ще покаже приблизително колко време остава от текущото зареждане на батерията при текущата настройка на потока</p>	<p><b>2</b></p>	<p><b>Пиктограма за състояние на батерията #2:</b> ще покаже %, че батерията е заредена</p>
<p><b>3</b></p>	<p><b>Информационна пиктограма за батерия и захранване:</b> съобщава дали батерията е поставена или не, нивото на заряд на батерията, дали устройството е свързано към захранване и дали батерията се зарежда или не. Вижте раздела за захранване за списък с икони.</p>	<p><b>4</b></p>	<p><b>Настройка на потока:</b> показва на коя настройка на потока е включено устройството, от 1 до 6</p>
<p><b>5</b></p>	<p><b>Пиктограма на аларма за откриване на липса на дишане:</b> съобщава дали звуковата аларма е ВКЛЮЧЕНА или ИЗКЛЮЧЕНА</p>	<p><b>6</b></p>	<p><b>Пиктограма за сила на звука:</b> съобщава нивата на звука на алармата</p>
<p><b>7</b></p>	<p><b>Информационни пиктограми и пиктограми за аларма:</b> информационни сигнали или визуални аларми. Това може да се показва като една или няколко икони и може или не може да бъде придружено от звукови аларми.</p>		

## 8.2 ПИКТОГРАМИ НА РЕЖИМ

	Звуковата аларма за липса на дишане е ВКЛЮЧЕНА.		Звуковата аларма за откриване на липса на дишане е деактивирана (ИЗКЛ.). Това е условието по подразбиране.
	Зумер ниво 1		Зумер ниво 3
	Зумер ниво 2		Зумер ниво 4







## 8.3 ПИКТОГРАМИТЕ НА BLUETOOTH (ЗА МОДЕЛИ С BLUETOOTH)

	Bluetooth е изключен.		Bluetooth е включен.
	Сдвояване с приложението Inogen Connect.		Концентраторът не е сдвоен с мобилно устройство.

## 8.4 ИНФОРМАЦИОННИ ПИКТОГРАМИ

Показаните по-долу пиктограми не са придружени от звукова обратна връзка или визуална промяна в светлинните индикатори.

Пиктограми на дисплея	Описание и действие (ако е необходимо)
	<b>Настройка на потока</b> „X“ представлява избраната настройка на потока (напр. настройка 2).
	<b>Моля, изчакайте индикатор</b> Този символ ще се появи, докато концентраторът се стартира. След кратка последователност на стартиране ще започне период на загряване до 2 минути. През този период от време концентрацията на кислород достига, но може да не е достигнала спецификацията.
HH:MM	<b>Оставащо време за зареждане на батерията</b> „ЧЧ:ММ“ представлява приблизителното оставащо време за зареждане на батерията в часове:минути (напр. 1:45).
	<b>Зареждане на батерията и състояние на зареждане</b> Този символ показва, че батерията е поставена и се зарежда. За пълен списък на символите за зареждане на батерията вижте „зареждане на батерията с концентратора“ (раздел 3.6.4).
	<b>Състояние на нивото на батерията</b> Този символ показва нивото на батерията (около 50% в този пример). Вижте „проверка на състоянието на батерията, когато е инсталирана на устройството“ (раздел 3.6.2).
XX%	<b>% заредена батерия</b> Този символ ще се показва, когато концентраторът е включен и се използва за зареждане на батерия (не се използва за производство на кислород). Нормално е да видите напълно заредена батерия да се отчита между 95% и 100%, когато външното хранване е изключено. Тази функция увеличава максимално срокът на експлоатация на батерията.

Пиктограми на дисплея	Описание и действие (ако е необходимо)
	<b>Нулиране на филтър (колони)</b> Този символ се показва, когато е необходима смяна на колоните и след като нови колоните са инсталирани.
	<b>Успешно нулиране на филтъра</b> Този символ се показва, след като колони на филтъра са били успешно нулирани.
	<b>Извършва се прехвърляне на регистрационни данни или актуализация (само приложение)</b> Тази пиктограма се показва по време на всички прехвърляния на регистрационни данни и софтуерни актуализации, инициирани чрез приложението Inogen Connect.
	<b>Успешно прехвърляне на регистър на данни (само приложение)</b> Тази пиктограма се показва, след като прехвърлянето на регистрационни файлове с данни приключи успешно през приложението Inogen Connect.
<b>Показаните по-долу пиктограми са придружени от единичен кратък звуков сигнал.</b>	
	<b>Моля, изчакайте, изключване</b> Бутонът за захранване е натиснат за 2 секунди. Концентраторът извършва изключване на системата.
	<b>Часовник за времето на експлоатация (ЧЧ:ММ), показване на версия на софтуера и сериен номер (Vx.x:SN)</b> Това ще се покаже, когато бутонът за звукова аларма „Откриване на липса на дишане“ (бутон със звънец) бъде натиснат за пет секунди, докато концентраторът работи.

## 8.5. АЛАРМИ

Устройството следи различни параметри по време на работа и използва интелигентна алармена система, за да сигнализира за неизправност на концентратора. Използват се математически алгоритми и закъснения във времето, за да се намали вероятността от фалшиви аларми, като същевременно се гарантира правилното уведомяване за състояние на аларма. Ако бъдат открити множество алармени условия, ще се покаже алармата с най-висок приоритет. Обърнете внимание, че липсата на отговор на причината за алармено състояние потенциално ще доведе само до дискомфорт или обратимо леко нараняване (напр. намалено снабдяване с кислород или изгаряне). В случай на аларма, потърсете решение на проблема и/или превключете към резервен източник на кислород.

### ВНИМАНИЕ!

#### Риск от нараняване или повреда

- Звуковите аларми предупреждават потребителя за проблеми. За да се гарантира, че звуковите аларми могат да бъдат чути, максималното разстояние, на което потребителят може да се отдалечи от него, трябва да се определи въз основа на околното ниво на шум. Уверете се, че устройството е на място, където алармите могат да се чуят или видят, ако възникнат.

Следващият раздел предоставя списък и описание на всяко възможно състояние на аларма. Алармената система е предназначена за да уведоми оператор, докато носи устройството в чанта през рамо или докато устройството е поставено в обхвата на приемлива назална канюла.

Устройството извършва автоматична проверка на алармената система при стартиране, като включва всички светодиоди и за кратко активира звуковия алармен сигнал. Ако щепселът бъде изваден при наличие на свързаната батерия, алармите ще работят нормално. Ако няма батерия или устройството не е свързано към АС или DC захранване, алармите няма да се активират, защото няма захранване. Когато батерията е свързана, загубата на захранване за по-малко от 30 секунди няма да има ефект върху алармената система.

**ВАЖНО:** Ако бъдат открити множество алармени условия, ще се покаже алармата с най-висок приоритет.

**ВАЖНО:** Ако няма реакция на причината за алармено състояние при аларми с нисък, среден и висок приоритет, това може да доведе до дискомфорт или обратимо леко нараняване и ще се развие в рамките на период от време, достатъчен за превключване към резервен източник на кислород.



### 8.5.1 РЕГИСТЪР НА АЛАРМАТА

Устройството поддържа достъпен за пациента регистър на алармите, който позволява достъп до последната аларма и преглед на LCD дисплея (с изключение на алармите за липса на дишане, проверка на канюла, изтощена батерия / включен щепсел и празна батерия / включен щепсел). Регистърът на алармите се запазва в паметта, след като устройството претърпи пълна загуба на захранване. За достъп до регистъра на алармите се уверете, че концентраторът е свързан с захранването и изключен. След това задръжте бутона плюс (+) за 5 секунди. Като алтернатива, регистърът на алармите може да бъде намерен в раздела Разширени настройки на приложението Inogen Connect в раздела Преглед на грешки.

След като се активира нова аларма, тя замества предишната аларма. Регистърът на алармите се запазва в паметта след изключване на устройството. Времето, изминало от възникването на грешката, се показва с последната аларма в регистъра на алармите. Устройството също поддържа регистър на алармите за обслужване и ремонт, който не е достъпен за пациента.

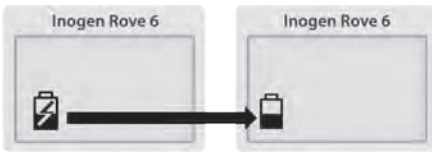
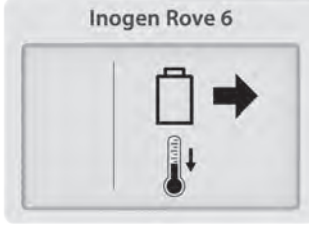

### 8.5.2 ИНФОРМАЦИОННИ СИГНАЛИ (НИВО 1)

Следните пиктограми за известяване са придружени от **единичен кратък звуков сигнал**.

Пиктограма на дисплея	Описание	Какво трябва да направите
	<p><b>Неизправност на захранването или загуба на външно захранване</b></p> <p>Батерията е спряла да се зарежда и устройството е превключило на захранване от батерия. Накрая батерията ще се изтощи.</p>	<p>Включете захранването, за да продължите да зареждате батерията.</p>
	<p><b>Батерията е гореща</b></p> <p>Извадете батерията, за да се охлади.</p>	<p>Батерията трябва да се отстрани и трябва да се охлади преди повторна употреба.</p>
	<p><b>Грешка в батерията</b></p> <p>Проверете батерията.</p>	<p>Проверете връзката на Вашата батерия и се уверете, че е правилно прикрепена и заключена към концентратора. Ако грешката на батерията продължава със същата батерия, спрете да използвате батерията и преминете към нова батерия или извадете нея и работете с концентратора, използвайки външно захранване.</p>

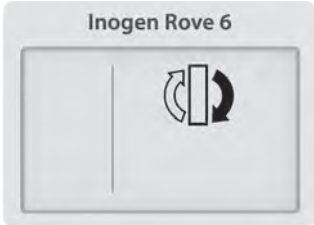

### 8.5.3 АЛАРМА С НИСЪК ПРИОРИТЕТ (НИВО 2)

Следните аларми с нисък приоритет са придружени от **един звуков сигнал** и **непрекъсната жълта светлина**.



Пиктограма на дисплея	Описание	Какво трябва да направите
	<b>Сменете колоните</b> Изисква се смяна на колоната в рамките на 30 дни.	Свържете се с Вашия доставчик на оборудване, за да организирате обслужване и/или да поръчате нови колони от производителя.
	<b>Разширено стартиране</b> Концентрацията на кислород е <87% две минути след стартиране на устройството и са открити поне 10 вдишвания през последната минута.	Изчакайте няколко минути, за да видите дали концентрацията на кислород се подобрява (алармата ще изчезне). Ако състоянието продължава, ще прозвучи вторична аларма. Следвайте инструкциите за тази аларма или се свържете с Вашия доставчик на оборудване. Ако алармата се появява често при стартиране, това може да означава, че скоро ще се наложи ремонт (подмяна на колона).

### 8.5.4 АЛАРМА С НИСЪК ПРИОРИТЕТ (НИВО 3)

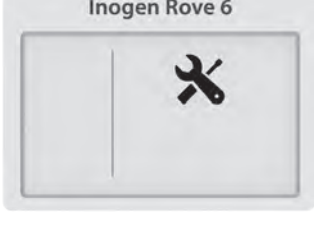
Следните аларми с нисък приоритет са придружени от **два звукови сигнала** и **непрекъсната жълта светлина**.



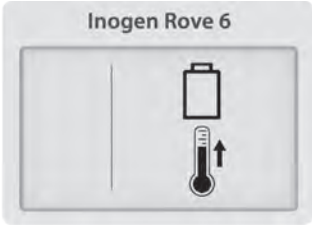

Пиктограма на дисплея	Описание	Какво трябва да направите
	<b>Батерията е изтощена, свържете щепсела</b> Зарядът на батерията е нисък и остават по-малко от 10 минути.	Прикрепете външно захранване, изключете и поставете напълно заредена батерия.
	<b>Ниско ниво на кислород</b> Концентраторът е произвеждал кислород на леко ниско ниво (<82%) за период от 10 минути.	Ако това състояние се съхранява, свържете се с Вашия доставчик на оборудване.
	<b>Обслужване в кратък срок</b> Концентраторът се нуждае от обслужване при първа възможност. Концентраторът работи според спецификацията и може да продължи да се използва.	Свържете се с Вашия доставчик на оборудване, за да организирате сервиз.







Пиктограма на дисплея	Описание	Какво трябва да направите
	<p><b>Предупреждение за ГОРЕЩА батерия</b></p> <p>Температурата на батерията приближава температурната граница, докато концентраторът работи на батерия.</p>	<p>Ако е възможно, преместете концентратора на по-хладно място или захранващ блок с външно захранване и извадете батерията. Ако това състояние се съхранява, свържете се с Вашия доставчик на оборудване.</p>
	<p><b>Предупреждение за ГОРЕЩА система</b></p> <p>Температурата на концентратора приближава температурната граница.</p>	<p>Ако е възможно, преместете концентратора на по-хладно място. Уверете се, че отворите за всмукване и изпускане на въздух имат свободен достъп и филтрите за частици са чисти. Ако това състояние се съхранява, свържете се с Вашия доставчик на оборудване.</p>

### 8.5.5 АЛАРМИ СЪС СРЕДЕН ПРИОРИТЕТ (НИВО 4)

Следните сигнали със среден приоритет са придружени от **три звукови сигнала**, повтарящи се на всеки 25 секунди, и **мигаща жълта светлина**.

Пиктограма на дисплея	Описание	Какво трябва да направите
	<p><b>Не е установено дишане: проверете канюлата</b></p> <p>Концентраторът не е открил дишане в продължение на 60 секунди.</p>	<p>Проверете дали канюлата е свързана към концентратора, няма прегъвания в тръбите и канюлата е позиционирана правилно в носа ви.</p>
	<p><b>Кислородна грешка</b></p> <p>Исходната концентрация на кислород е била под 50% за 10 минути.</p>	<p>Ако състоянието продължава, преминете към резервния източник на кислород и се свържете с Вашия доставчик на оборудване, за да организирате сервиз.</p>
	<p><b>Грешка при доставяне на кислород</b></p> <p>Дишане е обнаружено, но не е установено правилно подаване на кислород.</p>	<p>Ако тази ситуация се продължава, преминете към резервен източник на кислород и се свържете с Вашия доставчик на оборудване, за да организирате сервиз.</p>
	<p><b>Батерията е празна, свържете щепсела</b></p> <p>Батерията на концентратора е недостатъчна. Концентраторът ще се изключи и ще спре да произвежда кислород.</p>	<p>Свържете външно захранване или го сменете с напълно заредена батерия. Ако устройството е изключено, натиснете и задръжте бутона за захранване, за да го включите отново.</p>

Пиктограма на дисплея	Описание	Какво трябва да направите
	<p><b>Батерията е ГОРЕЩА</b></p> <p>Батерията е превишила лимита за температура, докато концентраторът работи на захранване от батерията. Концентраторът ще се изключи и ще спре да произвежда кислород.</p>	<p>Ако е възможно, преместете концентратора на по-хладно място, след това изключете захранването и го включете отново. Уверете се, че отворите за всмукване и изпускане на въздух имат свободен достъп и филтрите за частици са чисти. Ако състоянието продължава, преминете към външно захранване или резервен източник на кислород и се свържете с вашия доставчик на оборудване.</p>
	<p><b>Система ГОРЕЩА</b></p> <p>Температурата на концентратора е твърде висока. Концентраторът ще се изключи и ще спре да произвежда кислород.</p>	<p>Уверете се, че отворите за всмукване и изпускане на въздух имат свободен достъп и филтрите за частици са чисти. Ако състоянието продължава, преминете към резервен източник на кислород и се свържете с Вашия доставчик на оборудване.</p>
	<p><b>Повреда на сензора</b></p> <p>Сензорът за кислород на концентратора е неизправен.</p>	<p>Можете да продължите да използвате концентратора. Ако състоянието продължава, свържете се с вашия доставчик на оборудване.</p>
	<p><b>Система СТУДЕНА</b></p> <p>Системата е студена (&lt;math&gt;&lt; 2^{\circ}\text{C}&lt;/math&gt;). Концентраторът ще се изключи и ще спре да произвежда кислород.</p>	<p>Преместете се в по-топла среда, за да позволите на уреда да загрее, преди да го стартирате. Ако състоянието продължава, преминете към резервен източник на кислород и се свържете с Вашия доставчик на оборудване.</p>
	<p><b>Системна грешка</b></p> <p>Концентраторът е спрял да произвежда кислород и се изключва.</p>	<p>Преминете към резервен източник на кислород и се свържете с Вашия доставчик на оборудване.</p>

## 9. Отстраняване на проблеми

Проблем	Възможна причина	Препоръчително решение
Всеки проблем, придружен от информация на дисплея на концентратора, светлинни индикатори и/или звукови сигнали	Обърнете се към списъка на пиктограми и алармата	Обърнете се към списъка на пиктограми и алармата

Проблем	Възможна причина	Препоръчително решение
Концентраторът не се включва при натискане на бутона за включване/изключване	Батерията е изтощена или няма батерия	Използвайте външно захранване или сменете батерията с такава, която е напълно заредена
	АС захранването не е свързано правилно	Проверете връзката на захранването и се уверете, че зелената светлина свети постоянно
	DC захранващият кабел не е свързан правилно	Проверете свързване на захранващия кабел за постоянен ток към устройството и към запалката или спомагателния захранващ кабел за постоянен ток
	Неизправност	Свържете се с Вашия доставчик на оборудване
Няма кислород	Концентраторът не е включен	Натиснете бутона за включване/изключване, за да захранвате концентратора
	Канюлата не е свързана правилно или е прегъната или запушена	Проверете канюлата и връзката ѝ с дюзата на концентратора
Не се свързва с Bluetooth	Други устройства може да причиняват смущения или устройствата са твърде далеч едно от друго.	Преместете концентратора далеч от други електронни устройства и/или го преместете близо до Вашето мобилно устройство.

## 10. ПОЧИСТВАНЕ, ГРИЖА И ПОДДРЪЖКА

Операторът трябва да извършва периодична визуална проверка на устройството. ISO 80601-2-67 т. 201.79.2.12

### ВНИМАНИЕ!

#### Риск от смърт, нараняване или повреда

- НЕ извършвайте ремонт или поддръжка, докато оборудването се използва.
- НЕ разглобявайте устройството или някой от аксесоарите и не опитвайте каквото и да е обслужване, което различно от задачите, описани в тези инструкции за употреба; разглобяването създава опасност от токов удар и ще анулира гаранцията Ви. Не отстранявайте етикета за защита срещу фалшифициране. За събития, различни от описаните в това ръководство, свържете се с Вашия доставчик на оборудване за обслужване от оторизиран персонал.
- НЕ използвайте колони, различни от посочените в това ръководство за потребителя. Използването на друг тип колони може да създаде рискове за безопасността и/или да влоши работата на оборудването и ще анулира гаранцията Ви.
- Използвайте само резервни части, препоръчани от производителя, за да осигурите правилно функциониране и да избегнете риска от пожар и изгаряния.
- Необходима е периодична визуална проверка на устройството, за да се гарантира, че няма видима повреда на откритите компоненти. Типичната визуална проверка включва:
  - Конектори на батерията - те не трябва да бъдат огънати или деформирани.
  - Зъбец на канюлата – трябва да е прав и напълно прилепнал към корпуса.
  - Корпус - корпусът трябва да е напълно поставен и закрепен, без пукнатини или други видими повреди.
  - Филтри за частици – те трябва да са на място и да са чисти от отломки, прах или други препятствия.
  - Филтър за фини частици – той трябва да е закрепен на място.

Резервните части могат да бъдат закупени от производителя на адрес [www.inogen.com](http://www.inogen.com) или като се обадите на 1-877-466-4364.

## 10.1 СМЯНА НА КАНЮЛА

Вашата носна канюла трябва да се сменя редовно според инструкциите за употреба на производителя. Консултирайте се с Вашия лекар и/или доставчика на оборудване и/или инструкциите на производителя на канюла за информация за подмяна.

## 10.2 ПОЧИСТВАНЕ НА КУТИЯТА

### ОПАСНОСТ!

#### Риск от нараняване или повреда

Течността ще повреди вътрешните компоненти на концентратора и неговото оборудване. За да избегнете повреда или нараняване от електрически удар:

- Изключете концентратора и извадете захранващия кабел преди почистване.
- НЕ позволявайте никакви почистващи препарати да капят вътре в отворите за вход и изход за въздух.
- НЕ пръскайте и не нанасяйте почистващ препарат директно върху корпуса.
- НЕ изливайте продукта с маркуч.
- НЕ потапяйте устройството или аксесоарите в течност

### ВНИМАНИЕ!

#### Риск от смърт, нараняване или повреда

Силните химически агенти могат да повредят концентратора и филтрите

- НЕ почиствайте със спирт и продукти на основата на алкохол (изопропилов алкохол), концентрирани продукти на основата на хлор (етилен хлорид) и продукти на основата на петрол или други агресивни химически агенти.  
Използвайте само мек течен препарат за съдове.

Периодично почиствайте кутията, както следва:

1. Уверете се, че концентраторът е изключен и е изваден от чантата за носене.
2. Почистете външната част на кутията, като използвате кърпа, навлажнена с мек течен почистващ препарат и вода.
3. Оставете концентратора да изсъхне на въздух или използвайте суха кърпа, преди да върнете концентратора в чантата или раницата и преди да работите с концентратора.

**ВАЖНО:** Устройството трябва да се почиства отвън всяка седмица; аксесоарите трябва да се почистват според нуждите. Външността на устройството трябва да се почисти и изходен филтър да се смени, преди да се достави на нов пациент.

## 10.3 ПОЧИСТВАНЕ И ПОДМЯНА НА ФИЛТЪР (RP-501)

Филтрите за частици трябва да се почистват **седмично**, за да се осигури лесен въздушен поток.

За да изчистите:

1. Отстранете филтрите за частици от двата всмукателни края на устройството.
2. Почистете филтрите за частици с мек течен препарат и вода, изплакнете с вода и изсушете напълно преди повторна употреба.

За да закупите допълнителни филтри за частици, свържете се с Вашия доставчик на оборудване или Inogen.

## 10.4 ПОДМЯНА НА КАНЮЛА И ИЗХОДЕН ФИЛТЪР (RP-506)

Зъбчето на канюлата свързва пътя на газа с канюлата, докато изходящият филтър е проектиран да предпазва потребителя от вдишване на малки частици, когато използва устройството. Изходният филтър се намира зад зъбчето на канюлата и трябва да се сменя между пациентите или при смяна на зъбчето на канюлата. За да смените канюлата и изходния филтър, изпълнете следните стъпки:

Стъпка	Инструкция	
1	1.1 Завъртете инструмента с гаечен ключ обратно на часовниковата стрелка, за да развиете ръба на канюлата.	
2	2.1 Отстранете канюлата.	
3	3.1 Проверете дали вътре няма остатъци. 3.2 Поставете новата интегрирана канюла и изходния филтър.	
4	4.1 Завъртете инструмента с гаечен ключ в посока на часовниковата стрелка, докато зъбчето на канюлата се закрепил здраво. Не презатягайте.	

Vulgarian

## 10.5 ПОДМЯНА НА ПРЕДПАЗИТЕЛ НА ЗАХРАНВАЩИЯ КАБЕЛ (RP-125)

DC захранващият кабел на запалката съдържа предпазител. Ако захранващият кабел за постоянен ток се използва с известен добър източник на захранване и устройството не получава захранване, може да се наложи смяна на предпазителя.

### ПРЕДУПРЕЖДЕНИЕ

ОПАСНОСТ ОТ ЗАДУШВАНЕ: малки части, изложени при смяна на предпазителя, дръжте далече от малки деца и домашни любимци.





- КРИТИЧЕН РАЗМЕР НА ПРЕДПАЗИТЕЛЯ: неправилният размер на предпазителя може да доведе до пожар или неадекватна защита на оборудването. Сменяйте само с предпазител от същия тип и номинал.
- ТОКОВ УДАР: изключете напълно кабела, преди да опитате да смените предпазителя.
- Не окачвайте какъвто и да е вид аксесоар или скоба за аксесоари на щепсела.





За да смените предпазителя:

Стъпка	Инструкция	
1	1.1 Отстранете върха, като развиете фиксатора. Използвайте инструмент, ако е необходимо.	
2	2.1 Отстранете фиксатора, накрайника и предпазителя.	
3	3.1 Пружината трябва да остане вътре в корпуса на адаптера за запалка. 3.2 Ако пружината е премахната, сменете първо пружината, преди да поставите резервния предпазител.	
4	4.1 Инсталирайте резервен предпазител. 4.2 Сглобете отново върха. 4.3 Уверете се, че задържащият пръстен е правилно поставен и затегнат.	

## 10.6 ПРОМЯНА НА КОЛОНАТА

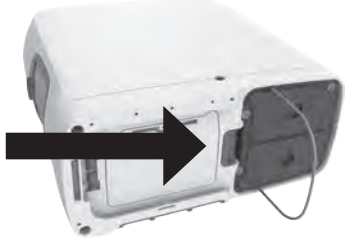
Устройството е програмирано да Ви предупреждава, когато колоните трябва да бъдат сменени (вижте раздел „Аларми“). Въпреки че трябва да закупите колони от производителя или Вашия доставчик на услуги, колоните са проектирани така, че да се сменят лесно от пациента, като следвате тези стъпки:

Стъпка	Описание	
1	1.1 Изключете устройството, като натиснете и задържите бутона за захранване.	
2	2.1 Ако използвате, извадете устройството от калъфа за носене.	
3	3.1 Извадете батерията от устройството.	
4	4.1 Поставете устройството настрани, така че долната страна да се вижда. 4.2 Колоните са от едната страна на устройството.	

Стъпка	Описание	
5	<p>5.1 Отключете колоните, като натиснете бутона за заключване на страни от колоните.</p> <p>5.2 Докато държите бутона на блокиращ ключ отворен, плъзнете модула на колоната от устройството, като повдигнете и издърпате металната дръжка.</p>	
6	<p>6.1 Отстранете напълно колоните от устройството, като издърпате навън металната дръжка.</p> <p>6.2 Двете колони се премахват като едно цяло.</p>	
7	<p>7.1 За да инсталирате нови колони, първо отстранете четирите (4) прахови капачки от новите колони.</p> <p>7.2 Уверете се, че няма прах или отломки там, където са разположени капачките за прах.</p>	
8	<p>8.1 Вмъкнете новите колони в устройството веднага след премахване на капачките за прах.</p> <p>8.2 Натиснете колоните, докато блокировката издаде звуково щракване и се върне в затворено положение.</p> <p>8.3 Избутайте и сгънете метална дръжка за издърпване, изравнена с дъното на колоните.</p> <p><b>НЕ:</b> оставяйте краищата на колоните открити.</p>	

**ВАЖНО:** Трябва да изпратите сигнал на устройството, че сте сменили колоните. Това може да стане чрез самото устройство или чрез приложението Inogen Connect.

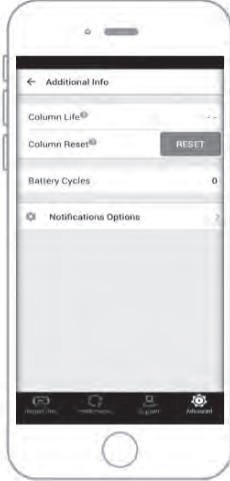

Стъпка	Описание	
9	<p><b>Нулиране на колоните през устройството</b></p> <p>9.1 Свържете устройството към променлив ток, но НЕ включвайте устройството.</p> <p>9.2 Натиснете и задръжте бутона плюс (+) и (-) минус за 5 секунди. Екранът ще покаже информационната пиктограма „нулиране на филтъра“.</p> <p>9.3 Освободете бутоните, след като на екрана се покаже пиктограма за нулиране на филтъра.</p> <p>9.4 Натиснете веднъж бутона за звънене. Екранът ще покаже информационната пиктограма „успешно нулиране на филтъра“.</p> <p>9.5 Натиснете и задръжте бутона за захранване, за да включите устройството.</p>	
10	<p><b>Нулиране на колоните чрез приложението Inogen Connect</b></p> <p>10.1 Отворете приложението Inogen Connect на вашето мобилно устройство или таблет.</p> <p>10.2 Придвижете се до екрана <i>Разширени</i>.</p> <p>10.3 Щракнете върху <i>Допълнителна информация</i>.</p> <p>10.4 Щракнете върху бутона <i>Нулиране на колони</i>.</p>	

## 10.7 ТЕХНИЧЕСКО ОБСЛУЖВАНЕ И ПОДДРЪЖКА ЗА БАТЕРИЯТА

Литиево-йонните батерии изискват специални грижи, за да се осигури правилна работа и продължителна експлоатация. Използвайте само съвместими батерии с Вашето устройство.

- **Поддържайте в сухо състояние:** Винаги дръжте течности далеч от батериите. Ако батериите се намокрят, незабавно прекратете употребата и изхвърлете батерията правилно.
- **Влияние на температурата върху работата на батерията:** Батерията захранва устройството при повечето условия на околната среда. За да удължите времето на работа на вашата батерия, избягвайте работа при температури под 41°F (5°C) или по-високи от 95°F (35°C) за продължителни периоди от време.
- **Съхранение на батерията:** Извадете батерията си от устройството, когато не го използвате, за да избегнете спонтанно разреждане. Съхранявайте батерията на хладно и сухо място. Съхранявайте със зареждане поне 40-50%. Батериите трябва да се зареждат напълно и да се разреждат до 0% поне веднъж на всеки 90 дни, за да се поддържа максимален живот. Избягвайте да съхранявате батерията на Вашето устройство при екстремни температури, под -4°F (-20°C) или над 140°F (60°C), за какъвто и да е период от време.
- **Рециклиране на батерията:** Свържете се с Вашия доставчик за правилното изхвърляне на батерията. Литиево-йонните батерии, както всички акумулаторни батерии, могат да се рециклират и никога не трябва да се изгарят.

## 10.8 СРОК НА ЕКСПЛОАТАЦИЯ

Очакваният срок на експлоатация на устройството е 5 години, с изключение на кислороден филтър (пластмасови колони), които имат очакваният срок на експлоатация от 1 година и батериите, които имат съответно 500 пълни цикъла на зареждане/разреждане.

## 11. СДВОЯВАНЕ НА ВАШЕТО УСТРОЙСТВО СЪС СВЪРЗАНО ПРИЛОЖЕНИЕ





Приложението Inogen Connect свързва Вашия преносим кислороден концентратор с мобилно устройство или таблет чрез Bluetooth технология. Не се предлага във всяка държава – свържете се с Вашия доставчик на оборудване за повече информация.

**ВАЖНО:** приложението не е предназначено да замени панела с потребителски интерфейс, който е основният източник на информация, към който пациентът трябва да се позовава, когато работи с устройството.





**ВАЖНО:** Свързването на Inogen Rove 6 чрез Bluetooth връзка, която включва друго оборудване, може да доведе до неидентифицирани досега рискове за пациенти, оператори или трети страни. Отговорната организация трябва да идентифицира, анализира, оцени и контролира тези рискове. Последващите промени в Bluetooth връзката могат да създадат нови рискове и да изискват допълнителен анализ. Промените в Bluetooth връзката включват:

- Промени в Bluetooth конфигурацията.
- Свързване на допълнителни елементи към Bluetooth връзката.
- Изключване на елементи от Bluetooth връзката.
- Актуализация на оборудването, свързано с Bluetooth връзката.
- Надграждане на оборудване, свързано с Bluetooth връзката.

## 11.1 СДВОЯВАНЕ НА ВАШЕТО УСТРОЙСТВО С МОБИЛНОТО ПРИЛОЖЕНИЕ

Стъпка	Описание	
1	<p><b>Изтеглете приложението Inogen Connect</b></p> <p>1.1 На Вашия смартфон или таблет потърсете „Inogen Connect“ в App Store (Apple) или Google Play (Android).</p>	
2	<p><b>Поставете устройството в режим на готовност</b></p> <p>2.1 Свържете захранващия кабел за променлив ток към Вашия преносим кислороден концентратор</p> <p>2.2 Включете в електрически контакт.</p> <p>2.3 НЕ включвайте устройството.</p>	
3	<p><b>Уверете се, че Вашето мобилно устройство или таблет има включен Bluetooth</b></p> <p>3.1 Навигиране до <i>Настройки</i></p> <p>3.2 Щракнете върху <i>Bluetooth</i></p> <p>3.3 Включете „включено“, като използвате плъзгача</p>	
4	<p><b>Активирайте Bluetooth на вашето устройство</b></p> <p>4.1 Уверете се, че устройството <u>не</u> е включено.</p> <p>4.2 Натиснете и задръжте бутона минус, докато иконата Bluetooth се появи на дисплея.</p>	
5	<p><b>Сдвоете концентратора към Вашето мобилно устройство или таблет</b></p> <p>5.1 Отворете приложението Connect на мобилното си устройство.</p> <p>5.2 Приемете връзката с Bluetooth, като щракнете върху ОК.</p>	

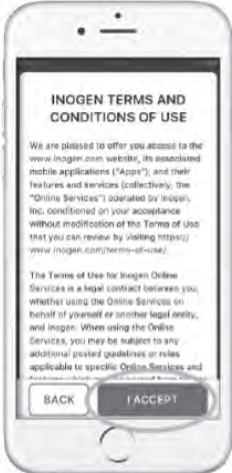
Vulgarian

Стъпка	Описание	
	<p>5.3 Намерете своя уникален код на доставчик</p> <p>5.3.1 Ако е закупен от Inogen: кодът на доставчика ще бъде в имейла за потвърждение или във фактурата</p> <p>5.3.2 Ако е закупен от доставчик на домашни грижи или друга трета страна: кодът за предоставяне ще бъде в документите, предоставени от тях.</p> <p>5.4 Въведете кода на Вашия доставчик ръчно или като сканирате QR кода.</p>	
	<p>5.5 Потърсете своя концентратор и сериен номер, като щракнете върху бутона „Търсене на концентратор“, разположен в долната част на екрана.</p> <p>5.6 Когато устройството бъде намерено, щракнете върху съответния сериен номер.</p>	
	<p>5.7 Прочетете Общите условия.</p> <p>5.8 Ако изберете да приемете, щракнете върху <b>Приемам</b> в долната част на екрана.</p> <p><b>ВАЖНО:</b> Ако не сте съгласни с Правилата и условията, няма да можете да продължите да сдвоявате вашия концентратор с вашето мобилно устройство.</p>	
	<p>5.9 Натиснете и задръжте бутона за звънец, за да завършите сдвояването. Това може да отнеме няколко минути.</p> <p>НЕ затваряйте приложението по време на сдвояване.</p>	

Стъпка	Описание
6	<p><b>Сдвояването е завършено. Използвайте устройството нормално.</b></p> <p>6.1 След като сдвояването приключи, можете да включите своя концентратор и да го използвате нормално.</p> <p>6.2 Информацията, показана на екрана на Вашия Inogen Connect, ще варира в зависимост от текущото състояние на преносимия ви кислороден концентратор.</p> <p>За повече информация посетете <a href="http://www.inogen.com/app">www.inogen.com/app</a>.</p>



Vulgarian

## 11.2 КИБЕРСИГУРНОСТ

Сигурността на медицинските устройства е отговорност, споделена между пациенти, доставчици и производители на медицински изделия. Неспазването на киберсигурността може да доведе до намалена функционалност на устройството, загуба на достъп към данни или тяхната цялост или излагане на други свързани устройства или мрежи на рискове за сигурността.

Ако използвате приложението Inogen Connect, е важно да гарантирате следното:

- Уверете се, че поддържате Вашата операционна система актуализирана
- Уверете се, че поддържате приложението си актуализирано
- Уверете се, че сте активирали паролите
- Изключете Bluetooth на концентратора, когато не е сдвоен с приложението Inogen Connect

Приложението Inogen Connect е съвместимо със следните устройства: iPhone 6 и по-нови; iPad Air, iPad Air 2, iOS 9 и по-нови, Samsung S5 и по-нови; Nexus 5, Nexus 6, Nexus 9, Android 6 и по-нови.

## 12. РЕМОНТ И РЕЦИКЛИРАНЕ НА УСТРОЙСТВО

### 12.1 РЕМОНТ

Не се опитвайте да ремонтирате устройството, освен ако не е указано друго в тези инструкции за употреба. Свържете се с доставчик в Вашия регион или с производител за помощ.

### 12.2 РЕЦИКЛИРАНЕ

Следвайте местните наредби за изхвърляне и рециклиране на устройството и аксесоарите. Ако се прилагат разпоредбите за WEEE, не изхвърляйте в несортираните битови отпадъци. В рамките на Европа се свържете с упълномощения представител на ЕС за инструкции за изхвърляне. Батерията съдържа литиево-йонни клетки и трябва да се рециклира. Батерията не трябва да се изгаря.

## 13. ДЕКЛАРАЦИЯ ЗА ОГРАНИЧЕНА ГАРАНЦИЯ

Устройството се предлага с 3 години гаранция (вижте фактурата на клиента). Продуктът е с гаранция от Inogen, че няма дефекти в материалите и изработката при нормална употреба и обслужване и когато се поддържа правилно за времето, посочено в гаранционната декларация, предоставена с Продукта, който период започва от Първоначалната дата на доставка. Както се използва тук, „Начална дата на доставка“ означава начална дата на доставка на продукта от Inogen до Клиента. Гаранциите по-долу се предоставят от Inogen само на първоначалния Клиент на Продуктите и не подлежат на прехвърляне. Необходими са оригинална касова бележка на клиента за покупка на Продуктите и документ за самоличност, за да бъдат приложими ограничените гаранции, посочени по-долу. За да влезе в сила ограничената гаранция, посочена тук, Клиентът трябва да провери всеки Продукт в рамките на два (2) дни от доставката и преди този Продукт да бъде използван. Клиентът се съгласява, че гаранциите, предоставени от Inogen по отношение на продукта, са определени от правилно използване на продукта в съответствие с предоставените инструкции на Inogen и че неспазването на това ще анулира гаранциите. Единствената отговорност на Inogen и единственото и изключително средство за защита на Клиента, произтичащо от или свързано с Продуктите, включително за нарушение на гаранцията, е ограничено до, по избор на Inogen, ремонт или замяна на Продукта или част от него, който се връща за сметка на Клиента на Inogen. Тази гаранция се прилага само ако Клиентът уведоми писмено Inogen за дефектния продукт незабавно след откриването на дефекта и в рамките на гаранционния период. Продуктите могат да бъдат върнати само от Клиент и само когато са придружени от RMA референтен номер, издаден от Inogen. Inogen няма да носи отговорност за предполагаемо нарушение на гаранцията, за което Inogen определи, че е възникнало поради причина, която не е покрита от тази гаранция. Inogen ще направи окончателното решение относно съществуването и/или причината за всеки предполагаем дефект.

**Колоните, акумулаторните батерии, чантата за носене и захранващите аксесоари се покриват само за период от 1 година.**

За пълна гаранционна декларация, моля, посетете [www.inogen.com/warranty](http://www.inogen.com/warranty)

## 14. ТЪРГОВСКИ МАРКИ И ОТКАЗ ОТ ОТГОВОРНОСТ

### 14.1 ТЪРГОВСКА МАРКА

Всички търговски марки са собственост на съответните им собственици.

### 14.2 ОТКАЗ ОТ ОТГОВОРНОСТ

Информацията в този документ е внимателно проучена и се счита за надеждна. Освен това, производителят си запазва правото да прави промени във всички продукти, посочени тук, за да подобри четливостта, функцията или дизайна. Производителят не поема никаква отговорност, произтичаща от приложението или използването на продукт или верига, описани тук; нито покрива лиценз съгласно своите патентни права, нито правата на други лица.

### 14.3 ТОЗИ ДОКУМЕНТ

Информацията в този документ може да бъде промена без предупреждение. Този документ съдържа частна информация, която е защитена с авторски права. Никаква част от този документ не може да бъде възпроизведена по какъвто и да е начин, изцяло или частично (с изключение на кратки откъси в рецензии и научни статии), без предварителното писмено съгласие на производителя. Не забравяйте да прочетете внимателно и да разберете всички рекомендации, предоставени с продукта.

### 14.4 ЗА ПОМОЩ

Ако имате въпроси относно информацията в тези инструкции или относно безопасната работа на това устройство, свържете се с Вашия доставчик или дистрибутор на кислород в съответния регион.

## 15. ТЕХНИЧЕСКО ОПИСАНИЕ

### 15.1 СПЕЦИФИКАЦИИ

Преносим кислороден концентратор Inogen Rove 6 (модел # IO-501)	
Изоляция на електрическата мрежа	Отстранете както DC входния кабел от устройството, така и батерията.
Размери със стандартна батерия	7,2 x 3,3 x 8,2 инча (18,3 x 8,3 x 20,5 cm)
Размери с удължена батерия	7,2 x 3,3 x 9 инча (18,3 x 8,3 x 22,9 cm)
Тегло със стандартна батерия	4,8 паунда (2,2 кг)
Тегло с удължена батерия	5,8 паунда (2,6 кг)
Номинално ниво на звука	39 dBA типично при настройка 2 (MDS-Hi) Максимална звукова мощност на системата от 62 dBA Максимално звуково налягане на системата от 54 dBA Типично най-ниско звуково налягане на алармата от 62,3 dBA (измерено в чантата за носене) Типично най-високо звуково налягане на алармата от 67,5 dBA (измерено в чантата за носене) (Звуковото налягане е измерено на 1 метър съгласно ISO 3744)
Време за загряване	2 минути
Концентрация на кислород*	90% + 6% и - 3% при всички настройки
Чувствителност на налягането на инспираторния тригер	<0,12 cm H2O
Настройки за контрол на потока	Настройка на импулсната доза 1,2,3,4,5,6
Максимално изходящо налягане	< 22 PSI 18.7 PSI (129 kPa) ± 10%
AC захранване	100 до 240 VAC, 50 до 60 Hz Автоматично разпознаване 2,0 – 1,0 A
DC захранване	13.5-15.0VDC, 100W Максимално напрежение: 12,0 до 16,8 VDC (+ 0,5)
Вид батерия	Литиево-йонна
Презареждаема батерия:	12,0 до 16,8 VDC (± 0,5 V)
Време за презареждане на батерията	Стандартна (BA-500 & BA-508): до 3 часа Допълнителна (BA-516): до 4 часа
Работна температура**	41 до 104° F (5 до 40° C)
Работна влажност	15% до 90%, без кондензиране
Работно атмосферно налягане	70 kPa до 106 kPa
Работна височина**	0 до 10 000 фута (0 до 3048 метра)
Температура на транспортиране и съхранение	-13 до 158° F (-25 до 70° C)
Влажност при транспортиране и съхранение	До 90%, без кондензиране Съхранявайте на сухо място.
Несигурност на измерването:	Импулсен обем: ± 15% от номиналния обем Налягане: ± 0,03 psig (Общо) / ± 0,05 cm H2O (Чувствителност при вдишване) Концентрация на кислород: ± 3% (без да се вземат предвид температурата, барометричното налягане и времето от калибрирането на измервателното устройство)

\*Въз основа на атмосферно налягане от 101,3 kPa (14,69 psi) при 20° C (68° F) и сухо (STPD).

\*\*Работа извън тези оперативни спецификации може да ограничи възможности на устройството да спазва спецификацията за концентрация на кислород при по-високи литрови настройки на потока.

## 15.2 НАСТРОЙКИ НА ПОТОКА НА ИМПУЛСНИЯ ОБЕМ\*

<b>Inogen Rove 6 импулсни обеми за настройка на потока</b> (mL/вдишване ± 15% по ISO 80601-2-67)						
<b>ВДИШВАНИЯ В МИНУТА</b>	<b>1</b>	<b>2</b>	<b>3</b>	<b>4</b>	<b>5</b>	<b>6</b>
<b>10</b>	21.6	43.4	65.7	85.8	104.5	123.1
<b>15</b>	14.2	29.2	43.3	56.7	69.2	82.1
<b>20</b>	10.9	22.1	32.9	43.2	52.9	62.4
<b>25</b>	8.9	17.5	26.7	35.0	42.9	50.7
<b>30</b>	7.4	14.8	22.0	29.3	36.0	42.6
<b>35</b>	6.3	12.8	18.8	25.0	30.4	36.7
<b>40</b>	5.4	11.3	16.6	21.7	26.5	31.6
<b>ОБЩ ОБЕМ НА МИНУТА (мл/мин)</b>	210	420	630	840	1050	1260

## 15.3 ИНФОРМАЦИЯ ЗА ЕЛЕКТРОМАГНИТНА СЪВМЕСТИМОСТ (ЕМС)

### **ВНИМАНИЕ!**

#### **Риск от смърт, нараняване или повреда**

- Използването на аксесоари, преобразуватели и кабели, различни от посочените или предоставени от производителя на това оборудване, може да доведе до повишени електромагнитни емисии или намалена електромагнитна устойчивост на това оборудване и да доведе до неправилна работа.
- Избягвайте излагането на известни източници на ЕМИ (електромагнитни смущения) като диатермия, литотрипсия, електрокаутеризация, RFID (радиочестотна идентификация) и електромагнитни системи за сигурност като системи за наблюдение против кражба/електронни предмети, метални детектори. Имайте предвид, че наличието на RFID устройства може да не е очевидно. Ако се подозира такава намеса, преместете оборудването, ако е възможно, за да увеличите максимално разстоянията.
- Преносимото радиочестотно комуникационно оборудване (включително периферни устройства като антенни кабели и външни антени) трябва да се използва на не по-малко от 30 см (12 инча) до която и да е част на устройството, включително кабелите, посочени от производителя. В противен случай може да се стигне до влошаване на работата на това оборудване.
- Устройството не трябва да се използва в близост до или подредено с друго оборудване. Ако е необходимо използване в съседство или подреждане, устройството трябва да се наблюдава, за да се провери нормалната работа. Ако работата не е нормална, устройството или другото оборудване трябва да се премести.

Медицинското електрическо оборудване трябва да се инсталира и използва в съответствие с информацията за електромагнитна съвместимост в това ръководство.

Това оборудване е тествано и е установено, че отговаря на ограниченията за електромагнитна съвместимост, посочени в IEC 60601-1-2. Тези ограничения са предназначени да осигурят разумна защита срещу електромагнитни смущения в типична среда въкъщи.

Този концентратор съдържа трансмитер модул IC: 2417C-VX31A. Съдържа FCC ID: N7NBX31A. Това устройство е в съответствие с част 15 от правилата на FCC. Работа на устройство зависи от следните условия: (1) това устройство не трябва да причинява вредни смущения и (2) това устройство трябва да приема всякакви получени смущения, включително тези, които могат да причинят нежелани последици за работа.



### 15.3.1 РЪКОВОДСТВО И ДЕКЛАРАЦИЯ НА ПРОИЗВОДИТЕЛЯ – ЕЛЕКТРОМАГНИТНА УСТОЙЧИВОСТ

Концентраторът е предназначен за използване в електромагнитната среда вкъщи, в учреждение, превозно средство, влак, самолет, лодка и други транспортни средства. Потребителят на концентратора трябва да се увери, че той се използва в такава среда. По време на тестване за устойчивост, посочен по-долу, Rove 6 ще продължи да доставя кислород в рамките на спецификацията.

Тест за имунитет	IEC 60601 Тестово ниво	Ръководство за електромагнитна среда
Проведен RFIEC 61000-4-6	3 Vrms 150 kHz до 80 MHz 6Vrms ISM и аматорски честоти	Преносимият кислороден концентратор Rove 6 е подходящ за електромагнитната среда на типична къща дом, учреждение, превозно средство, влак, самолет, лодка и други транспортни среди.
Излъчвано RFIEC 61000-4-3	10V/m80 MHz до 2,7 GHz	
Електростатичен разряд (ESD) IEC 61000-4-2	± 8 kV контакт ± 2, 4, 6, 8 и 15 kV въздух	Подовете трябва да са от дърво, бетон или керамични плочки. Ако подовете са покрити със синтетичен материал, относителната влажност трябва да бъде най-малко 30%.
Бърз електрически преход/избухване IEC 61000-4-4	± 2 kV за захранващи линии	Качеството на мрежовото захранване трябва да бъде това на типична къща, учреждение, превозно средство или друга среда с транспирация и мобилност.
Вълна IEC 61000-4-5	± 1 kV линия(и) до линия(и)	Качеството на мрежовото захранване трябва да бъде това на типична къща, учреждение, превозно средство или друга среда с транспирация и мобилност.
Падане на напрежението, кратки прекъсвания и вариации на напрежението на захранващите входни линии IEC 61000-4-11	0% UT за 0,5 цикъла при 0°, 45°, 90°, 135°, 180°, 225°, 270° и 315°. 0% UT за 1 цикъл 70% UT за 25/30 цикъл 0% UT за 200/300 цикъл	Качеството на електрическата мрежа трябва да бъде това на типична къща, учреждение, превозно средство и други транспортни и мобилни среди. Ако потребителят на Rove 6 изисква продължителна работа по време на прекъсване на захранването, се препоръчва устройството да се свърже с непрекъснато захранване.
Честота на захранване (50/60 Hz) Магнитно поле IEC 61000-4-8	30 A/m	Магнитните полета с мощностна честота трябва да са на нива, характерни за типична къща, учреждение, превозно средство и различни мобилни среди. Магнитните полета с честота на мощността от обичайните уреди в дома не се очаква да повлияят на устройството.

ЗАБЕЛЕЖКА: UT е основното напрежение на алтернативен ток преди прилагане на тестовото ниво.

### 15.3.2 РЪКОВОДСТВО И ДЕКЛАРАЦИЯ НА ПРОИЗВОДИТЕЛЯ – ЕЛЕКТРОМАГНИТНИ ИЗЛЪЧВАНИЯ

Концентраторът е предназначен за използване вкъщи, в учерждения, превозни средства и други транспортни и мобилни среди. Потребителят на концентратора трябва да се увери, че той се използва в такава среда.

Тест за емисии	Съответствие	Ръководство за електромагнитна среда
Радиочестотни излъчвания CISPR 11	Група 1	Концентраторът използва радиочестотна енергия само за вътрешната си функция. Поради това радиочестотните му излъчвания са много ниски и няма вероятност да причинят смущения в близкото оборудване.
Радиочестотни излъчвания CISPR 11	Клас Б	Концентраторът е подходящ за използване във всички заведения, включително битови и такива, които са директно свързани към обществената електрозахранваща мрежа с ниско напрежение, която захранва сгради, използвани за битови нужди.
Хармонични емисии IEC 61000-3-2	Клас А	
Колебания на напрежението/емисии на трептене IEC 61000-3-3	Съответства	

### ИЗОЛИРАЩО УСТРОЙСТВО

Външното захранване осигурява възможност за изключване, ако АС входът е интегриран в захранването.





# 16 СПЕЦИФИКАЦИИ И СЪОТВЕТСТВИЕ ЗА БЕЗЖИЧНА КОМУНИКАЦИЯ

## 16.1. BLUETOOTH SPECIAL INTEREST GROUP (SIG) BLUETOOTH BASIC RATE / ENHANCED DATA RATE (BR/EDR) BLUETOOTH SPECIAL INTEREST GROUP (SIG) BLUETOOTH LOW ENERGY (BLE)

Спецификация	Характеристика
Стандартно съответствие	Bluetooth™ 4.2 BR/EDR и BLE
Ефективна изходна мощност на радиочестотно излъчване	7 dBm
Работен диапазон	≤ 7,62 м
Модулация	DQPSK & DPSK
Честотна лента на приемащата секция	2,400 до 2,485 GHz

Вижте изявленията на FCC, Канада и Тайван























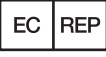













## 16.2 ИНФОРМАЦИЯ ЗА ОДОБРЕНИЕ НА ТРАНСМИТЕР

Държава	Одобрение	
Съединени щати	FCC ID: N7NBX31A	
Канада	ISED: 2417C-BX31A - IC: 12246A-BM71S2 - HVIN: BM71BLES1FC2	
Европа	ЧЕРВЕН	
Япония	MIC: 003-180196	Contains transmitter module with certificate number:  R 003-180196
Корея	KCC: R-C-SWK-BX31A	 MSIP-CRM-mcp-BM71BLES1FC2
Тайван	NCC №: CCAN16LP0011T7	 CCAN16LP0011T7
Китай	CMIIT ID: 2018DJ6590	
Бразилия	ANATEL: 06670-18-01568	<div style="border: 1px solid black; padding: 5px;"> <p>Modelo: RN4871</p>  <p><b>06670-18-01568</b></p> <p><small>*Este equipamento não tem direito à proteção contra interferência prejudicial e não pode causar interferência em sistemas devidamente autorizados*.</small></p> </div> <div style="border: 1px solid black; padding: 2px; margin-top: 5px;"> <p>Este producto contém a placa Modelo RN4871 código de homologação ANATEL 02699-19-08759.</p> </div>

## 16.3 ПОТЕНЦИАЛ ЗА РАДИО/ТЕЛЕВИЗИОННИ СМУЩЕНИЯ

Държава	Декларации
Съединени щати	<ul style="list-style-type: none"> <li>• Това оборудване е тествано и е установено, че отговаря на ограниченията за цифрово устройство от клас В, съгласно част 15 от правилата на FCC.</li> <li>• Тези ограничения са предназначени да осигурят разумна защита срещу вредни смущения в жилищна инсталация. Това оборудване генерира, използва и може да излъчва радиочестотна енергия и ако не е инсталирано и използвано в съответствие с инструкциите, може да причини вредни смущения в радиокомуникациите. Въпреки това, няма гаранция, че няма да възникнат смущения при определена инсталация.</li> </ul> <p>Ако това оборудване причинява вредни смущения в радио- или телевизионното приемане, което може да се определи чрез изключване и включване на оборудването, потребителят се насърчава да опита да коригира смущенията чрез една или повече от следните мерки:</p> <ul style="list-style-type: none"> <li>○ Пренасочете или преместете приемната антена.</li> <li>○ Увеличете разстоянието между оборудването и приемника.</li> <li>○ Свържете оборудването към контакт във мрежа, различна от тази, към която е свързан приемникът.</li> <li>○ Консултирайте се с търговеца или опитен радио/телевизионен техник за помощ.</li> </ul>
Канада	<p>Това устройство съдържа освободени от лиценз предаватели/приемници, които отговарят на освободените от лиценз RSS(и) на Канада за иновации, наука и икономическо развитие. Работа на устройство зависи от следните условия:</p> <ul style="list-style-type: none"> <li>• Това устройство не трябва да причинява смущения.</li> <li>• Това устройство трябва да приема всякакви смущения, включително смущения, които могат да причинят нежелана работа на устройството.</li> </ul> <p>L'émetteur/récepteur exempt de licence contenu dans le présent appareil est conforme aux CNR d'Innovation, Sciences et Développement économique Canada applicables aux appareils radio exempts de licence. L'exploitation est autorisée aux deux conditions suivantes:</p> <ul style="list-style-type: none"> <li>• L'appareil ne doit pas produire de brouillage.</li> <li>• L'appareil doit accepter tout brouillage radioélectrique subi, même si le brouillage est susceptible d'en compromettre le fonctionnement.</li> </ul>
Тайван	<p><b>注意！</b>          依據 低功率電波輻射性電機管理辦法          第十二條 經型式認證合格之低功率射頻電機，          非經許可，          公司、商號或使用者均不得擅自變更頻率、加大          功率或變更原設計          之特性及功能。          第十四條 低功率射頻電機之使用不得影響飛航安          全及干擾合法通信；          經發現有干擾現象時，應立即停用，並改善至無          干擾時方得繼續使用。          前項合法通信，指依電信規定作業之無線電信。          低功率射頻電機須忍受合法通信或工業、科學及          醫療用電波輻射性          電機設備之干擾。</p>

## 17. СИМВОЛИ

	Федералният регламентна САЩ ограничава продажбата на това устройство по нареждане на лекар. Може да се прилага и в други държави		Пазете в сухо състояние
	Тип VF Приложна част		Използвайте само на закрито или сухо място, не мокрете
	Оборудване от клас II		АС захранване
	Дръжте далеч от открит пламък (концентратор); Не изгаряйте (батерия).		DC захранване
	Пушенето забранено		Обърнете се към ръководството/брошурата с инструкции
	Без масло или грес		Производител
	Вносител		Упълномощен представител в Европейската общност/ Европейски съюз
	Сертификат на Агенция по електрическа безопасност		Показва използването на автомобилен захранващ кабел за постоянен ток (BA-306)
	Европейско съответствие		Показва, че не е за използване в среда с ядрено-магнитен резонанс
	Производителят на този ПОС е определил, че това устройство отговаря на всички приложими изисквания на FAA за носене и използване на ПОС на борда на самолет.		Федералната комисия по комуникациите
	Медицинско устройство		Уникално идентифициране на устройството
	Защитено от допир с пръсти и предмети, по-големи от 0,5 инча (12,5 мм). Защитено от капеща вода на по-малко от 15 градуса от вертикалата.		Сериен номер
	Показва обхвата на влажност, на който медицинското изделие може да бъде безопасно изложено		Уебсайт с информация за пациенти Част от информацията за използване е достъпна в мрежата
	Предупреждение или предпазни мерки. Необходимо е внимание.		Номер на каталога
	Опаковката е рециклируема		Оценка на съответствието на Обединеното кралство
	Съвместимо с Директивата за рециклиране на отпадъци от електрическо и електронно оборудване/Ограничение за употребата на определени опасни вещества в електрическо и електронно оборудване (WEEE/RoHS).		Посочва максималните и минималните температурни граници, при които артикулът трябва да се съхранява, транспортира или използва.
	Дата на производство		Ограничение на атмосферното налягане, на което медицинското изделие може да бъде безопасно изложено (работно)
	Съдържание		Тази страна нагоре
	СН Упълномощен представител		



# SADRŽAJ

<b>1. UVOD</b> .....	<b>105</b>
1.1 Opće informacije .....	105
1.2 Usklađenost sa standardima .....	105
1.3 Tipografske oznake .....	106
<b>2. NAMJENA</b> .....	<b>106</b>
2.1 Indikacije za uporabu i klinička korist .....	106
2.2 Kontraindikacije .....	106
2.3 Kategorija Bolesnika .....	106
<b>3. SIGURNOSNA PRAVILA</b> .....	<b>106</b>
3.1 Upozorenja .....	106
3.2 Mjere opreza .....	108
<b>4. UPUTE I OBUKA</b> .....	<b>109</b>
<b>5. OPIS PROIZVODA</b> .....	<b>110</b>
5.1 Shematski opis .....	110
<b>6. OPĆE UPUTE PRIJE UPORABE</b> .....	<b>111</b>
6.1 Popis dodatne opreme .....	112
6.2 Punjive baterije (BA-500, BA-508 i BA-516) .....	112
6.3 Faze uporabe nazalnih kanila .....	115
6.4 Blok napajanja izmjenične struje (BA-502/BA-501) .....	115
6.5 Kabel za napajanje istosmjernom strujom (BA-306) .....	116
6.6 Vanjski punjač (BA-503, dodatna oprema, nije uključena u komplet isporuke) .....	117
<b>7. UPUTE ZA UPORABU</b> .....	<b>118</b>
7.1 Principi rada i glavne karakteristike .....	118
7.2 Pneumatska shema .....	118
7.3 Priprema koncentratora za uporabu .....	119
7.4 Uporaba koncentratora .....	121
7.5 Pohrana koncentratora .....	125
7.6 Reakcija na alarme .....	125
7.7 Putovanje s koncentradorom .....	125
<b>8. POJMOVNIK INDIKATORA ALARMA I OZNAKA NA PROIZVODU</b> .....	<b>125</b>
8.1 Pregled podataka .....	125

8.2 Oznake načina rada .....	127
8.3 Oznake Bluetooth (za modele s Bluetooth).....	127
8.4 Informacijske oznake .....	127
8.5 Alarmi .....	128
<b>9. OTKLANJANJE KVAROVA .....</b>	<b>132</b>
<b>10. ČIŠĆENJE, NJEGA I ODRŽAVANJE .....</b>	<b>133</b>
10.1 Zamjena kanile .....	134
10.2 Čišćenje kućišta .....	134
10.3 Čišćenje i zamjena filtera (RP-500).....	134
10.4 Zamjena priključaka kanile i ispušnog filtra (RP-506) .....	135
10.5 Zamjena osigurača kabela istosmjerne struje (RP-125).....	136
10.6 Zamjena stupca .....	137
10.7 Njega i održavanje baterije .....	140
10.8 Rok trajanja .....	140
<b>11. UPARIVANJE UREĐAJA S APLIKACIJOM CONNECT .....</b>	<b>140</b>
11.1 Uparivanje uređaja s mobilnom aplikacijom .....	141
11.2 Kibernetička sigurnost .....	143
<b>12. POPRAVAK I ODLAGANJE UREĐAJA .....</b>	<b>143</b>
12.1 Popravak .....	143
12.2 Odlaganje.....	143
<b>13. OGRANIČENO JAMSTVO .....</b>	<b>144</b>
<b>14. ZAŠTITNI ZNAKOVI I ODRICANJE OD ODGOVORNOSTI.....</b>	<b>144</b>
14.1 Zaštitni znak.....	144
14.2 Odricanje od odgovornosti .....	144
14.3 Ovaj dokument.....	144
14.4 Podrška .....	144
<b>15. TEHNIČKI OPIS.....</b>	<b>145</b>
15.1 Tehničke karakteristike .....	145
15.2 Podešavanje protoka pulsno punjenja .....	146
15.3 Informacije o elektromagnetskoj kompatibilnosti (EMC).....	146
<b>16. TEHNIČKE KARAKTERISTIKE I USKLAĐENOST S WIRELESS KOMUNIKACIJOM.....</b>	<b>149</b>
<b>17. SIMBOLI.....</b>	<b>151</b>



# 1. UVOD

Ovaj vodič pruža detaljne upute, upozorenja, tehničke karakteristike i dodatne informacije.

Važno:

- Prije početka uporabe prijenosnog koncentratora kisika Inogen Rove 6, korisnici moraju u potpunosti pročitati ovo uputstvo. Nepoštivanje ovog zahtjeva može dovesti do ozljeda i/ili smrti. Ako imate pitanja o informacijama iz ovog vodiča za korisnike ili o sigurnoj uporabi ovog sustava, obratite se dobavljaču opreme.
- Ako je prilikom uporabe ovog proizvoda nastupila smrt ili ozbiljno pogoršanje zdravstvenog stanja, to treba prijaviti tvrtki Inogen Inc. i nadležnim tijelima vaše zemlje.

## 1.1. OPĆI PODACI

Ovaj vodič pruža informacije za korisnike prijenosnog koncentratora kisika Inogen Rove 6. Radi sažetosti, ovaj dokument ponekad koristi izraze "koncentrator", "POC", "blok" ili "uređaj" za označavanje prijenosnog koncentratora kisika Inogen Rove 6. Izrazi "Pacijent" i "Korisnik" su međusobno zamjenjivi.

## 1.2. USKLAĐENOST SA STANDARDIMA

Ovaj uređaj se nalazi na popisu međunarodno priznatog ispitnog laboratorija i klasificiran je u odnosu na opasnost od strujnog udara, požara i mehaničkih oštećenja u skladu sa sljedećim standardima:

- IEC 60601-1:2005+AMD1:2012. "Medicinska električna oprema. Dio 1. Opći sigurnosni zahtjevi uzimajući u obzir osnovne funkcionalne karakteristike"
- IEC 60601-1-2:2014+AMD1:2020. "Medicinska električna oprema. Dio 1-2. Opći sigurnosni zahtjevi. Pomoćni standard. Elektromagnetske smetnje. Zahtjevi i ispitivanja"
- IEC 60601-1-8:2006+AMD1:2012. "Medicinska električna oprema. Dio 1-8. "Medicinski električni proizvodi. Dio 1-8. Opći sigurnosni zahtjevi uzimajući u obzir glavne funkcionalne karakteristike - Pomoćni standard: Opći zahtjevi, ispitivanja i upute za alarmne sustave u medicinskoj električnoj opremi i medicinskim električnim sustavima"
- IEC 60601-1-11:2015. "Medicinska električna oprema. Dio 1-11. Opći sigurnosni zahtjevi uzimajući u obzir glavne funkcionalne karakteristike - Pomoćni standard: Zahtjevi za medicinsku električnu opremu i medicinske električne sustave koji se koriste u kućnim uvjetima"
- IEC 60601-1-6:2010+AMD1:2013+AMD2:2020. "Medicinska

električna oprema. Dio 1-6. Opći sigurnosni zahtjevi uzimajući u obzir glavne funkcionalne karakteristike - Pomoćni standard: Jednostavnost uporabe

- ISO 80601-2-69:2014. "Medicinska električna oprema. Dio 2-69. Posebni zahtjevi za osnovnu razinu sigurnosti i glavne karakteristike opreme koncentratora kisika"
- ISO 80601-2-67:2014. "Medicinska električna oprema. Dio 2-67. Posebni zahtjevi za osnovnu razinu sigurnosti i osnovne karakteristike opreme za opskrbu kisikom"
- ISO 80601-2-69:2020. "Medicinska električna oprema. Dio 2-69. Zahtjevi za osnovnu razinu sigurnosti i glavne karakteristike opreme za koncentratore kisika"
- ISO 80601-2-67:2020. "Medicinska električna oprema. Dio 2-67. Zahtjevi za osnovnu razinu sigurnosti i osnovne karakteristike opreme za opskrbu kisikom"
- RTCA DO-160G. Uvjeti okoliša i postupci ispitivanja zrakoplovne opreme
- ISO 18562-1:2017. Procjena biokompatibilnosti kanala dišnih putova u medicinskim proizvodima. Dio 1: Procjena i testiranje kao dio procesa upravljanja rizicima
- ISO 18562-2:2017. Procjena biokompatibilnosti kanala dišnih putova u medicinskim proizvodima. Dio 2: Ispitivanja emisije čvrstih čestica
- ISO 18562-3:2017. Procjena biokompatibilnosti kanala dišnih putova u medicinskim proizvodima. Dio 3: Emisija hlapljivih organskih spojeva (VOC)
- IEEE/ANSI C63.27-2017. Američki nacionalni standard za procjenu kompatibilnosti bežičnog sustava
- Glavne značajke Bluetooth Verzije 4.2
- RED 2014/53/EU
- CAN/CSA C22.2 NO. 60601-1:14 (R2018)Đ. "Medicinska električna oprema. Dio 1. Opći zahtjevi za osnovnu razinu sigurnosti i osnovne karakteristike (usvojen od strane IEC 60601-1: 2005, treće izdanje, 2005.-12. godine, uključujući amandman 1:2012, s odstupanjima za Kanadu)

### 1.2.1. KLASIFIKACIJA MEDICINSKE OPREME

- Oprema klase II IEC
- Radni dio tipa BF
- IP22 — zaštita od dodirivanja prstima i predmetima većim od 0,5 inča (12,5 mm). Zaštita od kapljica vode koje padaju pod kutom manjim od 15 stupnjeva u odnosu na vertikalnu.
- Nije namijenjen za uporabu u prisutnosti lako zapaljive

smjese opojnih plinova sa zrakom, kisikom ili dušikovim oksidom.

- Namijenjen za neprekidnu uporabu.

### 1.2.2. IT MREŽA

Važno: IT mreža je sustav koji omogućuje bežični prijenos (Bluetooth) između proizvoda i aplikacije Inogen Connect.

- Povezivanje proizvoda s IT mrežom može dovesti do prethodno neodređenih rizika za pacijente, operatore ili treće osobe.
- Naknadne promjene u IT mreži mogu uzrokovati pojavu novih rizika i zahtijevaju dodatnu analizu.
- Promjene IT mreže uključuju:
  - Promjene konfiguracije IT mreže
  - Povezivanje dodatnih uređaja s IT mrežom
  - Isključivanje uređaja iz IT mreže
  - Nadogradnja opreme spojene na IT mrežu

### 1.3 TIPOGRAFSKI OZNAKE

- Ove upute za korisnika sadrže upozorenja, mjere opreza i napomene kako bi se skrenula pozornost na najvažnije sigurnosne i operativne aspekte uređaja. Kako bi se olakšala identifikacija ovih elemenata kada se pojave u tekstu, za njihovo prikazivanje koriste se sljedeće tipografske konvencije:
- **UPOZORENJE:** Indikacije koje opisuju ozbiljne nuspojave i potencijalne sigurnosne rizike.
- **MJERE OPREZA:** Upute koje skreću pozornost na informacije koje se odnose na bilo kakve posebne mjere opreza koje nadležni liječnik i/ili pacijent moraju poduzeti kako bi sigurno i učinkovito koristili uređaj.
- **VAŽNO:** Upute koje skreću pozornost na dodatne važne informacije o uređaju ili postupku.

## 2. NAMJENA

Prijenosni koncentrator kisika Inogen Rove 6 osigurava visoku koncentraciju kisika koji se dodatno daje pacijentima kojima je propisana respiratorna terapija. Može se koristiti kod kuće, u ustanovi, automobilu, vlaku, avionu, na brodu i drugim vrstama prijevoza.

### 2.1 INDIKACIJE ZA UPORABU I KLINIČKA KORIST

Koncentrator Inogen Rove 6 namijenjen je za uporabu po receptu liječnika za pacijente kojima je potreban dodatni kisik

za povećanje razine zasićenosti krvi kisikom.

### 2.2 KONTRAINDIKACIJE

Ovaj proizvod je namijenjen za opskrbu kisikom i NIJE NAMIJENJEN za održavanje ili potporu života. Koristite ovaj proizvod SAMO ako je pacijent sposoban samostalno disati i može udisati i izdisati bez upotrebe aparata.

- NEMOJTE KORISTITI ovaj proizvod zajedno s lako zapaljivim anestetima ili materijalima.
- NEMOJTE KORISTITI ovaj proizvod za pacijente s traheotomijom.
- ZABRANJENO je koristiti ovaj proizvod za osobe čije disanje u mirovanju ne može izazvati pokretanje proizvoda.

### 2.3 KATEGORIJA BOLESNIKA

Samo odrasli pacijenti. Prema uputama liječnika.

## 3. SIGURNOSNA PRAVILA

Da biste osigurali sigurnu instalaciju, montažu i uporabu koncentratora, MORATE slijediti navedene upute. Pretpostavlja se da je operater proizvoda pacijent.

### 3.1 UPOZORENJE

#### Rizik od ozljeda

- Nemojte koristiti ovaj proizvod zajedno s ovlaživačem, nebulizatorom ili režimom stalnog pozitivnog tlaka u dišnim putovima (CPAP) ili paralelno, ili u nizu s drugim koncentratorima kisika, ili uređajima za terapiju kisikom. To može dovesti do smanjene učinkovitosti i oštećenja opreme.
- Koncentrator kisika Inogen Rove 6 nije kompatibilan s opremom za Magnetsku rezonancu (MR). Koncentrator se ne smije koristiti u neposrednoj blizini MR opreme ili drugih uređaja koji stvaraju jako magnetsko polje (na primjer, rendgenskih uređajih, CT skenera i drugih izvora zračenja).
- Rezultati korištenja ovog proizvoda nisu proučavani među pedijatrijskim pacijentima. Posavjetujte se s liječnikom prije uporabe proizvoda za pacijente dječije dobi.
- Uporaba ovog proizvoda izvan njegove namjene i izvan tehničkih karakteristika nije ispitivana i može dovesti do oštećenja proizvoda, gubitka njegove funkcionalnosti ili ozljeda.
- Ne upotrebljavajte ovaj proizvod na način koji nije opisan

u ovom vodiču u odjeljcima "Tehničke karakteristike" i "Namjena".

- Nemojte unositi izmjene u konstrukciji proizvoda. Unošenje bilo kakvih promjena na proizvodu, osim ako nisu propisane ili navedene u uputama, mogu uzrokovati neispravan rad ili oštećenje proizvoda i poništiti jamstvo.
- Nemojte vršiti servis ili održavanje proizvoda za vrijeme njegove uporabe.
- Pacijent je odgovoran za postojanje rezervnog izvora kisika u slučaju nestanka struje ili mehaničkog kvara. Ovu vjerojatnost treba procijeniti na početku terapije kisikom i temeljiti na stanju pacijenta, životnim uvjetima u okolišu i sposobnosti pacijenta da dobije rezervne zalihe dodatnog kisika. Ove pokazatelje treba povremeno preispitivati sukladno promjenama stanja pacijenta.
- Odgovornost je pacijenta da planira rezervnu opskrbu kisikom tijekom putovanja. Tvrtka Inogen nije odgovorna za bilo kakve prekide u opskrbi kisikom u nedostatku rezervnog izvora.
- Ako se osjećate loše ili nelagodno ili ako koncentrador ne signalizira pulsiranje kisika i vi ne možete čuti i/ili osjetiti pulsiranje kisika, ODMAH se obratite dobavljaču opreme i/ili svom liječniku.
- Ako sami ne možete prijaviti nelagodu, možda će vam trebati dodatni nadzor i/ili distribuirani sustav upozorenja za prenošenje informacija o nelagodi i/ili hitnoj medicinskoj pomoći odgovornom njegovatelju, kako biste izbjegli narušavanje zdravlja.
- Ovaj uređaj proizvodi visoko koncentrirani plinoviti kisik koji ubrzava gorenje. Nisu dopušteni otvoreni plamen i pušenje na udaljenosti od 2 metra (6,56 ft) od uređaja koji radi. Pušenje tijekom terapije kisikom je opasno i može dovesti do opekline lica ili do smrti. Ako pušite, neophodno je isključiti koncentrador kisika, izvaditi kanilu i napustiti prostoriju u kojoj se nalazi kanila ili koncentrador kisika. Ako nije moguće napustiti prostoriju, morate pričekati 10 minuta nakon prestanka opskrbe kisikom.
- Kisik je lako zapaljiv. Ne ostavljajte nazalnu kanilu na pokrivaču kreveta ili jastucima stolice. Isključite koncentrador kisika kada ga ne koristite.
- Nije dopušteno koristiti proizvod u prisutnosti zagađivača, dima i dimnih plinova. Nije dopušteno koristiti proizvod u prisutnosti zapaljivih anestetika, sredstava za čišćenje i para. Ne prskajte u prostoru oko proizvoda iz

aerosolnih raspršivača.

- Nije dopuštena uporaba izvora za napajanje, kablova za napajanje i pribora koji nisu navedeni u ovom vodiču za korisnike. Ako koristite nepropisane izvore napajanja, kablove za napajanje i pribor, to može dovesti do sigurnosne opasnosti i/ili kvara proizvoda.
- Nemojte nanositi ulje, mast ili naftne proizvode na ili blizu uređaja, na lice ili gornji dio prsa kako biste izbjegli rizik od požara i opekline. Tijekom podešavanja ili primjene uređaja za vreme terapije kisikom koristite samo losione ili kreme na bazi vode, kompatibilne s kisikom.
- Kako biste spriječili požar ili opekline, nemojte podmazivati priključke, spojeve, cijevi ili drugi pribor koncentratora kisika.
- Da biste izbjegli opasnost od gušenja ili davljenja, držite kablove izvan dosega djece i kućnih ljubimaca.
- Odgovornost je pacijenta da koristi samo one dijelove i pribor koji su navedeni u ovim uputama za uporabu. Pacijent je odgovoran za dijelove i pribor koje pacijent koristi, ali nisu preporučeni u ovim uputama za uporabu. Tvrtka Inogen nije odgovorna za uporabu dijelova i pribora koji nisu navedeni u ovim uputama za uporabu.
- Pacijent je odgovoran za periodičnu provjeru stanja baterije i, ako je potrebno, njezinu zamjenu u skladu s ovim uputama za uporabu. Tvrtka Inogen nije odgovorna ako pacijent ne poštuje preporuke proizvođača.
- Da biste bili sigurni da primete terapijsku količinu kisika u skladu s vašim zdravstvenim stanjem, proizvod se (1) treba koristiti samo nakon što je jedna ili više postavki pojedinačno određena ili propisana za vas na vašoj specifičnoj razini aktivnosti, (2) treba koristiti s određenom kombinacijom dijelova i pribora koji odgovaraju karakteristikama proizvođača koncentratora i koji su korišteni prilikom određivanja vaših postavki.
- Postavke drugih modela ili marki opreme za terapiju kisikom možda se ne podudaraju s postavkama ovog proizvoda.
- Postavke ovog proizvoda možda se ne podudaraju s postavkama uređaja koji osiguravaju kontinuiranu opskrbu kisikom.
- Očekuje se da će uporaba ovog proizvoda na visini iznad 3.048 m (10.000 ft) ili izvan temperaturnog raspona od 5-40°C (41-104°F), ili relativne vlažnosti iznad 95% nepovoljno utjecati na brzinu protoka i postotak kisika, a time

i na kvalitetu terapije kisikom. Uporaba ovog proizvoda odmah nakon skladištenja na temperaturama izvan dopuštenog radnog područja može negativno utjecati na rad proizvoda sve dok se temperatura ne vrati u dopušteni radni raspon. Vjetar ili jak propuh mogu negativno utjecati na točnost terapije kisikom.

- Ako se proizvod pokvari, to će dovesti do povratka u prethodno stanje prije početka terapije kisikom. Ovo će stanje biti različito za svakog pojedinog pacijenta.
- Pravilno postavljanje i pozicioniranje nazalne kanile u nosu presudno je za stabilan rad ove opreme.
- Nemojte koristiti ovaj proizvod zajedno s ovlaživačem, nebulizatorom ili režimom stalnog pozitivnog tlaka u dišnim putovima (CPAP) ili paralelno, ili u nizu s drugim koncentradorima kisika, ili uređajima za terapiju kisikom. To može dovesti do smanjene učinkovitosti i oštećenja opreme.

### 3.2 UPOZORENJE!

#### Rizik od lakših ozljeda ili nelagode

- Proizvod, dijelovi i pribor namijenjeni su za uporabu u postavkama protoka od 1 do 6.
- Korištenje nekompatibilnih dijelova i dodataka može dovesti do smanjene učinkovitosti ili oštećenja i može poništiti vaše jamstvo.
- Proizvod je namijenjen za pružanje opskrbe kisikom visoke čistoće. Signal upozorenja "Oxygen Low" (malo kisika) obavještava o smanjenju koncentracije kisika. Ako signal ne prestane, obratite se svom dobavljaču opreme.
- Podešavanje protoka kisika mora odrediti i zabilježiti, za svakog pacijenta pojedinačno, liječnik koji propisuje uporabu uređaja, uključujući konfiguraciju proizvoda, njegovih dijelova i pribora. Pacijent je odgovoran za periodičnu ponovnu procjenu uvjeta terapije na predmet njegove učinkovitosti.
- Nemojte unositi izmjene u konstrukciji proizvoda. Unošenje bilo kakvih promjena na proizvodu, osim ako nisu propisane ili navedene u uputama, mogu uzrokovati neispravan rad ili oštećenje proizvoda i poništiti jamstvo.
- Nemojte koristiti ulje, mast ili naftne derivate na ili u blizini proizvoda, ili pribora.
- Podmazivanje uređaja i njegovih dodataka nije dopušteno.

- Nije dozvoljena uporaba uređaja sa blokiranim usisnim ili izlaznim kanalom. Blokiranje cirkulacije vazduha i blizina izvora topline može uzrokovati pregrijavanje i isključivanje ili oštećenje koncentratora. U slučaju promjene karakteristika uređaja pogledajte odjeljak ovog dokumenta "Pronalaženje i popravak kvarova".
- Uporaba proizvoda bez finog filtra nije dopuštena. Čestice koje uđu u sustav mogu oštetiti proizvod.
- Nije dopušteno omatanje bloka za napajanje kablovima tijekom skladištenja. Nije dopušteno provlačiti ili stavljati predmete na kabel ili gaziti po kablovima. U suprotnom, moguća su oštećenja kabela i nemogućnost napajanja koncentratora.
- Nemojte koristiti istosmjerni kabel za napajanje s razdjelnikom upaljača za cigarete. U suprotnom je moguće pregrijavanje istosmjernog kabela za napajanje.
- Nemojte rastavljati blok za napajanje. U suprotnom, može doći do kvara proizvoda i/ili sigurnosne opasnosti.
- Na priključak bloka za napajanje uređaja može se spojiti samo mrežni kabel. Ako je potrebno, upotrijebite produžni kabel koji je certificiran po standardu tvrtke Underwriters Laboratory (UL) sa žicama kalibra najmanje 18. Spajanje drugih uređaja na produžni kabel nije dopušteno.
- Nemojte pakirati koncentrator, pribor ili sustave za transport u ambalažu koja nije osigurana od strane tvrtke Inogen.
- Nemojte pokretati motor vozila od vanjskog izvora kada je priključen kabel za napajanje istosmjerne struje. To može dovesti do kolebanja napona koji mogu isključiti i/ili oštetiti proizvod.
- Ne ostavljajte proizvod na mjestima gdje je moguć jak porast temperature, na primjer, u parkiranoj automobilu na visokoj vanjskoj temperaturi.
- Ne dodirujte izbočene električne kontakte vanjskog punjača. Oštećenje kontakata može ometati rad proizvoda.
- Proizvod će raditi prema uputama samo ako se koristi u rasponima temperature i vlažnosti navedenim u ovim uputama za uporabu
- Proizvod uvijek treba biti suh. Izloženost vodi može dovesti do strujnog udara i/ili oštećenja.
- Da bi se osigurao optimalan vijek trajanja molekularnog

sita (stupaca), proizvod se mora često koristiti.

- Baterija proizvoda služi kao rezervni izvor napajanja u slučaju planiranog ili nenamjernog prekida napajanja iz mreže. Čak i kada proizvod radi od vanjskog izvora napajanja, baterija mora biti pravilno instalirana u proizvodu. To će minimizirati rizik od prekida rada i održavati alarme u funkciji.
- Blok za napajanje mora biti smješten na dobro prozračenom mjestu, jer se hlađenje provodi na račun rasipanja topline. Blok za napajanje se može zagrijati tijekom rada. Ako se to dogodi, ostavite ga da se ohladi prije naredne uporabe kako bi se izbjegle ozljede.
- U utičnici upaljača za cigarete ne smije biti pepela od cigareta, a kontaktni adapter mora čvrsto sjediti u utičnici, inače je moguće pregrijavanje.
- Osigurač kruga upaljača za cigarete mora odgovarati karakteristikama proizvoda (najmanje 15 A). Ako konektor ne odgovara za opterećenje od 15 A, osigurač može pregorjeti ili oštetiti konektor.
- Kada uključujete proizvod u automobilu, prvo provjerite radi li motor automobila, a tek onda priključite istosmjerni kabel za napajanje na adapter za upaljač za cigarete. Kada koristite proizvod s isključenim motorom, akumulator automobila može se potpuno isprazniti.
- S promjenom nadmorske visine (na primjer, pri prelasku s razine mora na planine), opskrba pacijenta kisikom može se smanjiti. Prije putovanja na područje sa drugom nadmorskom visinom, trebete se posavjetovati sa svojim liječnikom o potrebi promjene postavljene brzine protoka.
- Pazite da baterija ne bude izložena tekućinama. Kada se baterija navlaži, odmah prestanite s uporabom i zbrinite bateriju na propisani način.
- Kako biste produljili trajanje baterije, nemojte koristiti bateriju dulje vrijeme pri temperature ispod 5°C (41°F) ili iznad 35°C (95°F). Bateriju treba čuvati na hladnom i suhom mjestu. Bateriju treba čuvati na 40-50% napunjenosti.
- Pacijenti čiji je respiratorni napor niži od navedene vrijednosti osjetljivosti na udisanje, možda neće imati mogućnost uzastopnog pokretanja proizvoda za primanje terapije kisikom.

## 4. UPUTE I OBUKA

Dobavljač proizvoda mora osigurati da se svim korisnicima ovog uređaja, ako je potrebno, dostave upute za korisnika.

### UPOZORENJE:

Nemojte koristiti proizvod bez prethodnog čitanja ovih uputa za korisnika.

Ako su vam potrebne dodatne informacije nakon čitanja ovih uputa za korisnika, obratite se dobavljaču opreme.

## 5. OPIS PROIZVODA

Prijenosni sustav koncentrataora kisika Inogen Rove 6 može sadržavati sljedeći pribor: Blok napajanje izmjenične struje, kabel za napajanje istosmjerne struje, bateriju i torbu za nošenje.

### 5.1 SHEMATSKI OPIS

Ovaj je odjeljak namijenjen upoznavanju komponenata i sučelja proizvoda. Ne poduzimajte nikakve radnje na vašem koncentratoru kisika ili s njim dok ne pročitate odjeljak 7, UPORABA Inogen Rove 6.

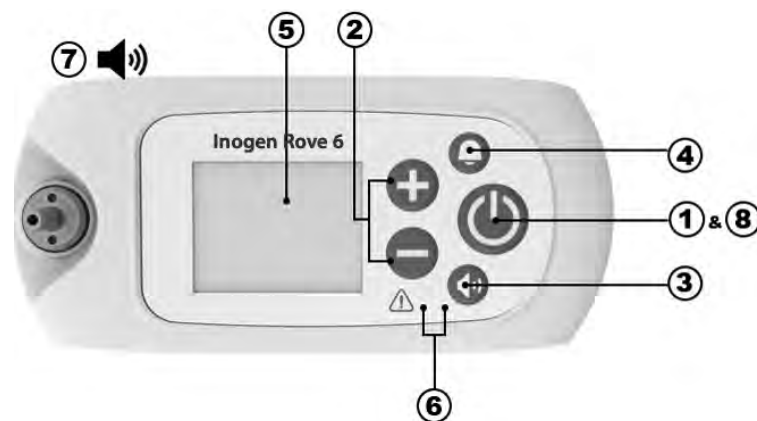

Element	Opis	Funkcija
1	Gumb za napajanje	<ul style="list-style-type: none"> <li>Pritiskom i držanjem ovog gumba uključuje se i isključuje proizvod. <b>NE</b> pokušavajte uključiti proizvod prije čitanja odjeljka 7, UPORABA Inogen Rove 6.</li> </ul>
2	Gumbi za podešavanje unaprijed određenog protoka kicika	<ul style="list-style-type: none"> <li>Gumbi "-" ili "+" koristite za promijenu postavki protoka kisika.</li> <li>Postoji šest postavki, od 1 do 6.</li> </ul>
3	Gumb za kontrolu glasnoće	<ul style="list-style-type: none"> <li>Pritiskom na ovaj gumb mijenja se razina glasnoće, od 1 do 4.</li> </ul>
4	Gumb za zvono	<ul style="list-style-type: none"> <li>Pritiskom na ovaj gumb uključuje se i isključuje zvučni signal proizvoda za <i>otkrivanje odsustva disanja</i>. <ul style="list-style-type: none"> <li>Kada je ovaj režim <b>UKLJUČEN</b>: Ako u roku od 60 sekundi ne bude otkriveno disanje, uređaj će dati zvučni i vizualni alarm. Nakon 60 sekundi aktivira se režim auto pulsiranja. Nakon otkrivanja disanja, režim automatskog pulsiranja se isključuje i nastavlja se normalna opskrba kisikom.</li> <li>Ovaj je režim aktivan kada se u gornjem lijevom kutu zaslona prikazuje zvono. Kada se napajanje isključi, zvučni signal o odsutstvu disanja ostaje postavljen u željeni režim rada, predviđen za korisnika.</li> </ul> </li> </ul>
5	Zaslon	<ul style="list-style-type: none"> <li>Na zaslonu se prikazuju informacije o stanju uređaja, kao što su postavke protoka, stanje napajanja, vrijeme rada od baterije i alarmi.</li> <li>Prije uporabe uklonite ljepljivu naljepnicu FCC sa zaslona.</li> </ul>
6	Indikatorska svjetla	<ul style="list-style-type: none"> <li><b>LED dioda za otkrivanje disanja</b>: Zelena svjetiljka označava otkrivanje disanja.</li> <li><b>LED dioda signala/ alarma</b>: Žuto svjetlo indikatora označava promjenu radnog stanja ili situaciju koja zahtijeva intervenciju (alarm).</li> <li>Trepćuće svjetlo indikatora ima prioritet u odnosu na ne trepćuće.</li> </ul>
7	Zvučni signali	<ul style="list-style-type: none"> <li>Zvučni signal (zujalica) označava promjenu radnog stanja ili situaciju koja zahtijeva intervenciju (alarm).</li> <li>Češće zvučanje signala ukazuje na veći prioritet situacije.</li> </ul>

Element	Opis	Funkcija
8	Pozadinsko osvjetljenje	• Pozadinsko osvjetljenje osvjetljava zaslon na 15 sekundi kratkim pritiskom na tipku za uključivanje.

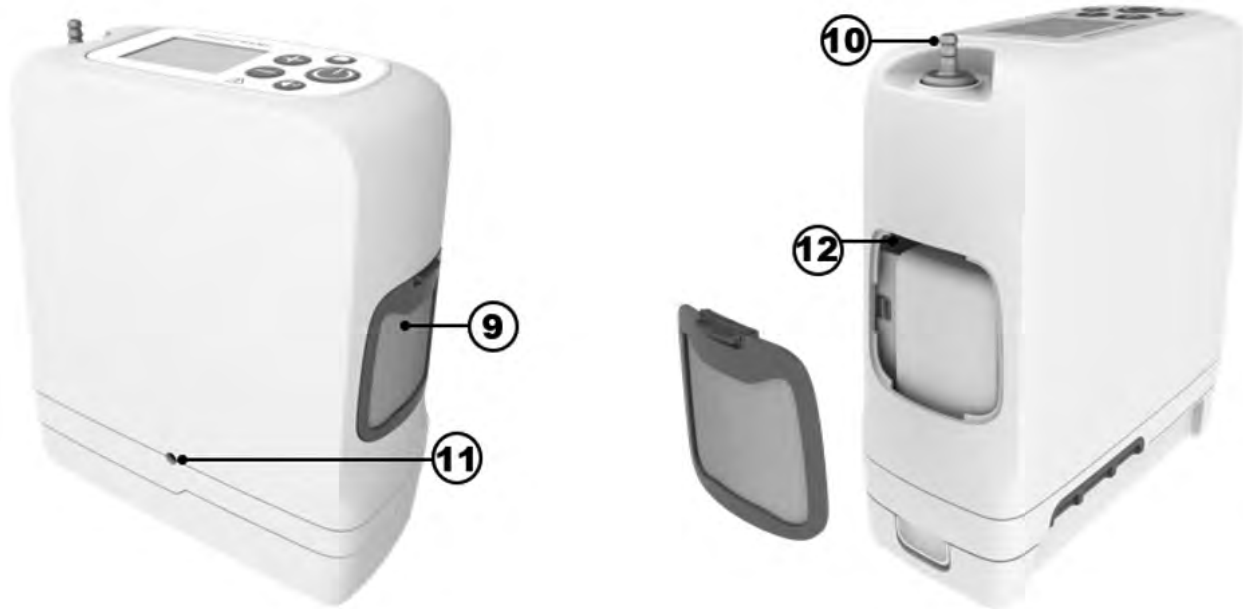

Element	Opis	Funkcija
9	Fini filter	• Tijekom rada filtri moraju uvijek biti na mjestu tako da zrak koji ulazi u uređaj ne sadrži krupne čestice.
10	Priključak kanile	• Nazalna kanila povezana je s uređajem preko ovog priključka.
11	Priključak za napajanje	• Priključak za napajanje od vanjskog bloka izmjeničnog napajanja ili kabela za napajanje istosmjerne struje.
12	USB priključak	• Koristi se samo tijekom održavanja.

## 6. OPĆE UPUTE PRIJE UPORABE

Različiti pribori mogu poboljšati prenosivost i upotrebljivost prijenosnog koncentratora kisika Inogen Rove 6. Uz proizvod, komplet isporuke uključuje pribor za početak rada i upute za korisnika. Za potpuni popis dostupnih pribora obratite se domaćem dobavljaču kisika.

Prije uporabe uvijek provjerite proizvod i njegove pribore na predmet bilo kakvih znakova oštećenja.

**Važno:** Iako kutija ili pakiranje mogu imati oštećenja, poput poderotina ili udubljenja, stanje proizvoda može biti pogodno za uporabu. Ako proizvod ili bilo koji pribor pokazuju znakove oštećenja, obratite se domaćem dobavljaču kisika.

Prije nego što počnete uporabu proizvoda, provjerite da li imate sljedeće:

- Koncentrator
- Akumulatorska baterija
- Torba za nošenje
- Blok za napajanje izmjenične struje
- Kabel za napajanje istosmjerne struje

## 6.1 POPIS PRIBORA I REZERVNIH DIJELOVA

### UPOZORENJE!

#### Rizik od smrti ili ozljede

Da biste izbjegli ozljede ili oštećenja koja bi mogla dovesti do poništenja jamstva, koristite samo blokove napajanja koje preporučuje tvrtka Inogen.

Koristite samo izvore napajanja / adaptere ili pribore navedene u ovom vodiču. Upotreba pribora koji nije predviđen specifikacijom može izazvati opasnost i / ili negativno utjecati na rad proizvoda. U vaš komplet isporuke nisu uključeni svi pribori i mogu se kupiti zasebno. Sljedeći dodatni pribori i rezervni dijelovi mogu se kupiti od proizvođača na web stranici [www.inogen.com](http://www.inogen.com) ili pozivom na broj telefona 1-877-466-4364.

Pribor	Kataloški broj
Standardna baterija	BA-500/BA-508
Dodatna baterija	BA-516
Blok za napajanje izmjenične struje	BA-502/BA-501
Napajanje izmjenične struje - Europski kabel	RP-116
Napajanje izmjenične struje - kabel za Velikobritaniju	RP-115
Napajanje izmjenične struje - kabel za Sjevernu Ameriku	RP-109
Napajanje izmjenične struje - kabel za Švicarsku	RP-227
Napajanje izmjenične struje - Australija	RP-120

Pribor	Kataloški broj
Napajanje izmjenične struje - Južna Afrika	RP-145
Torba za nošenje	CA-500
Ruksak	CA-550
Vanjski punjač baterije	BA-503
Kabel za napajanje istosmjerne struje	BA-306
Set priključaka kanile	RP-506
Zamjenjivi stupci	RP-502
Zamjenjivi fini filtri	RP-501

### UPOZORENJE!

Nemojte koristiti proizvod ili bilo koji pribor koji ima znakove oštećenja.

## 6.2 BATERIJE (BA-500, BA-508 I BA-516)

Baterija napaja proizvod bez spajanja na vanjski izvor napajanja. Vaš se proizvod može isporučiti s 1 ili više baterija, ovisno o konfiguraciji koju ste naručili. Ovaj je proizvod kompatibilan s tri različite baterije: BA-500 i BA-508 su standardne baterije sa 8 ćelija, dok je BA-516 napredna baterija sa 16 ćelija. Takve baterije će napajati proizvod različito vrijeme, ovisno o postavkama protoka.

Ova tablica prikazuje tipični vijek trajanja nove baterije.













Postavka proizvoda	Standardni vijek trajanja baterije (BA-500/BA-508)	Produljeni vijek trajanja baterije (BA-516)
1	Do 06:15	Do 12:45
2	Do 05:00	Do 10:15
3	Do 03:15	Do 06:30
4	Do 02:15	Do 05:15
5	Do 01:45	Do 03:30
6	Do 01:15	Do 02:30

**NAPOMENA:** Vrijeme rada baterije mijenja se ovisno o protoku i uvjetima okoline. Navedeno vrijeme je prosječno i može varirati u rasponu od  $\pm 10\%$ .



## 6.2.1 PROVJERA STANJA BATERIJE PRILIKOM UGRADNJE NA PROIZVOD

Kad proizvod radi na baterije, na zaslonu će se prikazati procijenjeni postotak (%) ili minute preostale napunjenosti. Ove oznake označavaju da proizvod radi na bateriju i da se ne puni:

	Baterija je potpuno prazna ili je njeno stanje nepoznato		Preostala napunjenost baterije je manja od 10%
	Preostala napunjenost baterije je manja od 20%		Preostala napunjenost baterije je manja od 30%
	Preostala napunjenost baterije je manja od 40%		Preostala napunjenost baterije je manja od 50%
	Preostala napunjenost baterije je manja od 60%		Preostala napunjenost baterije je manja od 70%
	Preostala napunjenost baterije je manja od 80%		Preostala napunjenost baterije je manja od 90%
	Baterija je potpuno napunjena		

**VAŽNO:** Kad proizvod otkrije da će preostalo vrijeme napunjenosti baterije trajati manje od 10 minuta rada, oglasit će se zvučni signal upozorenja. Kad se baterija potpuno isprazni, signal se mijenja u alarm.

Ako je preostalo vrijeme napunjenosti baterije manje od 10 minuta rada, učinite jednu od sljedećih radnji:

- Spojite uređaj na mrežu istosmjerne ili izmjenične struje koristeći blok napajanja izmjenične struje ili kabel istosmjerne struje.
- Isključite proizvod i zamijenite ispražnjenu bateriju napunjenom. Da biste uklonili bateriju sa uređaja, pritisnite gumb zasuna i izvadite bateriju.

Ako je baterija prazna, napunite je spajanjem proizvoda na vanjsko napajanje ili punjenjem pomoću vanjskog punjača.





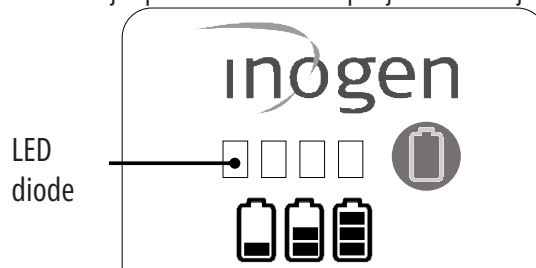







## 6.2.2 PROVJERA STANJA BATERIJE KADA NIJE INSTALIRANA NA PROIZVODU

- Da biste provjerili napunjenost baterije kada nije instalirana na proizvod, pritisnite gumb sa zelenom oznakom baterije. Zasvijetlit će se indikatori razine napunjenosti baterije (<10% - 100%) s lijeve strane od gumba sa zelenom oznakom baterije i prikazat će razinu napunjenosti baterije:
- Svijetle 4 LED diode: 75-100% punjenja
- Svijetle 3 LED diode: 50-75% punjenja
- Svijetle 2 LED diode: 25-50% punjenja
- Svijetli 1 LED dioda: 10-25% punjenja
- Treperi 1 LED dioda: Razina napunjenosti baterije ispod 10%, potrebno je ponovno punjenje



### 6.2.3 PUNJENJE BATERIJA

Koncentrator će napuniti bateriju svaki put kada je baterija instalirana i proizvod je spojen na vanjski izvor napajanja izmjeničnom ili istosmjernom strujom (osim kada letite avionom). Znat ćete da se baterija puni kada je oznaka baterije na zaslonu uređaja označena munjom, kao što je prikazano na slici:

	Baterija je potpuno napunjena, održava se ova razina napunjenosti.		Baterija se puni na razini napunjenosti manjoj od 98%
	Baterija se puni na razini napunjenosti manjoj od 89%		Baterija se puni na razini napunjenosti manjoj od 79%
	Baterija se puni na razini napunjenosti manjoj od 69%		Baterija se puni na razini napunjenosti manjoj od 59%
	Baterija se puni na razini napunjenosti manjoj od 49%		Baterija se puni na razini napunjenosti manjoj od 39%
	Baterija se puni na razini napunjenosti manjoj od 29%		Baterija se puni na razini napunjenosti manjoj od 19%
	Baterija se puni na razini napunjenosti manjoj od 10%		Proizvod radi od vanjskog napajanja bez baterije ili vanjskog izvora napajanja nedovoljno za punjenje baterije.

Na početku punjenja potpuno ispražnjene baterije, blok napajanja se može isključiti i ponovno uključiti. To je normalno.

Ako proizvod ostane priključen na napajanje nakon što se baterija potpuno napuni, ni proizvod ni baterija neće biti oštećeni. Ako koristite više baterija, označite ih (1, 2, 3 ili A, B, C itd.)

### 6.2.4. ROK TRAJANJA I NJEGA BATERIJE

Baterije proizvoda predviđene su za 500 ciklusa punjenja/praznjenja. Da biste produžili vijek trajanja baterije:

- Nemojte koristiti bateriju dulje vrijeme na temperaturama ispod 5°C (41°F) ili iznad 35°C (95°F).
- Čuvajte je na hladnom i suhom mjestu s najmanje 40-50% punjenja.
- Pazite da baterija ne bude izložena tekućinama. Kada se baterija navlaži, odmah prestanite s uporabom i zbrinite bateriju na propisani način.

Da bi se održao maksimalni vijek trajanja, baterije treba napuniti do potpune napunjenosti i prazniti do 0% najmanje jednom u 90 dana.

## 6.3 UPOTREBA NAZALNE KANILE

### UPOZORENJE!

#### Rizik od lakših ozljeda ili nelagode

Pravilno postavljanje i pozicioniranje zubaca nazalne kanile u nosu presudno je za dostavu kisika. Uvjerite se da je nazalna kanila pravilno pričvršćena na izlazni priključak i da nema uvijanja ili pregiba cijevi. Nazalne kanile podliježu periodičnoj zamjeni.

### UPOZORENJE!

#### Rizik od ozljeda

Nazalna kanila mora osigurati protok od 6 litara u minuti za pravilnu opskrbu pacijenta kisikom. Imajte na umu da se protok kanile može mjeriti u "litrama u minuti", čak i ako brojčana vrijednost impulsne doze koju ste odredili ne odgovara konstantnom protoku u litrama u minuti.



Za dostavu kisika iz koncentratora mora se koristiti nazalna kanila. Da bi se osiguralo pravilno otkrivanje disanja i opskrba kisikom preporučuje se kanila s jednim lumenom duljine do 7,62 m. Način uporabe potražite u uputama proizvođača.

## 6.4 BLOK NAPAJANJA IZMJENIČNOM STRUJOM (BA-502/BA-501)

Napajanje izmjeničnom strujom uključuje izvor napajanja izmjeničnom strujom koji se priključuje na uređaj i kabel za napajanje izmjeničnom strujom za spajanje sa izvorom napajanja i odgovarajućom utičnicom izmjenične struje. Blok napajanja izmjeničnom strujom automatski se prilagođava ulaznom naponu od 100 V-240 V (50-60 Hz).

Da biste koristili izmjeničnu struju, učinite sljedeće:

1. Spojite blok napajanja izmjeničnom strujom na kabel za napajanje.
2. Uključite kabel za napajanje u standardnu zidnu utičnicu.
3. Umetnite kabel za napajanje u priključak za napajanje koji se nalazi u blizini finog filtra na stražnjoj strani koncentratora.

Blok napajanja izmjeničnom strujom napunit će bateriju kada je proizvod priključen na izmjeničnu struju (osim u zrakoplovima).



## 6.5 KABEL ZA NAPAJANJE ISTOSMJERNOM STRUJOM (BA-306)

U komplet isporuke može ulaziti kabel za napajanje istosmjernom strujom. Ako nije isporučen, može se kupiti od proizvođača kao zasebni pribor.

### UPOZORENJE!

#### Rizik od smrti ili ozljede

Ne dodirujte vrh kabela za napajanje istosmjernom strujom nakon upotrebe jer će biti zagrijan. Dodirivanje vrha kabla za napajanje istosmjernom strujom odmah nakon izvlačenja iz adaptera za upaljač za cigarete može uzrokovati ozljede.

Kabel za napajanje istosmjernom strujom je kabel čiji se jedan kraj spaja izravno na proizvod, a drugi na istosmjernu utičnicu.

Da biste koristili kabel za napajanje istosmjernom strujom:

1. Spojite jedan kraj kabela za napajanje istosmjernom strujom na upaljač za cigarete ili na dodatni izvor za napajanje istosmjernom strujom.
2. Spojite drugi kraj kabela za napajanje istosmjernom strujom na proizvod.
3. Prije početka uporabe automobila ili drugog vozila, provjerite je li proizvod dobro pričvršćen. Uključite proizvod i koristite ga u običnom režimu.





## 6.6 VANJSKI PUNJAČ (BA-503, DOPUNSKI PRIBOR, NIJE UKLJUČEN U KOMPLET ISPORUKE)

Koncentrator će napuniti bateriju svaki put kada je baterija instalirana i proizvod je spojen na vanjski izvor napajanja izmjeničnom ili istosmjernom strujom (osim kada letite avionom).

Vanjski punjač puni standardnu (BA-500/BA-508) i dodatnu (BA-516) bateriju. On ne ulazi u standardni komplet sustava, ali se može kupiti zasebno. Vi možete koristiti uređaj za punjenje baterije ako je priključen na izvor napajanja izmjeničnom ili istosmjernom strujom.

Da biste koristili vanjski punjač, slijedite ove korake:

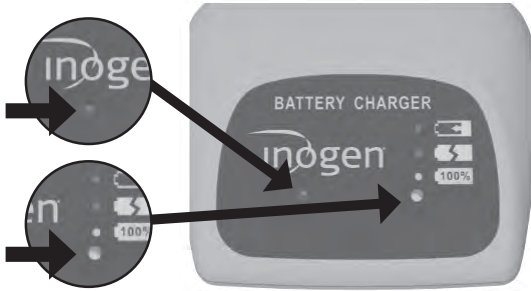
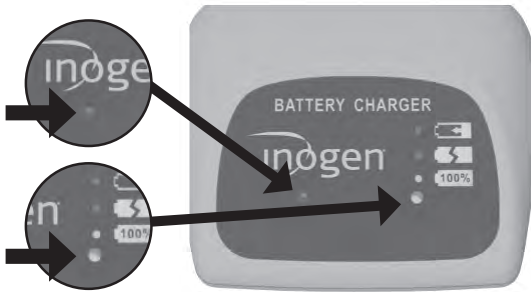
Korak	Opis	
1	<b>Spojite vanjski punjač na izvor napajanja</b> 1.1 Uključite mrežni kabel vanjskog punjača baterije u električnu utičnicu za izmjeničnu struju. 1.2 Priključite mrežni kabel na vanjski punjač baterije. 1.3 Na donjem dijelu punjača zasvijetlit će zeleno svjetlo.	
2	<b>Umetnite bateriju</b> 2.1 Umetnite punjač na bateriju dok se ne začuje zvučni klik. 2.2 Baterija mora biti fiksirana na punjaču.	
3	<b>Provjerite stanje baterije</b> 3.1 Kada je baterija pravilno postavljena, stalno svijetli crveno svjetlo koje označava da je punjenje u tijeku. 3.2 Kad je baterija potpuno napunjena, svijetli zeleno svjetlo.	
4	<b>Provjerite ima li pogrešaka</b> 4.1 Ako crveno svjetlo treperi, isključite uređaj i ponovno izvršite korake 2 i 3. 4.2 Ako se treptanje nastavi nakon izvođenja ovih koraka, obratite se dobavljaču opreme.	

Korak	Opis
5	<p>Izvadite bateriju nakon punjenja</p> <p>5.1 Nakon punjenja pritisnite zasun baterije i uklonite punjač sa baterije.</p>



## 7. UPUTE ZA UPORABU

### 7.1 PRINCIPI RADA I GLAVNE KARAKTERISTIKE

Ovaj proizvod radi odvajanjem kisika od zraka pomoću postupka tlačno-izmjenične adsorpcije (PSA). Obični zrak sadrži 21% kisika. Ovaj proizvod povećava koncentraciju kisika do 96% uklanjanjem dušika i koncentriranjem izlaza kisika. Da bi se to postiglo, zrak se uvlači u proizvod kroz mali kompresor zraka, dušik se odvaja od kisika i na kraju kisik se sakuplja i daje pacijentu pri svakom udisaju.

Budući da kisik, koji vi udišete, dolazi iz okoline, vrlo je važno održavati proizvod čistim. Iako je u proizvod ugrađeno mnogo filtera, upotreba proizvoda u prljavom i prašnjavom okruženju skratit će vijek trajanja filtera, što će rezultirati njihovom češćom zamjenom.

Proizvod podržava sljedeće osnovne zahtjeve učinkovitosti bez potrebe za ponovnim ispitivanjem: (1) Stanje alarma kada opskrba kisikom, kako u normalnim uvjetima, tako i u uvjetima pojedinačnog kvara, ne odgovara razinama učinkovitosti navedenim u ovom vodiču. (2) Tehničko stanje alarma u slučaju nestanka struje.

(3) Tehničko stanje alarma kada je baterija blizu pražnjenja. (4) Stanje tehničke uzbune kada je koncentracija kisika ispod 82% volumnog udjela. (5) Stanje tehničkog alarma kvara. (6) Isporuka doze kisika, u normalnom stanju ili znak abnormalnog rada.

### 7.2 PNEUMATSKA SHEMA

Procesi se odvijaju slijeva udesno

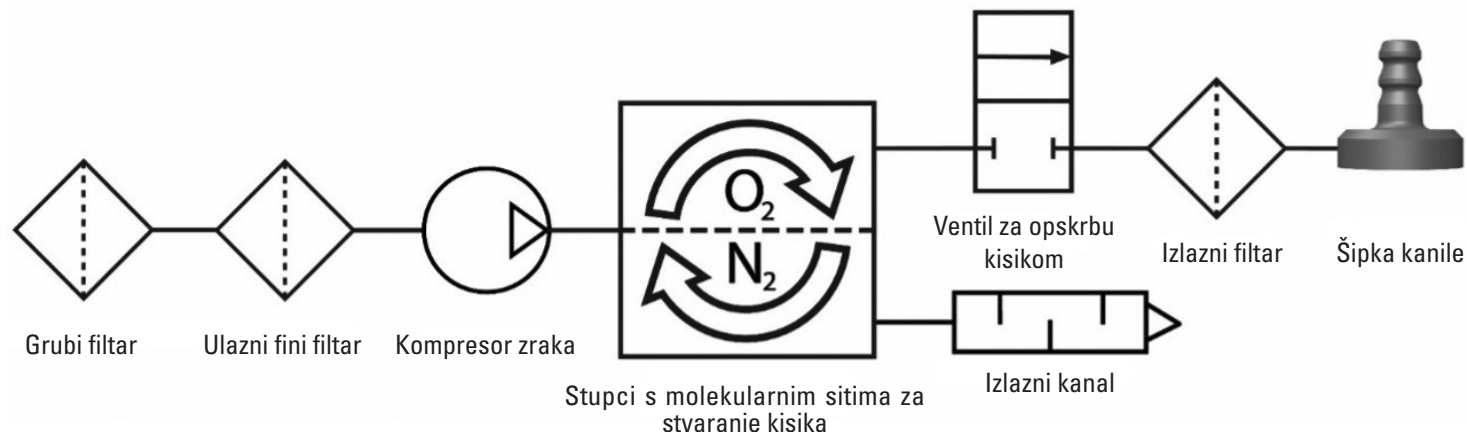

### 7.3 PRIPREMA KONCENTRATORA ZA UPORABU

**VAŽNO:** Provjerite imate li rezervni izvor kisika kao dopunu uz prijenosni koncentrator kisika.



Koji je vaš rezervni izvor kisika? \_\_\_\_\_

#### NEMOJTE KORISTITI:

- S ovlaživačem, nebulizatorom ili režimom stalnog pozitivnog tlaka u dišnim putovima (CPAP) ili serijski/paralelno s bilo kojim drugim uređajem.
- U blizini plamena, dima ili bilo čega lako zapaljivog
- U blizini zagađivača, dima, isparenja, lako zapaljivih anestetika, sredstava za čišćenje ili kemijskih para.
- U uvjetima u kojima se koncentrator može uroniti u vodu.
- U blizini ulja, masti ili naftnih derivata.

Korak	Upute
7.3.1	<p>Provjerite je li koncentrator postavljen na dobro prozračenom mjestu</p> <ol style="list-style-type: none"><li>1.1 Omogućite nesmetan pristup usisnom kanalu i izlaznom kanalu.</li><li>1.2 Postavite koncentrator na takav način da se mogu čuti bilo kakvi zvučni signali i alarmi.</li><li>1.3. Uvijek radite u uspravnom položaju</li><li>1.4. Provjerite jesu li filtri za čvrste čestice postavljeni na obje strane proizvoda.</li><li>1.5. Provjerite jeste li na mjestu gdje možete čuti i/ili vidjeti bilo kakve zvučne signale i alarme koji se mogu pojaviti.</li></ol>



Croatian

Korak	Upute
7.3.2	<p><b>Spojite koncentrador na odgovarajući izvor napajanja</b></p> <p><b>VAŽNO:</b> Korištenje pogrešnih kablova može dovesti do požara. Koristite samo kompatibilne kablove od proizvođača.</p> <p>Preporučuje se da bateriju uvijek držite na proizvodu jer će se baterija puniti kad je koncentrador spojen na vanjsko napajanje. Da biste instalirali bateriju:</p> <ol style="list-style-type: none"> <li>2.1 Poravnajte bateriju s donjim kućištem proizvoda.</li> <li>2.2. Gurnite bateriju na svoje mjesto dok ne začujete zvučni klik, što znači da se zasun vratio u gornji položaj.</li> <li>2.3. Čut ćete jedan zvučni signal i vidjet ćete kako se svjetla i zaslon nakratko upale prije isključivanja. To znači da je koncentrador uspješno spojen na vašu bateriju.</li> </ol> <p><b>NIJE DOPUŠTENO</b> korištenje baterija koje nisu navedene u ovom vodiču.</p> <p>Da biste koristili izmjeničnu struju, učinite sljedeće:</p> <ol style="list-style-type: none"> <li>2.4 Spojite blok napajanja izmjeničnom strujom sa kablom za napajanje.</li> <li>2.5 Priključite kabel za napajanje na standardnu zidnu utičnicu.</li> <li>2.6 Umetnite kabel za napajanje u priključak za napajanje koji se nalazi u blizini finog filtra na stražnjoj strani koncentratora.</li> <li>2.7. Čut ćete jedan zvučni signal i vidjet ćete kako se svjetla i zaslon nakratko upale prije isključivanja. To znači da je koncentrador uspješno priključen na vaš izvor napajanja.</li> </ol> <p><b>NIJE DOPUŠTENO</b> korištenje izvora napajanja koji nisu navedeni u ovom vodiču.</p> <p><b>NIJE DOPUŠTENO</b> korištenje kablova za napajanje ili pribora koji nisu navedeni u ovom vodiču.</p>





Korak	Upute
7.3.3	<p><b>Spojite odgovarajuću kanilu na koncentrator</b></p> <p>3.1. Preporučuje se kanila s jednim lumenom duljine do 7,62 m. To osigurava pravilno prepoznavanje disanja i opskrbu kisikom.</p> <p><b>VAŽNO:</b> Prilikom uporabe nekih kanila, možda će vam trebati dodatna titracija kako biste osigurali pravilnu opskrbu kisikom, obratite se svom liječniku.</p> <p><b>NEMOJTE</b> podmazivati armature, spojeve, cijevi i ostale pribore koncentratora.</p> <p>3.2 Spojite cijev nazalne kanile umetanjem u metalni priključak kanile na gornjem djelu uređaja.</p> <p>3.3 Redovito mjenjajte kanilu kako biste izbjegli onečišćenje ili loše funkcioniranje kanile. Dodatne informacije potražite u odjeljku "Upotreba nazalne kanile" (odjeljak 6.3).</p>



## 7.4 KORIŠTENJE KONCENTRATORA

<p><b>NEMOJTE GA KORISTITI U BLIZINI:</b></p> <ul style="list-style-type: none"> <li>• maziva • ulja • materijala za podmazivanje • dima</li> <li>• plamena</li> </ul>	<p><b>NEMOJTE GA KORISTITI S:</b></p> <p>putovima (CPAP) drugim uređajima</p>
--	---

Korak	Upute
7.4.1	<p><b>Uključite koncentrator</b></p> <p>1.1 Pritisnite i držite tipku za uključivanje dok ne začujete jedan kratki zvučni signal.</p> <p>1.2 Zaslom će zasvijetliti i na njemu će se pojaviti logotip Inogen.</p> <p><b>VAŽNO:</b> Ako se lampica zaslona isključi odmah nakon što se pojavio logotip Inogen, niste dovoljno dugo držali gumb za uključivanje. Ponovite korak 1.1 i duže držite gumb za uključivanje.</p> <p>1.3 Dok se koncentrator uključuje, prikazuje se oznaka čekanja (✱).</p> <p>1.4 Zaslom prikazuje trenutnu potrošnju i način napajanja.</p> <p>1.5 Nakon kratkog ciklusa pokretanja započinje zagrijavanje u trajanju do dvije minute. U tom trenutku započinje koncentracija kisika, ali njegova vrijednost može biti niža od potrebne. Nakon skladištenja uređaja na vrlo niskoj temperaturi, možda će biti potrebno duže zagrijavanje.</p>



Korak	Upute
7.4.2	<p><b>Provjerite razinu napunjenosti baterije koncentratora</b></p> <p>2.1. Nakon što se koncentrator potpuno pokrene, indikator na zaslonu će se ugasiti.</p> <p>2.2. U ovom trenutku na zaslonu, na kojem je nekada bila oznaka čekanja (✱), pojavit će se postotak napunjenosti baterije.</p> <p>2.3. Ako je baterija prazna, spojite koncentrator na vanjski izvor napajanja, kako je opisano u koraku 2.4 ili instalirajte potpuno napunjenu bateriju.</p> <p>2.4. Ako je baterija uklonjena, vratite se na odjeljak 3.6, dio 4, "Punjenje baterije koncentratora" da biste ponovno napunili bateriju.</p>
7.4.3	<p><b>Postavite postavku protoka vašeg koncentratora</b></p> <p>3.1. Postavke protoka određuje vaš liječnik ili lokalni liječnik.</p> <p>3.2. Pomoću gumba za podešavanje "+" ili "-" postavite željenu postavku.</p> <p>3.3. Trenutna vrijednost prikazana je na zaslonu.</p> <p><b>VAŽNO:</b> Moguća je razlika u zvuku prilikom promjene postavke protoka, to je normalno.</p> <p><b>NEMOJTE</b> postavljati koncentrator na parametre protoka koje nije propisao vaš liječnik.</p> <div data-bbox="1090 568 1554 763" data-label="Image"> </div> <div data-bbox="1113 797 1536 920" data-label="Text"> <p>Protok propisuje vaš liječnik. To je "doza" kisika. Previsok ili prenizak pokazatelj može na kraju naštetiti.</p> </div>

## 7.4.4

## Uporaba koncentratora

- 4.1 Postavite nazalnu kanilu ispod nosa s malim cijevima usmjerenim prema nosu i dobro pričvrstite cijevi oko ušiju prema uputama proizvođača kanile.
- 4.2 Dišite kroz nos.
- 4.3 Prilikom prepoznavanja svakog udisaja, treperi zelena lampica.
- 4.4 Nazalna kanila mora biti pravilno smještena na licu, potrebno je disati kroz nos.
- 4.5 Proizvod prepoznaje početak udisanja i isporučuje dio kisika točno u trenutku udisanja. Proizvod prepoznaje svaki udisaj, nastavljajući dovoditi kisik u takvom režimu rada.
- 4.6 Kada se ritam disanja promijeni, proizvod prepoznaje promjene i isporučuje kisik po potrebi.

**NEMOJTE** koristiti koncentrator ako:

- Osjećate se loše ili nelagodno.
- Koncentrator ne signalizira pulsiranje kisika.
- Vi ne možete čuti i/ili osjetiti pulsiranje kisika.
- Ne čujete zvučne signale.

**NEMOJTE:**

- Dozvoliti pušenje ili otvoreni plamen unutar 6,56 ft/ 2 m od vašeg koncentratora.
- Pušiti dok koristite koncentrator.
  - Ako pušite, neophodno je isključiti koncentrator kisika, izvaditi kanilu i napustiti prostoriju u kojoj se nalazi kanila ili koncentrator kisika. Ako nije moguće napustiti prostoriju, morate pričekati 10 minuta nakon prestanka opskrbe kisikom.
- Ostavljati nazalnu kanilu na pokrivaču kreveta ili jastucima stolice.

**VAŽNO:** Ako vrlo često dišete, proizvod može propustiti jedan udisaj i stvara se dojam kvara proizvoda. To je normalno jer proizvodu treba vremena da otkrije i prati promjenu ritma disanja. Proizvod će prepoznati sljedeći udisaj i početi isporučivati kisik u željenom ritmu.



Način održavanja kanile potražite u uputama proizvođača kanile ili slijedite savjete zdravstvenog radnika.



Korak	Upute
<p><b>7.4.5</b></p>	<p><b>Dodatno: koristite dodatke za nošenje koncentratora</b></p> <p>Za korištenje torbe za nošenje (CA-500) ako je potrebno:</p> <p>5.1 Pričvrstite bateriju.</p> <p>5.2 Potrebno je staviti proizvod u torbu za nošenje kroz donji otvor na patentnom zatvaraču s priključkom kanile prema gore na desnoj prednjoj strani.</p> <p>5.3 Zakopčajte donji poklopac</p> <p><b>VAŽNO:</b> Provjerite jesu li oba ulazna otvora vidljiva kroz otvorene mrežaste panele na bočnim stranama torbe za nošenje i da li je izlazni otvor vidljiv s otvorenog mrežastog panela na prednjoj strani torbe.</p> <p>5.4 Pohranite predmete kao što su dodatne kanile ili osobne iskaznice u pretinac s patentnim zatvaračem ispod prednjeg poklopca torbe za nošenje.</p> <p><b>VAŽNO:</b> Ova se torba može pričvrstiti na ručku kofera ili kolica.</p> <p>Možete kupiti i koristiti ruksak (CA-550).</p> <p>5.5 Umetnite uređaj u ove torbe tako da filtri čestica nisu zaklonjeni i ulaz za napajanje bude dostupan.</p> <p>Ruksak nije uključen u komplet isporuke sustava, ali se može kupiti zasebno.</p>
<p><b>7.4.6</b></p>	<p><b>Isključite koncentrator</b></p> <p>6.1 Isključite uređaj pritiskom i držanjem gumba za uključivanje.</p>



## 7.5 POHRANA KONCENTRATORA

Korak	Upute
7.5.1	<p><b>Pohrana koncentratora</b></p> <p>1.1 Izvadite bateriju iz koncentratora.</p> <p>1.2 Čuvajte koncentrator, bateriju i pribor za napajanje na prohladnom i suhom mjestu.</p> <p>1.3 Držite bateriju napunjenu na 40-50%.</p> <p><b>NEMOJTE</b> čuvati bateriju na temperaturama ispod 41°F (5°C) ili iznad 95°F (35°C) dulje vrijeme.</p> <p><b>NEMOJTE</b> stavljati predmete na otvoreni ili upakirani koncentrator.</p>

## 7.6 REAGIRANJE NA ALARME

### UPOZORENJE:

Ako ne možete čuti ili vidjeti alarme, nemate normalnu taktilnu osjetljivost ili ne možete prijaviti nelagodu, posavjetujte se s liječnikom prije upotrebe ovog proizvoda.

Pritiskom na gumb zvona uključuje se i isključuje alarm kada nema disanja. Ako je uključen zvučni alarm otkrivanja odsustva disanja (budući da koncentrator nije otkrio udisaj tijekom 60 sekundi, pogledajte odjeljak 8: alarmi za uvjete otkrivanja odsustva disanja), koncentrator će emitirati tri zvučna signala koja će se ponavljati svakih 25 sekundi, a žuto svjetlo će treptati. Kada se aktivira ovaj alarm, koncentrator će početi isporučivati impulse kisika brzinom od 20 bolusa u minuti. Ako je zvučni alarm otkrivanja odsustva disanja isključen, koncentrator će reagirati na isti način kao prilikom otkrivanja odsustva disanja tijekom 60 sekundi, ali neće uključiti 3 ponavljajuća zvučna signala. Bez obzira je li režim otkrivanja disanja uključen ili isključen, to ne utječe na funkcionalnost bilo kojeg drugog alarma ili obavijesti uređaja.

**Važno:** Alarmni sustav provjerava se tijekom puštanja u rad. Trebali biste vidjeti da se sva signalna svjetla nakratko pale i oglašava će se zvučni signal. Ako postoji sumnja da alarm ne radi ispravno, obratite se distributeru da provjerite pravilnost rada alarma.

## 7.7 PUTOVANJE S KONCENTRATOROM

Savezna uprava za civilno zrakoplovstvo (engl. Federal Aviation Administration, kratica FAA) dopušta korištenje ovog proizvoda na većini američkih zrakoplova.

**VAŽNO:** Pacijent je odgovoran za provjeru određenog zračnog prijevoznika na domaćim i međunarodnim letovima.

Kada putujete s proizvodom, ne zaboravite ponijeti blok napajanja izmjeničnom strujom i vanjski punjač (ako ga imate). Preporuča se korištenje vanjskog napajanja (tj. uključivanje u zidnu utičnicu) ako je dostupno kako bi baterija ostala potpuno napunjena.

Ponesite napunjene baterije za napajanje koncentratora tijekom leta s najmanje 150% rezerve za maksimalno moguće kašnjenje leta. Imajte na umu - FAA propisi zahtijevaju da sve dodatne baterije budu pojedinačno zamotane i zaštićene kako bi se spriječio kratki spoj i da se nose samo u ručnoj prtljazi u zrakoplovu.

U zrakoplovu nije dopušteno koristiti blok napajanja izmjeničnom strujom za punjenje baterije proizvoda. Kada putujete autobusom, vlakom ili brodom, zatražite od prijevoznike tvrtke pristup mreži prijevoznog sredstva.

## 8. POJMOVNIK INDIKATORA ALARMA I OZNAKA NA PROIZVODU

### 8.1 INFORMACIJE O STANJU UREĐAJA

Za prijenos informacija o stanju proizvoda koriste se različite oznake i alarmi. Ovaj pojmovnik opisuje sve oznake i alarme za ispravno tumačenje stanja proizvoda.

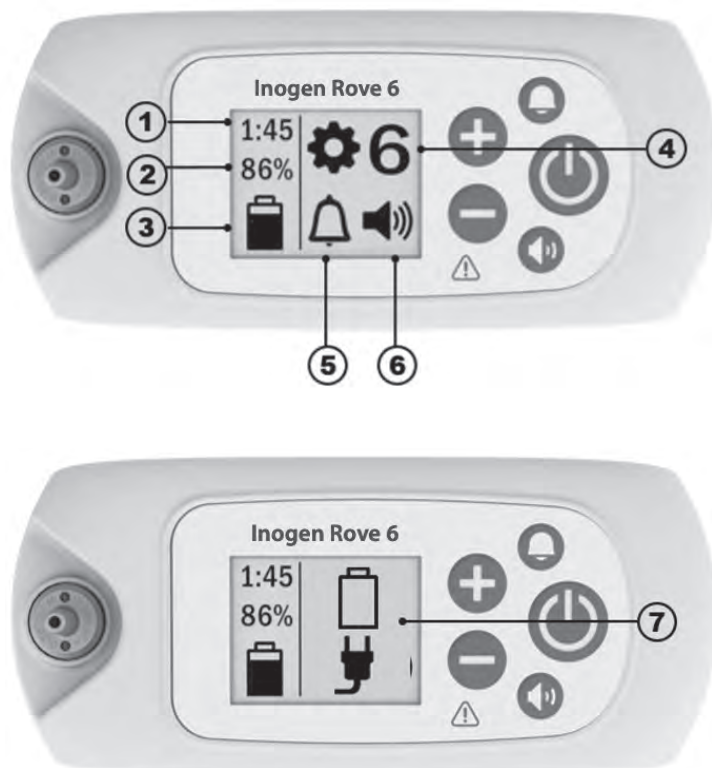





<b>1</b>	<b>Oznaka stanja baterije broj 1:</b> prikazat će približno koliko je vremena ostalo do kraja trenutne napunjenosti baterije pri trenutnoj postavci protoka	<b>2</b>	<b>Oznaka stanja baterije broj 2:</b> prikazat će % napunjenosti baterije
<b>3</b>	<b>Oznaka informacije o bateriji i o bloku napajanja:</b> govori vam je li baterija postavljena, razinu napunjenosti baterije, je li proizvod priključen na izvor napajanja i puni li se baterija. Popis oznaka potražite u odjeljku "Elektro napajanje".	<b>4</b>	<b>Postavka protoka:</b> pokazuje na kojoj postavci protoka proizvod radi, od 1 do 6
<b>5</b>	<b>Oznaka alarma pri otkrivanju odsustva disanja:</b> obavještava je li alarm uključen ili isključen	<b>6</b>	<b>Oznaka glasnoće:</b> pokazuje razinu glasnoće alarma
<b>7</b>	<b>Informacijske oznake ili oznake alarma:</b> informacijski signali ili vizualni alarmi. To se može prikazati u vidu jedne ili više oznaka, i može biti popraćeno zvučnim signalima.		

## 8.2 OZNAKE REŽIMA RADA





	Zvučni signal pri odsustvu disanja je uključen.		Zvučni signal pri odsustvu disanja je isključen (OFF). Ovo je zadano stanje alarma.
	Razina zvučnog signala 1		Razina zvučnog signala 3
	Razina zvučnog signala 2		Razina zvučnog signala 4





## 8.3 OZNAKE BLUETOOTH (ZA BLUETOOTH MODELE)

	Bluetooth je isključen.		Bluetooth je uključen.
	Uparivanje s aplikacijom Inogen Connect.		Koncentrator je odspojen s mobilnog uređaja.

## 8.4 INFORMACIJSKE OZNAKE

Sljedeće oznake nisu popraćene zvučnim signalom ili promjenom stanja indikatorskih svjetala.

Oznake na zaslonu	Opis i radnje (ako je potrebno)
	<b>Postavka protoka</b> "X" prikazuje zadani protok (na primjer, Postavka 2).
	<b>Indikator čekanja</b> Ovaj se simbol pojavljuje prilikom pokretanja koncentratora. Nakon kratkog ciklusa pokretanja započinje zagrijavanje u trajanju do 2 minute. U to vrijeme započinje koncentriranje kisika, ali njegova vrijednost može biti niža od potrebne.
HH:MM	<b>Preostalo vrijeme rada baterije</b> "HH:MM" prikazuje približno trajanje baterije s ovom preostalom napunjenosti u satima: minutama (na primjer, 01:45).
	<b>Stanje napunjenosti i stanje punjenja baterije</b> Ovaj simbol pokazuje da je baterija instalirana i da se puni. Potpuni popis simbola za punjenje baterije potražite u odjeljku "Punjenje baterije s koncentratorom" (odjeljak 3.6.4).
	<b>Stanje razine napunjenosti baterije</b> Ovaj simbol označava razinu napunjenosti baterije (u ovom primjeru oko 50%). Pogledajte odjeljak "Provjera stanja baterije prilikom instaliranja na proizvod" (odjeljak 3.6.2).
XX%	<b>% napunjenosti baterije</b> Ovaj se simbol prikazuje kada je koncentrator priključen na mrežu i koristi se za punjenje baterije (ne koristi se za proizvodnju kisika). Očitavanje od 95% - 100% za potpuno napunjenu bateriju nakon isključivanja napajanja je normalno. Ovo stanje produžuje trajnost baterije.

Oznake na zaslonu	Opis i radnje (ako je potrebno)
	<b>Resetiranje sita (stupaca)</b> Ovaj se simbol prikazuje kada je potrebno održavanje stupaca i nakon zamjene stupaca.
	<b>Uspjeh resetiranja sita</b> Ovaj se simbol prikazuje nakon uspješnog resetiranja stupaca sita.
	<b>U tijeku je prijenos dnevnika podataka ili ažuriranje (samo aplikacija)</b> Ova se oznaka prikazuje tijekom prijenosa svih dnevnika podataka i ažuriranja softvera, pokrenutih putem aplikacije Inogen Connect.
	<b>Uspjeh prijenosa dnevnika podataka (samo aplikacija)</b> Ova se oznaka prikazuje nakon uspješnog dovršetka prijenosa dnevnika podataka putem aplikacije Inogen Connect.
<b>Sljedeće prikazane oznake popraćene su jednim kratkim zvučnim signalom.</b>	
	<b>Pričekajte, uređaj se isključuje</b> Gumb za napajanje držao se pritisnut 2 sekunde. Sustav koncentratora se isključuje.
<b>HH:MM Vx.x:SN</b>	<b>Rok trajanja (HH: mm), prikaz verzije softvera i serijskog broja (Vx.x:SN)</b> Prikazat će se ako je tipka za zvučni alarm "No-breath-detect" (otsustvo disanja) pritisnuta pet sekundi za vrijeme rada koncentratora.

## 8.5. ALARMI

Tijekom rada koncentrator kontrolira različite parametre i uključuje intelektualni sustav signalizacije o kvaru koncentratora. Kako bi se smanjila vjerojatnost prikazivanja lažnih signala, koriste se matematički algoritmi i vremenska kašnjenja, kako bi se osigurala odgovarajuća obavijest o izvanrednoj situaciji. Kad postoji više istodobnih događaja, prikazuje se događaj s višim prioritetom. Obratite pažnju da otsustvo reakcije na uzrok alarmnog stanja potencijalno može dovesti samo do nelagode ili neznatne ozljede (poput smanjene opskrbe kisikom ili opekline). U slučaju alarma, pokušajte riješiti problem i/ili se prebaciti na rezervni izvor kisika.

### UPOZORENJE!

#### Rizik od ozljeda

- Zvučni signali upozoravaju korisnika kada se pojavi problem. Za zajamčenu čujnost zvučnih signala potrebno je odrediti maksimalno dopuštenu udaljenost korisnika u zavisnosti od nivoa buke okoline. Provjerite nalazi li se proizvod na mjestu gdje se signali mogu čuti ili vidjeti u slučaju da se pojave.

Sljedeći odjeljak sadrži popis i opis svih mogućih stanja alarmnih situacija. Alarmni sustav namijenjen je da upozori operatera kada nosi proizvod u torbi ili kada je uređaj postavljen u predelima dopuštenog dometa do nazalne kanile.

Prilikom pokretanja proizvod automatski provjerava alarmni sustav, uključujući sve LED diode i nakratko aktivira zvučni signal. Ako izvadite utikač napajanja, kada je priključena baterija, alarm će raditi normalno. Ako nema baterije ili proizvod nije priključen na mrežu izmjenične ili istosmjerne struje, alarmi se neće aktivirati zbog nedostatka napajanja. S priključenom baterijom, gubitak napajanja koji traje manje od 30 sekundi neće imati utjecaja na alarmni sustav.



**VAŽNO:** Kad postoji više istodobnih događaja, prikazuje se događaj s višim prioritetom.

**VAŽNO:** Odsustvo reakcije na uzrok aktiviranja signala upozorenja niskog, srednjeg i visokog prioriteta može dovesti do nelagode ili uzrokovati manju neznatne ozljede tijekom vremena koje je dovoljno dugo da se prebaci na rezervni izvor kisika.



### 8.5.1 DNEVNIK ALARMA

Proizvod vodi dnevnik alarma dostupan pacijentu koji omogućuje pristup posljednjem alarmu i pregled na LCD - zaslonu (osim alarma "odsustvo disanja", "provjerite kanilu", "niska napunjenost baterija/priključiti utikač" i "baterija je prazna/priključiti utikač"). Dnevnik alarma pohranjuje se u memoriju nakon potpunog isključivanja napajanja proizvoda. Da biste pristupili dnevniku alarma, provjerite je li koncentrador priključen na mrežu ili je isključen. Pritisnite i držite tipku plus (+) tijekom 5 sekundi. Osim toga, dnevnik alarma može se naći na kartici "Advanced" (Napredna inforcija) aplikacije Inogen Connect u odjeljku "Error Recall" (Opoziv pogreške).

Čim se aktivira novi alarm, on zamjenjuje upis prethodnog alarma. Dnevnik alarma pohranjuje se u memoriju nakon isključivanja proizvoda. Vrijeme, proteklo od trenutka pojave greške, prikazuje se zajedno s posljednjim alarmom u dnevniku signala. Osim toga, proizvod vodi dnevnik signala za održavanje i popravak koji nisu dostupni pacijentu.

### 8.5.2 INFORMACIJSKI SIGNALI (RAZINA 1)

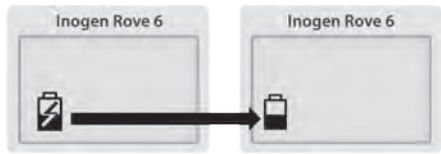
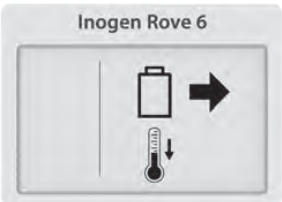

Sljedeće poruke upozorenja popraćene su jednim kratkim zvučnim signalom.

Oznaka na zaslonu	Opis	Upute
	<p><b>Kvar izvora napajanja ili kvar vanjskog napajanja</b></p> <p>Baterija se prestala puniti i proizvod se prebacio na baterijsko napajanje. Na kraju će se baterija isprazniti.</p>	<p>Uključite blok napajanja da biste nastavili punjenje baterije.</p>
	<p><b>Pregrijavanje baterije</b></p> <p>Izvadite i ohladite bateriju.</p>	<p>Baterija se mora izvaditi i ohladiti prije ponovne uporabe.</p>
	<p><b>Pogreška baterije</b></p> <p>Provjerite bateriju.</p>	<p>Provjerite je li baterija pravilno spojena i učvršćena na koncentradoru, zasun bi trebao biti u zatvorenom položaju. Ako se kvarovi ponavljaju na istoj bateriji, zamijenite bateriju novom ili uklonite bateriju i uključite koncentrador na vanjski izvor napajanja.</p>

Croatian



### 8.5.3 SIGNALI NISKO PRIORITYETA (RAZINA 2)



Sljedeći alarmi niskog prioriteta popraćeni su jednim zvučnim signalom i stalnim svjetlom žutog indikatora.

Oznaka na zaslonu	Opis	Upute
	<b>Zamijenite stupce</b> Zahtijeva se zamjena stupaca u roku od 30 dana.	Obratite se dobavljaču opreme kako biste organizirali servis i/ili naručili nove stupce od proizvođača.
	<b>Produljeno pokretanje</b> Koncentracija kisika je <87% za dvije minute nakon pokretanja proizvoda i najmanje 10 udisaja je zabilježeno u posljednjoj minuti.	Pričekajte nekoliko minuta kako biste bili sigurni da se koncentracija kisika poboljšala (alarm će nestati). Ako se stanje nastavi, oglasit će se sekundarni alarm. Slijedite upute za ovaj alarm ili se obratite dobavljaču opreme. Ako se alarm često javlja pri pokretanju, to može značiti da će uskoro biti potrebno tehničko održavanje (zamjena stupaca).

### 8.5.4 SIGNALI NISKO PRIORITYETA (RAZINA 3)

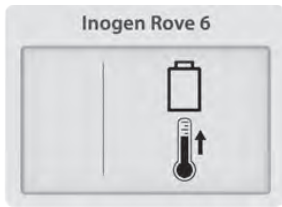

Sljedeći alarmi niskog prioriteta popraćeni su dvostrukim zvučnim signalom i stalnim svjetlom žutog indikatora.





Oznaka na zaslonu	Opis	Upute
	<b>Slabo napunjena baterija, spojite se na mrežu</b> Slabo punjenje baterije, preostalo vrijeme rada je manje od 10 minuta.	Uključite vanjski izvor napajanja, isključite i postavite potpuno napunjenu bateriju.
	<b>Malo kisika</b> Malo smanjenje kapaciteta (<82%) proizvodnje kisika koncentratora u roku od 10 minuta.	Ako signal ne prestane, obratite se svom dobavljaču opreme.
	<b>Potrebno je tehničko održavanje</b> Potrebno je servisirati proizvod što je moguće brže. Proizvod radi u normalnom režimu rada, dopuštena je daljnja uporaba.	Obratite se svom dobavljaču opreme i dogovorite se o servisiranju.

Oznaka na zaslonu	Opis	Upute
	<p><b>Pažnja! Pregrijavanje baterije</b></p> <p>Postizanje maksimalne temperature baterije kada proizvod radi na bateriju.</p>	<p>Ako je moguće, premjestite proizvod na hladno mjesto ili spojite vanjski izvor napajanja na proizvod i uklonite bateriju. Ako signal ne prestane, obratite se svom dobavljaču opreme.</p>
	<p><b>Pažnja! Visoka temperatura sustava</b></p> <p>Temperatura koncentratora približava se graničnoj.</p>	<p>Ako je moguće, premjestite proizvod na hladno mjesto. Uvjerite se da nema prepreka u dovodnim i odvodnim kanalima i da je fini filter čist. Ako signal ne prestane, obratite se svom dobavljaču opreme.</p>

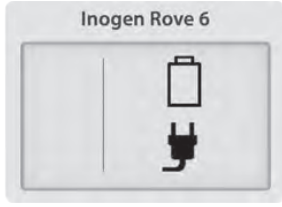
### 8.5.5. SIGNALI SREDNJEG PRIORITETA (RAZINA 4)

Sljedeći signali upozorenja srednjeg prioriteta popraćeni su trostrukim zvučnim signalom koji se ponavlja svakih 25 sekundi i treptanjem žutog svjetla.

Oznaka na zaslonu	Opis	Upute
	<p><b>Nije otkriveno disanje: provjerite kanilu</b></p> <p>Proizvod nije otkrio disanje unutar 60 sekundi.</p>	<p>Provjerite je li kanila spojena na proizvod bez pregiba cijevi i kanile, i da li je kanila u nosu u ispravnom položaju.</p>
	<p><b>Kvar sustava kisika</b></p> <p>Izlazna koncentracija kisika je ispod 50% tijekom 10 minuta.</p>	<p>Ako se kvar ne otkloni, prebacite se na rezervni izvor kisika i obratite se dobavljaču opreme.</p>
	<p><b>Kvar opskrbe kisikom</b></p> <p>Disanje je otkriveno, ali nije otkrivena potrebna opskrba kisikom.</p>	<p>Ako se kvar ne otkloni, prebacite se na rezervni izvor kisika i obratite se dobavljaču opreme.</p>
	<p><b>Baterija je potpuno ispražnjena, spojite koncentrator na električnu mrežu</b></p> <p>Nedovoljno napunjenost baterije koncentratora. Koncentrator će se isključiti i prestati opskrbljivati kisikom.</p>	<p>Uključite vanjski izvor napajanja ili postavite potpuno napunjenu bateriju. Ako se proizvod isključi, pritisnite i držite gumb za napajanje da biste ga ponovno uključili.</p>

Oznaka na zaslonu	Opis	Upute
	<p><b>PREGRIJAVANJE baterije</b></p> <p>Prekoračenje maksimalne temperature baterije kada proizvod radi na bateriju. Koncentrator će se isključiti i prestati opskrbljivati kisikom.</p>	<p>Ako je moguće, premjestite proizvod na hladno mjesto, isključite ga i uključite napajanje. Uvjerite se da nema prepreka u dovodnim i odvodnim kanalima i da je fini filter čist. Ako se kvar ne otkloni, prebacite se na vanjski izvor napajanja ili rezervni izvor kisika i obratite se dobavljaču opreme.</p>
	<p><b>Visoka temperatura sustava</b></p> <p>Temperatura koncentratora je previsoka. Koncentrator će se isključiti i prestati opskrbljivati kisikom.</p>	<p>Uvjerite se da nema prepreka u dovodnim i odvodnim kanalima i da je fini filter čist. Ako se kvar ne otkloni, prebacite se na rezervni izvor kisika i obratite se dobavljaču opreme.</p>
	<p><b>Kvar senzora</b></p> <p>Neispravnost senzora kisika proizvoda.</p>	<p>Daljnja uporaba proizvoda je dopuštena. Ako se kvar ne otkloni, obratite se dobavljaču opreme.</p>
	<p><b>Sustav je hladan</b></p> <p>Hladni sustav (&lt;math&gt;&lt;2^{\circ}\text{C}&lt;/math&gt;). Koncentrator će se isključiti i prestati opskrbljivati kisikom.</p>	<p>Prebacite proizvod u toplu sobu i ostavite ga da se zagrije prije uključivanja. Ako se kvar ne otkloni, prebacite se na rezervni izvor kisika i obratite se dobavljaču opreme.</p>
	<p><b>Pogreška sustava</b></p> <p>Proizvodnja kisika koncentratora je prekinuta, proizvod se isključuje.</p>	<p>Prebacite se na rezervni izvor kisika i obratite se dobavljaču opreme.</p>

## 9. OTKLANJANJE KVAROVA

Problem	Mogući razlog	Preporučeno rješenje
Bilo koji problem popraćen natpisom na zaslonu proizvoda, svjetlosnim i/ili zvučnim signalom	Pogledajte pojmovnik oznaka i alarma proizvoda	Pogledajte pojmovnik oznaka i alarma proizvoda

Problem	Mogući razlog	Preporučeno rješenje
Proizvod se ne uključuje kada pritisnete tipku za uključivanje/isključivanje	Baterija je prazna ili je nema	Spojite vanjski izvor napajanja, zamijenite bateriju potpuno napunjenom baterijom
	Nepravilno spajanje bloka napajanja izmjeničnom strujom	Provjerite priključak bloka napajanja, provjerite je li zeleni indikator stalno svijetli
	Nepravilno spajanje kabela za napajanje istosmjernom strujom	Provjerite priključak kabela za napajanje istosmjernom strujom na uređaju i upaljaču za cigarete ili pomoćnom kablju za napajanje istosmjernom strujom
	Kvar	Obratite se dobavljaču opreme
Nema opskrbe kisikom	Proizvod nije uključen	Uključite proizvod pritiskom na tipku Uključeno - Isključeno
	Kanila je pogrešno spojena ili uvijena/začepljena	Provjerite kanilu i njezin priključak na proizvod
Ne povezuje se s Bluetooth	Drugi uređaji mogu uzrokovati smetnje ili su uređaji predaleko jedan od drugog.	Premjestite koncentrador dalje od drugih elektroničkih uređaja i/ili ga približite mobilnom uređaju.

## 10. ČIŠĆENJE, NJEGA I ODRŽAVANJE

Operater mora provoditi periodični vizualni pregled proizvoda. ISO 80601-2-67, točka 201.79.2.12

### UPOZORENJE!

#### Rizik od smrti ili ozljede

- Ne obavljajte servis ili održavanje za vrijeme rada uređaja.
- Nije dopušteno rastavljanje proizvoda i njegovih dodatnih uređaja, obavljanje bilo kakvog održavanja, osim onog navedenog u odjeljku upotreba; u protivnom može doći do strujnog udara i jamstvo će biti poništeno. Nije dopušteno uklanjanje naljepnice za zaštitu od neovlaštenog otvaranja. U slučaju kvara koji nije opisan u ovim uputama, obratite se dobavljaču opreme za servis od strane kvalificiranog osoblja.
- Nemojte koristiti stupce osim onih navedenih u ovom vodiču. Korištenje stupaca, koji nisu propisani, može dovesti do ugrožavanja sigurnosti i/ili kvara proizvoda i poništenja jamstva.
- Koristite samo rezervne dijelove koje preporučuje proizvođač kako biste osigurali pravilno funkcioniranje i izbjegli rizik od požara i opekline.
- Potrebno je povremeno provoditi vizualni pregled proizvoda kako bi se uvjerali da nema oštećenja na otkrivenim dijelovima. Tipični vizualni pregled uključuje sljedeće:
  - Priključci baterije ne smiju se savijati ili deformirati.
  - Priključak kanile trebao bi biti ravan i tjesno spojen sa kućištem.
  - Kućište mora biti potpuno sklopljeno i sigurno pričvršćeno, bez pukotina i drugih vidljivih oštećenja.
  - Grubi filtri moraju biti na mjestu i očišćeni od nečistoća, prašine i drugih prepreka.
  - Fini filter mora biti dobro pričvršćen i nalaziti na svom mjestu.

Rezervni dijelovi mogu se kupiti od proizvođača na stranici [www.inogen.com](http://www.inogen.com) ili pozivom na broj 1-877-466-4364.

### 10.1 ZAMJENA KANILE

Nazalnu kanilu treba redovito mjenjati u skladu s uputama za uporabu proizvođača. Učestalost zamjene kanile provjerite kod svog liječnika ili dobavljača opreme.

## 10.2 ČIŠĆENJE KUĆIŠTA

### OPASNOST!

#### Rizik od ozljeda

Tekućina može oštetiti unutarnje dijelove koncentratora i njegovu opremu. Da biste izbjegli oštećenja ili ozljede od strujnog udara:

- Prije čišćenja isključite koncentrator i izvucite utikač iz utičnice.
- NE DOPUSTITE da sredstvo za čišćenje uđe u ulazne i izlazne otvore za zrak.
- NEMOJTE prskati ili nanositi sredstva za čišćenje izravno na kućište.
- NEMOJTE proizvod ispirati iz crijeva.
- NEMOJTE uranjati proizvod ili pribor u tekućinu

### UPOZORENJE!

#### Rizik od smrti ili ozljede

Agresivna kemijska sredstva mogu oštetiti koncentrator i filtre

- NEMOJTE čistiti površine koncentratora alkoholom i proizvodima na bazi alkohola (izopropil alkohol), koncentriranim proizvodima na bazi klora (etilen klorid), proizvodima na bazi nafte ili bilo kojim drugim agresivnim kemikalijama. Koristite samo blagi tekući deterdžent za suđe.

Povremeno očistite kućište na sljedeći način:

1. Provjerite je li koncentrator isključen i izvađen iz torbe za nošenje.
2. Vanjska površina kućišta može se očistiti krpom navlaženom blagim tekućim deterdžentom i vodom.
3. Prije nego što vratite koncentrator u torbu za nošenje ili ruksak i prije nego što počnete koristiti koncentrator, pustite da se koncentrator osuši na zraku ili upotrijebite suhi ručnik.

**VAŽNO:** Vanjsko čišćenje proizvoda treba provoditi tjedno; pribor treba čistiti po potrebi. Prije prijenosa novom pacijentu, vanjsku površinu uređaja treba očistiti i zamijeniti ispušnog filtra.

## 10.3. ČIŠĆENJE I ZAMJENA FILTRA (RP-501)

Fini filtri podliježu **tjednom** čišćenju kako bi se osigurao nesmetan protok zraka.





Za čišćenje:

1. Uklonite fine filtre s oba usisna kraja proizvoda.
2. Fini filter treba oprati blagim deterdžentom i vodom, isprati vodom i osušiti prije nastavka uporabe.

Za kupnju rezervnih filtera za fino čišćenje obratite se svom dobavljaču opreme ili tvrtki Inogen.

#### 10.4. ZAMJENA ŠIPKE KANILE I ISPUŠNOG FILTRA (RP-506)

Priključak kanile povezuje plinski trakt s kanilom, a ispušni filtar je namijenjen da zaštiti korisnika od udisanja sitnih čestica tijekom uporabe proizvoda. Ispušni filtar nalazi se iza priključka kanile i treba ga zamijeniti prilikom promjene pacijenta ili prilikom zamjene priključka kanile. Da biste zamijenili priključak kanile i izlazni filtar, slijedite ove korake:

Korak	Upute	
1	1.1 Okrenite viličasti ključ u smjeru suprotnom od kazaljke na satu kako biste odvrnuli priključak na kanili.	
2	2.1 Uklonite priključak kanile.	
3	3.1 Uvjerite se da unutra nema ostataka. 3.2 Umetnite novu integriranu kanilu i ispušni filtar.	
4	4.1 Okrenite ključ u smjeru kazaljke na satu dok priključak kanile ne bude čvrsto pričvršćen. Nemojte previše zatezati.	

Croatian

## 10.5 ZAMJENA OSIGURAČA NA KABELU NAPAJANJA ISTOSMJERNE STRUJE (RP-125)

U kabel za napajanje istosmjerne struje iz upaljača za cigarete je ugrađen osigurač. Ako je kabel istosmjerne struje spojen na ispravan izvor napajanja, ali proizvod nije pod naponom, možda je potrebno zamijeniti osigurač.

### UPOZORENJE

OPASNOST OD GUŠENJA: prilikom zamjene osigurača otkrivaju se sitni dijelovi, držite proizvod dalje od male djece i kućnih ljubimaca.

- KRITIČNE DIMENZIJE OSIGURAČA: pogrešno odabrana veličina zamjenskog osigurača može dovesti do požara ili nedovoljne zaštite opreme. Zamijenite samo osiguračima iste vrste i vrijednosti.
- ELEKTRIČNI UDAR: prije nego što pokušate zamijeniti osigurač, potpuno odspojite kabel.
- Nemojte vješati na utikač nikakav pribor ili držače za pribor.



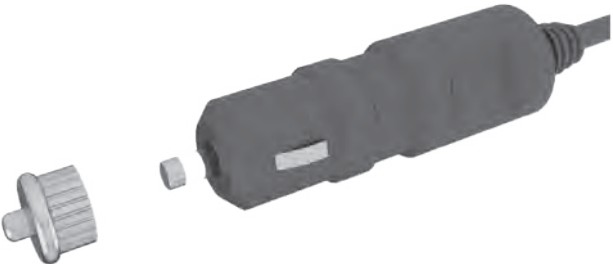

Za zamjenu osigurača treba uraditi slijedeće:





Korak	Upute	
1	1.1 Odvijte poklopac, skinite čep. Ako je potrebno, koristite alat.	
2	2.1 Uklonite poklopac, čep i osigurač.	
3	3.1 Opruga mora ostati unutar kućišta adaptera za upaljač za cigarete. 3.2 Ako je opruga uklonjena, potrebno je umetnuti oprugu prije postavljanja novog osigurača.	
4	4.1 Ugradite zamjenski osigurač. 4.2 Vratite priključak na mjesto. 4.3 Provjerite je li sigurnosni prsten pravilno postavljen i zategnut.	

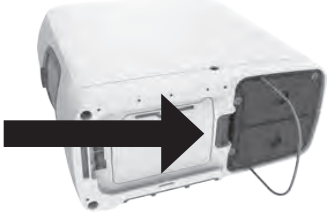

## 10.6 ZAMJENA STUPCA

Uređaj je programiran da vas obavijesti o potrebi zamjene stupca (pogledajte odjeljak "alarmi"). Potrebno je kupiti stupce od proizvođača ili davatelja usluga, oni su dizajnirani tako da ih pacijent može lako zamijeniti slijedeći ove korake:

Korak	Opis	
1	1.1 Isključite proizvod pritiskom i držanjem gumba za napajanje.	
2	2.1 Ako je proizvod korišten, izvadite ga iz torbe za nošenje.	
3	3.1 Izvadite bateriju iz proizvoda.	
4	4.1 Postavite proizvod na bok tako da je vidljiva donja strana. 4.2 Stupci se nalaze na jednoj strani proizvoda.	

Korak	Opis	
5	<p>5.1 Izvucite stupce pritiskom na gumb zasuna u smjeru od stupaca.</p> <p>5.2 Dok držite gumb zasuna u otvorenom položaju, izvucite sklop stupca iz uređaja podizanjem i povlačenjem metalne ručke.</p>	
6	<p>6.1 Izvucite stupce u potpunosti iz uređaja povlačenjem metalne ručke prema van.</p> <p>6.2 Izvucite oba sklopa stupaca.</p>	
7	<p>7.1 Da biste instalirali nove stupce, prvo uklonite četiri (4) poklopca za zaštitu od prašine s novih stupaca.</p> <p>7.2 Provjerite ima li prašine i nečistoća ispod poklopca za zaštitu od prašine.</p>	
8	<p>8.1 Umetnite nove stupce u uređaj odmah nakon uklanjanja poklopca za zaštitu od prašine.</p> <p>8.2 Pritisnite na stupce dok se od zasuna ne začuje zvučni klik i ne vrati se u zatvoreni položaj.</p> <p>8.3 Pritisnite i preklopite metalnu ručku u ravnini s dnom stupaca.</p> <p><b>NEMOJTE:</b> ostavljati krajeve stupaca otvorenima.</p>	

**VAŽNO:** Morate obavijestiti uređaj da ste zamijenili stupce. To se može učiniti putem samog uređaja ili putem aplikacije Inogen Connect.

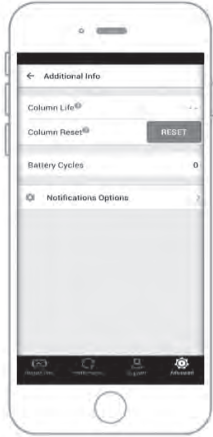
Korak	Opis	
<p><b>9</b></p>	<p><b>Resetiranje stupaca putem uređaja</b></p> <p>9.1 Spojite proizvod na izmjeničnu struju, ali ga nemojte uključivati.</p> <p>9.2 Pritisnite i držite tipku Plus (+) i minus (-) 5 sekundi. Na zaslonu će se pojaviti informativna oznaka "Reset sita".</p> <p>9.3 Otpustite gumb kada se na zaslonu pojavi oznaka "Reset sita".</p> <p>9.4 Jednom pritisnite gumb zvona. Na zaslonu će se pojaviti informativna oznaka "uspješno Resetiranje sita".</p> <p>9.5 Pritisnite i držite tipku za napajanje da biste uključili proizvod.</p>	
<p><b>10</b></p>	<p><b>Resetiranje stupaca putem aplikacije Inogen Connect</b></p> <p>10.1 Otvorite aplikaciju Inogen Connect na mobilnom uređaju ili tabletu.</p> <p>10.2 Idite na zaslon <i>Advanced</i>.</p> <p>10.3 Kliknite <i>Additional Information</i> (Dodatne informacije).</p> <p>10.4 Pritisnite gumb <i>Column Reset</i> (Resetiranje stupaca).</p>	

## 10.7 NJEGA I ODRŽAVANJE BATERIJE

Litij-ionske baterije zahtijevaju posebnu njegu radi osiguranja pravilnog rada i dugog roka trajanja. Koristite samo baterije kompatibilne s vašim uređajem.

- **Čuvajte na suhom mjestu:** Pazite da baterija ne bude izložena tekućinama. Kada se baterija navlaži, odmah prestanite s uporabom i zbrinite bateriju na propisani način.
- **Utjecaj temperature na karakteristike baterije:** Baterija napaja proizvod u gotovo svim uvjetima okoline. Kako biste produljili trajanje baterije, nemojte koristiti bateriju dulje vrijeme pri temperature ispod 5°C (41°F) ili iznad 35°C (95°F).
- **Pohrana baterije:** Izvadite bateriju iz proizvoda kada se on ne koristi kako biste izbjegli slučajno pražnjenje. Bateriju treba čuvati na hladnom i suhom mjestu. Bateriju treba čuvati s najmanje 40-50% napunjenosti. Da bi se održao maksimalni vijek trajanja, baterije treba napuniti do potpune napunjenosti i prazniti do 0% najmanje jednom u 90 dana. Nemojte čuvati bateriju proizvoda na ekstremnim temperaturama, ispod -4°F (-20°C) ili iznad 140°F (60°C), ni na koji vremenski period.
- **Odlaganje baterije:** Obratite se svom dobavljaču za pravilno odlaganje baterije. Litij-ionske baterije, kao i sve punjive baterije, mogu se reciklirati i ne smiju se spaljivati.

## 10.8. ROK TRAJANJA

Očekivani rok trajanja uređaja je 5 godina, osim sita (plastičnih stupaca) koji imaju rok trajanja od 1 godine i baterija koje imaju rok trajanja od 500 punih ciklusa punjenja/pražnjenja.

## 11. UPARIVANJE UREĐAJA S APLIKACIJOM CONNECT





Aplikacija Inogen Connect povezuje prijenosni koncentrator kisika s mobilnim uređajem ili tabletom pomoću tehnologije Bluetooth. Aplikacija nije dostupna u svim zemljama - za više informacija obratite se dobavljaču opreme.

**VAŽNO:** aplikacija nije namijenjena za zamjenu panela korisničkog sučelja koja je glavni izvor informacija i kojoj pacijent mora pristupiti tijekom uporabe uređaja.



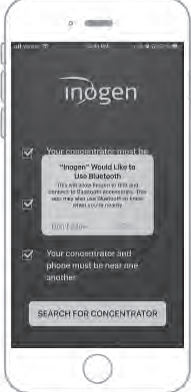

**VAŽNO:** Povezivanje Inogen Rove 6 na Bluetooth vezu, koja uključuje drugu opremu, može dovesti do prethodno neidentificiranih rizika za pacijente, operatere ili ostale treće osobe. Odgovorna organizacija mora identificirati, analizirati, procijeniti i kontrolirati te rizike. Naknadne promjene koje su napravljene u vezi s Bluetooth mogu uzrokovati pojavu novih rizika i zahtijevaju dodatnu analizu. Promjene u vezi s Bluetooth uključuju:

- Promjena konfiguracije Bluetooth.
- Povezivanje dodatnih uređaja na Bluetooth vezu.
- Odspajanje uređaja od veze Bluetooth.
- Nadogradnja opreme spojene na vezu Bluetooth.
- Modifikacija opreme spojene na vezu Bluetooth.

## 11.1 UPARIVANJE PROIZVODA S MOBILNOM APLIKACIJOM

Korak	Opis	
1	<p>Preuzmite aplikaciju Inogen Connect</p> <p>1.1 Na svom pametnom telefonu ili tabletu potražite "Inogen Connect" u App Storeu (Apple) ili Google Play (Android).</p>	
2	<p>Stavite proizvod u stanje čekanja</p> <p>2.1 Priključite kabel za napajanje izmjeničnom strujom na prijenosni koncentrador kisika</p> <p>2.2 Umetnite utikač u električnu utičnicu.</p> <p>2.3 NEMOJTE uključivati proizvod.</p>	
3	<p>Provjerite je li na vašem mobilnom uređaju ili tabletu uključen Bluetooth</p> <p>3.1 Idite na izbornik <i>Settings</i> (Postavke)</p> <p>3.2 Kliknite na <i>Bluetooth</i></p> <p>3.3 Uključite pomoću klizača</p>	
4	<p>Aktivirajte Bluetooth na svom uređaju</p> <p>4.1 Provjerite da proizvod nije uključen.</p> <p>4.2 Pritisnite i držite gumb "minus" dok se na zaslonu ne prikaže oznaka Bluetooth.</p>	
5	<p>Izvršite uparivanje koncentratora s mobilnim uređajem ili tabletom</p> <p>5.1 Otvorite aplikaciju Connect na svom mobilnom uređaju.</p> <p>5.2 Potvrdite Bluetooth vezu pritiskom na gumb OK.</p>	

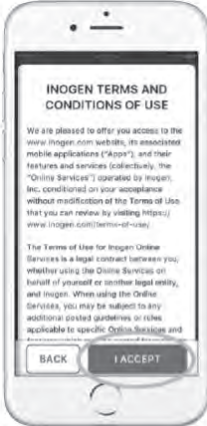
Croatian

Korak	Opis	
	<p>5.3 Pronađite svoj jedinstveni kod davatelja usluga</p> <p>5.3.1 Kada kupujete u Inogen: kod davatelja usluga bit će naveden u potvrdi putem e-pošte ili na računu</p> <p>5.3.2 Kada kupujete od pružatelja usluga kućne njege ili druge treće osobe: kod davatelja usluga nalazit će se u dokumentima koji su dostavljeni od strane pružatelja usluga.</p> <p>5.4 Ručno unesite kod pružatelja usluga ili skenirajte QR kod.</p>	
	<p>5.5 Pronađite svoj koncentrator i serijski broj klikom na gumb "Search for Concentrator" (pretraživanje koncentratora) koji se nalazi na dnu zaslona.</p> <p>5.6 Kada se proizvod pronađe, kliknite na odgovarajući serijski broj.</p>	
	<p>5.7 Upoznajte se s Odredbama i uvjetima.</p> <p>5.8 Ako se slažete, kliknite gumb <b>Accept</b> (Prihvaćam) na donjem dijelu zaslona.</p> <p><b>VAŽNO:</b> Ako se ne slažete s Uvjetima i odredbama, nećete moći nastaviti uparivanje koncentratora s mobilnim uređajem.</p>	
	<p>5.9 Pritisnite i držite gumb zvona da biste dovršili uparivanje. To može potrajati nekoliko minuta. <b>NE</b> zatvarajte aplikaciju tijekom uparivanja.</p>	

Korak	Opis	
6	<p>Uparivanje je završeno. Koristite proizvod kao i obično.</p> <p>6.1 Nakon završetka uparivanja možete uključiti koncentrador i koristiti ga u normalnom režimu.</p> <p>6.2 Informacije koje se prikazuju na zaslonu Inogen Connect ovise o trenutnom stanju prijenosnog koncentratora kisika.</p> <p>Za više informacija posjetite stranicu <a href="http://www.Inogen.com/app">www.Inogen.com/app</a>.</p>	

## 11.2 KIBERNETIČKA SIGURNOST

Sigurnost medicinskih proizvoda osigurana je zajedničkom odgovornošću pacijenata, dobavljača i proizvođača medicinskih proizvoda. Nesposobnost za održavanje kibernetičke sigurnosti može dovesti do oštećenja funkcionalnosti proizvoda, gubitka dostupnosti ili integriteta podataka ili izloženosti sigurnosnim prijetnjama drugih povezanih uređaja ili mreža.

Kada koristite aplikaciju Inogen Connect, važno je osigurati sljedeće:

- Obavezno ažurirajte svoj OS
- Obavezno ažurirajte svoju aplikaciju
- Ne zaboravite uključiti lozinke
- Isključite Bluetooth, osim ako nije uparen s aplikacijom Inogen Connect App

Aplikacija Inogen Connect App kompatibilna sa sljedećim uređajima: iPhone 6 i noviji; iPad Air, iPad Air 2, iOS 9 i noviji Samsung S5 i noviji; Nexus 5 | Nexus 6, Nexus 9, Android 6 i noviji.

## 12. POPRAVAK I ODLAGANJE UREĐAJA

### 12.1 POPRAVAK

Ne pokušavajte popraviti proizvod, osim ako nije drugačije navedeno u ovim uputama za uporabu. Za pomoć se obratite svom dobavljaču kućnog kisika ili proizvođaču.

### 12.2 ODLAGANJE

Odlaganje u otpad i recikliranje proizvoda i njegovih dodatnih uređaja treba provoditi u skladu s lokalnim regulatornim zahtjevima. U područjima gdje se primjenjuje Direktiva EU o odlaganju električne i elektroničke opreme (WEEE), nije dopušteno odlaganje u nerazvrstani komunalni otpad. U Europi se obratite ovlaštenom predstavniku EU-a za upute o odlaganju. Baterija sadrži litij-ionske stanice i podliježe sekundarnoj obradi. Zabranjeno je spaljivanje baterije.

## 13. OGRANIČENO JAMSTVO

Na proizvod se daje s 3-godišnje jamstvo (vidi račun). Tvrtka Inogen jamči da nema nedostataka u materijalima i izradi proizvoda pod uvjetima normalne uporabe i održavanja, kada se pravilno njeguje, tijekom razdoblja navedenog u izjavi o jamstvu koja prati proizvod, počevši od Datuma Prve Otpreme. Izraz "Datum Prve Otpreme", koji se ovdje koristi, znači prvi datum otpreme proizvoda od strane tvrtke Inogen kupcu. Jamstva prema ovom Ugovoru daje tvrtka Inogen samo prvom Kupcu proizvoda i nisu prenosiva. Kako bi stupila na snagu ograničena jamstva, navedena u ovom dokumentu, potrebno je predložiti originalnu potvrdu (račun) o kupnji proizvoda i osobnu iskaznicu Kupca. Da bi ograničeno jamstvo, navedeno u ovom dokumentu, stupilo na snagu, Kupac mora pregledati svaki Proizvod u roku od dva (2) dana nakon isporuke i prije početka upotrebe Proizvoda. Kupac se slaže da jamstva koja pruža tvrtka Inogen za proizvod ovise o upotrebi proizvoda u skladu s priloženim uputama za proizvod i da će nepoštivanje ovog uvjeta poništiti jamstva. Isključiva odgovornost tvrtke Inogen i jedini i isključivi pravni lijek Kupca koji proizlaze u vezi proizvoda, uključujući kršenje jamstva, ograničava se, po izboru tvrtke Inogen, na popravak ili zamjenu proizvoda ili njegovog dijela koji je vraćen na račun Kupca u tvrtku Inogen. Ovo jamstvo vrijedi samo ako je Kupac pismeno obavijestio tvrtku Inogen o oštećenju proizvoda, odmah nakon otkrivanja kvara i tijekom jamstvenog razdoblja. Proizvodi se mogu vratiti samo od strane Kupca i samo s priloženim brojem RMA koji je izdala tvrtka Inogen. Tvrtka Inogen nije odgovorna za bilo kakvu pretpostavljenu povredu jamstva za koju se smatra da je nastala iz razloga koji nije predviđen ovim jamstvom. Tvrtka Inogen mora donijeti konačnu odluku o postojanju i/ili uzroku bilo kojeg navodnog kvara.

Stupci, punjive baterije, torba za nošenje i dodaci za napajanje imaju samo 1-godišnje jamstvo.

Potpune informacije o jamstvu možete pronaći na [www.inogen.com/warranty](http://www.inogen.com/warranty)

## 14. ZAŠTITNI ZNAKOVI I ODRICANJE OD ODGOVORNOSTI

### 14.1. ZAŠTITNI ZNAK

Svi zaštitni znakovi su vlasništvo njihovih vlasnika.

### 14.2. ODRICANJE OD ODGOVORNOSTI

Podaci u ovom dokumentu pažljivo su provjereni i smatraju se pouzdanim. Uz to, proizvođač zadržava pravo izmjene bilo kojeg proizvoda radi poboljšanja čitljivosti, funkcionalnosti ili konstrukcije. Proizvođač ne snosi nikakvu odgovornost koja se odnosi na primjenu ili uporabu bilo kojeg proizvoda ili sheme, opisanih ovdje; također se ne odnosi na bilo koju licencu u skladu sa svojim patentnim pravima ili pravima drugih osoba.

### 14.3. OVAJ DOKUMENT

Informacije u ovom dokumentu podložne su promjenama bez prethodne najave. Ovaj dokument sadrži povjerljive informacije zaštićene autorskim pravima. Nijedan dio ovog dokumenta ne može se reproducirati u cijelosti ili djelomično (osim kratkih odlomaka u recenzijama i akademskim člancima) bez prethodnog pismenog pristanka proizvođača. Pažljivo pročitajte i proučite sve upute koje dolaze s proizvodom.

### 14.4. PODRŠKA

Ako imate pitanja o informacijama sadržanim u ovim uputama ili o sigurnoj uporabi ovog uređaja, obratite se dobavljaču ili distributeru kućnog kisika.



## 15. TEHNIČKI OPIS

### 15.1. TEHNIČKE KARAKTERISTIKE

Prijenosni koncentrator kisika Inogen Rove 6 (model broj IO-501)	
Izolacija mreže	Izvučite iz proizvoda ulazni kabel istosmjernog napajanja i bateriju.
Dimenzije sa standardnom baterijom	7,2 x 3,3 x 8,2 inča (18,3 x 8,3 x 20,5 cm)
Dimenzije s dodatnom baterijom	7,2 x 3,3 x 9 inča (18,3 x 8,3 x 22,9 cm)
Težina sa standardnom baterijom	4,8 ft (2,2 kg)
Težina s dodatnom baterijom	5,8 ft (2,6 kg)
Nazivna razina zvuka	39 dBA na postavci 2 (MDS-Hi) Maksimalna zvučna snaga sustava 62 dBA Maksimalni zvučni tlak u sustavu 54 dBA tipični minimalni zvučni tlak alarma 62,3 dBA (mjereno u torbi za nošenje) tipični maksimalni zvučni tlak alarma 67,5 dBA (mjereno u torbi za nošenje) (Tlak zvuka izmjeren na udaljenosti 1 metar u skladu s ISO 3744)
Vrijeme zagrijavanja	2 minute
Koncentracija kisika*	90% + 6% i - 3% na svim postavkama
Osjetljivost tlaka koja uključuje sustav opskrbe kisikom	<0,12 cm H <sub>2</sub> O
Postavka protoka	Postavljanje pulsne doze 1,2,3,4,5,6
Maksimalni izlazni tlak	< 22 ft/kvadratni inč 18,7 ft/kvadratni inč (129 kPa) ± 10 %
Napajanje izmjeničnom strujom	100 do 240 V izmjenične struje, 50 do 60 Hz Automatsko otkrivanje 2,0-1,0 A
Napajanje istosmjernom strujom	13,5-15,0 V istosmjerne struje, maksimalno 100 W Maksimalni napon: 12,0 do 16,8 V istosmjerne struje (+ 0,5 V)
Vrsta baterije	Litij-ionska
Punjiva baterija:	12,0 do 16,8 V istosmjerne struje (±0,5 V)
Vrijeme punjenja baterije	Standardno (BA-500 i BA-508): do 3 sata Dodatno (BA-516): do 4 sata
Radna temperatura**	5 do 40°C (41 do 104°F)
Radna vlažnost	15-90%, bez kondenzacije
Radni atmosferski tlak	od 70 do 106 kPa
Radna visina**	0 do 3.048 m (0 do 10.000 ft)
Temperatura tijekom transporta i skladištenja	od -25°C do 70°C (od -13 do 158°F)
Vlaga tijekom transporta i skladištenja	Do 90%, bez kondenzacije Čuvati na suhom mjestu.
Nesigurnosti mjerenja:	Pulsno punjenje: ± 15% nominalnog volumena Tlak: 0,03 ft/kvadratni inč (ukupno) / ± 0,05 cm H <sub>2</sub> O (osjetljivost okidača za udisanje) Koncentracija kisika: ± 3% (ne uzimajući u obzir temperaturu, atmosferski tlak i vrijeme od trenutka kalibracije mjernog uređaja)

\*Na temelju atmosferskog tlaka od 101,3 kPa (14,69 ft/kvadratni inč) na 20°C (68°F) i u suhom stanju (STPD).

\*\*Rad izvan ovih operativnih karakteristika može ograničiti sposobnost koncentratora da udovolji zahtjevima koncentracije kisika pri višim postavkama protoka u litrima.

## 15.2. POSTAVKE PROTOKA PULSNOG PUNJENJA\*

<b>Pulsno punjenje Inogen Rove 6 na postavku protoka (ml/udisaj ± 15% prema ISO 80601-2-67)</b>						
<b>BROJ UDISAJA U MINUTI</b>	<b>1</b>	<b>2</b>	<b>3</b>	<b>4</b>	<b>5</b>	<b>6</b>
<b>10</b>	21,6	43,4	65,7	85,8	104,5	123,1
<b>15</b>	14,2	29,2	43,3	56,7	69,2	82,1
<b>20</b>	10,9	22,1	32,9	43,2	52,9	62,4
<b>25</b>	8,9	17,5	26,7	35,0	42,9	50,7
<b>30</b>	7,4	14,8	22,0	29,3	36,0	42,6
<b>35</b>	6,3	12,8	18,8	25,0	30,4	36,7
<b>40</b>	5,4	11,3	16,6	21,7	26,5	31,6
<b>UKUPNI VOLUMEN U MINUTI (ml/min)</b>	210	420	630	840	1050	1260

## 15.3 INFORMACIJE O ELEKTROMAGNETSKOJ KOMPATIBILNOSTI (EMC)

### **UPOZORENJE!**

#### **Rizik od smrti ili ozljede**

- Upotreba pribora, adaptera i kabela koji nisu navedeni ili isporučeni od strane proizvođača ove opreme može dovesti do povećanja elektromagnetskog zračenja ili smanjenja elektromagnetske stabilnosti navedene opreme i uzrokovati njezin nepravilan rad.
- Izbjegavajte izlaganje poznatim izvorima EMI (elektromagnetskih smetnji) kao što su dijatermija, litotripsija, elektrokauterizacija, RFID (Radio Frequency Identification) i elektromagnetskim sigurnosnim sustavima kao što su protuprovalni/elektronički sustavi za nadzor proizvoda, detektori metala. Obratite pažnju da prisutnost RFID uređaja možda neće biti očita. Ako se sumnja na takve smetnje, promijenite položaj opreme, ako je moguće, kako biste maksimalno povećali udaljenost.
- Prijenosna RF komunikacijska oprema (uključujući periferne uređaje kao što su antenski kablovi i vanjske antene) mora biti udaljena najmanje 30 cm (12 inča) od bilo kojeg dijela proizvoda, uključujući kablove koje je odredio proizvođač. U suprotnom, to može dovesti do pogoršanja karakteristika navedene opreme.
- Uređaj se ne smije koristiti u blizini druge opreme ili se slagati s drugom opremom. Ako je potrebno koristiti proizvod u blizini ili u složaju, treba ga kontrolisati da bi se uvjerali u normalan rad. Ako proizvod ne radi ispravno, proizvod ili drugu opremu treba premjestiti.

Medicinsku električnu opremu treba instalirati i koristiti u skladu s informacijama o elektromagnetskoj kompatibilnosti (EMC) navedenim u ovom vodiču.

Navedena oprema je ispitana i utvrđeno je da je u skladu s ograničenjima EMC, navedenim u standardu IEC 60601-1-2. Ta su ograničenja osmišljena kako bi se osigurala razumna zaštita od elektromagnetskih smetnji u tipičnom kućnom okruženju.

Ovaj koncentrator sadrži modul odašiljača s identifikacijskim brojem: 2417C-BX31A. Sadrži identifikacijski broj FCC: N7NBX31A. Ovaj uređaj je sukladan s dijelom 15 pravila FCC. Ovaj proizvod mora raditi uz poštovanje dva sljedeća uvjeta: (1) uređaj ne smije biti izvor štetnih smetnji; (2) uređaj mora izdržati bilo kakve smetnje, uključujući one koje mogu uzrokovati njegov nepravilan rad.

### 15.3.1 VODIČ I IZJAVA PROIZVOĐAČA - OTPORNOST NA SMETNJE

Koncentrator je namijenjen za uporabu u elektromagnetskom okruženju kuće, ustanove, automobila, vlaka, zrakoplova, broda i drugih oblika prijevoza. Korisnik je dužan osigurati uporabu proizvoda samo u navedenom elektromagnetskom okruženju. Tijekom ispitivanja otpornosti na smetnje, navedene u nastavku, Rove 6 će nastaviti isporučivati kisik prema specifikaciji.

Ispitivanje otpornosti na smetnje	Ispitna razina prema IEC 60601	Elektromagnetsko okruženje-upute
Provodne RF smetnje IEC 61000-4-6	3V (RMS vrijednost) od 150kHz do 80MHz 6V (RMS vrijednost) ISM i amaterske radio frekvencije	Prijenosni koncentrator kisika Rove 6 pogodan je za primjenu u elektromagnetskom okruženju tipičnog doma, ustanove, automobila, vlaka, aviona, broda i drugih transportnih okruženja.
RF/ magnetsko polje IEC 61000-4-3	10 V/m от 80 MHz до 2,7 GHz	
Elektrostatička pražnjenja (ESR) IEC 61000-4-2	± 8 kV kontakt ± 2, 4, 6, 8 i 15 kV zrak	Podovi prostorije trebaju biti izrađeni od drveta, betona ili keramičkih pločica. Ako su podovi prekriveni sintetičkim materijalom, tada bi relativna vlažnost zraka trebala biti najmanje 30%.
Nanosekundne impulsne smetnje IEC 61000-4-4	± 2 kV - za linije elektronapajanja	Kvaliteta električne energije u mreži mora odgovarati kvaliteti električne energije u tipičnom domu, ustanovi, automobilu ili drugim uvjetima prijevoza i mobilnosti.
Impuls IEC 61000-4-5	± 1 kV sa smetnjama tipa "žica-žica"	Kvaliteta električne energije u mreži mora odgovarati kvaliteti električne energije u tipičnom domu, ustanovi, automobilu ili drugim uvjetima prijevoza i mobilnosti.
Dinamičke promjene napona napajanja IEC 61000-4-11	0% UT za 0,5 ciklusa pri 0 °, 45 °, 90 °, 135 °, 180 °, 225 °, 270 ° i 315 °. 0% UT za 1 ciklus 70% UT za 25/30 ciklus 0% UT za 200/300 ciklus	Kvaliteta električne energije u mreži mora biti u skladu s kvalitetom električne energije u tipičnom domu, ustanovi, automobilu i drugim uvjetima prijevoza i mobilnosti. Ako korisnik Rove 6 zahtijeva kontinuirani rad u uvjetima mogućih prekida mrežnog napona, preporučuje se napajanje uređaja iz izvora neprekidnog napajanja.
Magnetsko polje industrijske frekvencije (50/60 Hz) IEC 61000-4-8	30 A/m	Razine magnetskih polja industrijske frekvencije moraju odgovarati razinama karakterističnim za tipični dom, ustanovu, vozilo i različita mobilna okruženja. Očekuje se da magnetska polja frekvencije snage iz uobičajenih kućanskih aparata u kući neće utjecati na proizvod.

NAPOMENA: UT - to je napon u mreži izmjenične struje prije primjene ispitnog napona.

### 15.3.2. VODIČ I IZJAVA PROIZVOĐAČA - EMISIJA SMETNJI

Koncentrator je namijenjen za upotrebu u tipičnom domu, ustanovi, automobilu i drugim transportnim i mobilnim okruženjima. Korisnik je dužan osigurati uporabu proizvoda samo u navedenom elektromagnetskom okruženju.

Ispitivanje emisija smetnji	Usklađenost	Elektromagnetsko okruženje-upute
Radio smetnje CISPR 11	Skupina 1	Koncentrator koristi RF energiju samo za obavljanje unutarnjih funkcija. Stoga će emisija radio smetnji biti niska, što ne bi trebalo ometati rad opreme koja se nalazi u blizini.
Radio smetnje CISPR 11	Klasa B	Koncentrator je pogodan za primjenu na bilo kojem mjestu, uključujući stambene kuće i zgrade izravno povezane s niskonaponskom distribucijskom mrežom koja napaja stambene objekte.
Harmonične komponente struje IEC 61000-3-2	Klasa A	
Fluktuacije napona i flicker IEC 61000-3-3	Odgovara	

### IZOLACIJSKI UREĐAJ

Vanjski izvor napajanje pruža mogućnost isključivanja ako je u izvor napajanja integriran ulaz izmjenične struje.





## 16. TEHNIČKE KARAKTERISTIKE I USKLAĐENOST STANDARDIMA BEŽIČNE VEZE

### 16.1. POSEBNA GRUPA ZA BLUETOOTH (SIG) REFERENTNA BRZINA BLUETOOTH / POVEĆANA BRZINA PRIJENOSA PODATAKA (BR/EDR) POSEBNA GRUPA ZA BLUETOOTH (SIG) BLUETOOTH S NISKOM POTROŠNJOM ENERGIJE (BLE)

Specifikacija	Karakteristika
Usklađenost sa standardima	Bluetooth™ 4.2 BR/EDR i BLE
Efektivna izlazna snaga radio emisije	7 dBm
Radni raspon	≤ 7,62 m
Modulacija	DQPSK I DPSK
Širina pojasa prijemne sekcije	2.400-2.485 GHz

Pogledajte izvave FCC-a, Kanade i Tajvana























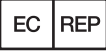











### 16.2. POJEDINOSTI O ODOBRENJU ODAŠILJAČA

Država	Odobrenje	
SAD	Identifikator FCC: N7NBX31A	
Kanada	ISED: 2417C-BX31A - IC: 12246A-BM71S2 - HVIN: BM71BLES1FC2	
Europa	RED	
Japan	MIC: 003-180196	Contains transmitter module with certificate number:  R 003-180196
Koreja	KCC: R-C-SWK-BX31A	 MSIP-CRM-mcp-BM71BLES1FC2
Tajvan	Broj NCC: CCAN16LP0011T7	 CCAN16LP0011T7
Kina	ID. CMIIT: 2018DJ6590	
Brazil	ANATEL: 06670-18-01568	<div style="border: 1px solid black; padding: 5px;"> <p>Modelo: RN4871</p>  <p><b>06670-18-01568</b></p> <p>"Este equipamento não tem direito à proteção contra interferência prejudicial e não pode causar interferência em sistemas devidamente autorizados".</p> </div> <div style="border: 1px solid black; padding: 2px; margin-top: 5px;"> <p>Este producto contém a placa Modelo RN4871 código de homologação ANATEL 02699-19-08759.</p> </div>

### 16.3. POTENCIJAL RADIO / TELEVIZIJSKIH SMETNJI

Država	Izjave
SAD	<ul style="list-style-type: none"> <li>• Ova je oprema testirana i utvrđeno je da je u skladu s ograničenjima za digitalne uređaje klase B, u skladu s dijelom 15 FCC pravila.</li> <li>• Utvrđene granice pružaju potrebnu zaštitu od štetnih smetnji prilikom instalacije u stambenim prostorima. Ova oprema generira, koristi i može emitirati radiofrekvencijsku energiju, a ako je instalirana i koristi se ne u skladu s uputama, može stvoriti štetne smetnje u radio komunikaciji. Međutim, ne postoji jamstvo da se smetnje neće pojaviti u određenom okruženju.</li> </ul> <p>Ako dotična oprema stvara štetne smetnje na radijskom ili televizijskom prijemu, što se može utvrditi isključivanjem i uključivanjem opreme, korisniku se savjetuje da pokuša otkloniti smetnje na jedan ili više sljedećih načina:</p> <ul style="list-style-type: none"> <li>◦ Preusmjerite ili premjestite prijemnu antenu.</li> <li>◦ Povećajte udaljenost između opreme i prijemnika.</li> <li>◦ Priključite opremu na utičnicu strujnog kruga, različitog od onoga na koji je prijemnik priključen.</li> <li>◦ Za pomoć se obratite prodavaču iliiskusnom specijalistu za radio/TV prijemnike.</li> </ul>
Kanada	<p>Ovaj proizvod sadrži odašiljače/prijemnike izuzete od licence, koji je u skladu s RSS zahtjevima za izuzeće od licence Kanade za inovacije, znanost i gospodarski razvoj. Ovaj proizvod mora raditi uz poštivanje dva sljedeća uvjeta:</p> <ul style="list-style-type: none"> <li>• Ovaj proizvod ne bi trebao praviti smetnje.</li> <li>• Ovaj proizvod mora raditi u slučaju bilo kakvih smetnji, uključujući smetnje koje mogu uzrokovati neželjeni rad uređaja.</li> </ul> <p>L'émetteur/récepteur exempt de licence contenu dans le présent appareil est conforme aux CNR d'Innovation, Sciences et Développement économique Canada applicables aux appareils radio exempts de licence. L'exploitation est autorisée aux deux conditions suivantes:</p> <ul style="list-style-type: none"> <li>• L'appareil ne doit pas produire de brouillage.</li> <li>• L'appareil doit accepter tout brouillage radioélectrique subi, même si le brouillage est susceptible d'en compromettre le fonctionnement.</li> </ul>
Tajvan	<p><b>注意！</b>          依據 低功率電波輻射性電機管理辦法          第十二條 經型式認證合格之低功率射頻電機，          非經許可，          公司、商號或使用者均不得擅自變更頻率、加大          功率或變更原設計          之特性及功能。          第十四條 低功率射頻電機之使用不得影響飛航安          全及干擾合法通信；          經發現有干擾現象時，應立即停用，並改善至無          干擾時方得繼續使用。          前項合法通信，指依電信規定作業之無線電信。          低功率射頻電機須忍受合法通信或工業、科學及          醫療用電波輻射性          電機設備之干擾。</p>

## 17. SIMBOLI

	U skladu s Federalnim propisima Ovaj se proizvod prodaje samo na recept liječnika. Ova se odredba može primjenjivati i u drugim zemljama		Čuvati na suhom mjestu
	Radni dio tipa BF		Koristite samo u zatvorenom ili na suhom mjestu, nemojte vlažiti
	Oprema Klase II		Napajanje izmjeničnom strujom
	Otvoreni plamen je zabranjen (koncentrator); ne paliti (baterija).		Napajanje istosmjernom strujom
	Zabranjeno pušenje		Uskladite s uputama/katalogom
	Nemojte podmazivati		Proizvođač
	Uvoznik		Ovlašteni predstavnik u Europskoj zajednici / Europskoj uniji
	Logotip tijela za certificiranje električne sigurnosti		Označava korištenje automobilske kabele za napajanje istosmjernom strujom (BA-306)
	Usklađenost s europskim standardima		Označava da nije namijenjen za uporabu u MRI okruženju
	Proizvođač ovoga prijenosnog koncentratora kisika je utvrdio da proizvod zadovoljava sve primjenjive zahtjeve FAA za prijevoz i upotrebu u zrakoplovu.		Federalna Komisija Za Komunikacije
	Medicinski proizvod		Jedinstveni identifikacijski broj
<b>IP22</b>	Zaštita od dodira prstima i predmetima većim od 0,5 inča (12,5 mm). Zaštita od kapljica vode koje padaju pod kutom manjim od 15 stupnjeva u odnosu na vertikalnu.		Tvornički broj
	Označava raspon vlage u kojem se medicinski proizvod može sigurno koristiti		Internetska stranica s informacijama za pacijente. Neke informacije za upotrebu dostupne su na Internet mreži
	Upozorenje ili mjere opreza. Potrebna je pažnja.		Kataloški broj
	Ambalaža je pogodna za recikliranje		Procjena usklađenosti Ujedinjenog Kraljevstva
	Odgovara Direktivi o odlaganju električne i elektroničke opreme /Ograničenje uporabe određenih opasnih tvari u električnoj i elektroničkoj opremi (WEEE/RoHS).		Označava maksimalne i minimalne temperaturne granice na kojima se proizvod mora skladištiti, transportirati ili koristiti.
	Datum proizvodnje		Ograničenje atmosferskog tlaka kojem se medicinski proizvod (radni) može sigurno podvrgnuti
	Sadržaj		Ova strana gore
	CH Ovlašteni predstavnik		

Croatian





# ΠΙΝΑΚΑΣ ΠΕΡΙΕΧΟΜΕΝΩΝ

<b>1. ΠΡΟΟΙΜΙΟ</b> .....	<b>155</b>
1.1 Γενικές πληροφορίες .....	155
1.2 Συμμόρφωση με πρότυπα .....	155
1.3 Τυπογραφικές συμβάσεις .....	156
<b>2. ΕΝΔΕΔΕΙΓΜΕΝΗ ΧΡΗΣΗ</b> .....	<b>156</b>
2.1 Ενδείξεις για χρήση και κλινικό όφελος .....	156
2.2 Αντενδείξεις .....	156
2.3 Πληθυσμός Ασθενών .....	156
<b>3. ΟΔΗΓΙΕΣ ΑΣΦΑΛΕΙΑΣ</b> .....	<b>156</b>
3.1 Προειδοποιήσεις .....	156
3.2 Προφυλάξεις .....	158
<b>4. ΟΔΗΓΙΕΣ ΚΑΙ ΕΚΠΑΙΔΕΥΣΗ</b> .....	<b>159</b>
<b>5. ΠΕΡΙΓΡΑΦΗ ΠΡΟΪΟΝΤΟΣ</b> .....	<b>160</b>
5.1 Σχηματική περιγραφή .....	160
<b>6. ΓΕΝΙΚΕΣ ΟΔΗΓΙΕΣ ΠΡΙΝ ΑΠΟ ΤΗ ΧΡΗΣΗ</b> .....	<b>161</b>
6.1 Λίστα παρελκομένων .....	162
6.2 Συστοιχίες επαναφορτιζόμενων μπαταριών (BA-500, BA-508 και BA-516) .....	162
6.3 Βήματα χρήσης ρινικού σωληνίσκου .....	165
6.4 Τροφοδοτικό εναλλασσόμενου ρεύματος - AC (BA-502/BA-501) .....	165
6.5 Καλώδιο τροφοδοσίας συνεχούς ρεύματος - DC (BA-306) .....	166
6.6 Εξωτερικός φορτιστής μπαταρίας (BA-503, δεν περιλαμβάνεται το προαιρετικό εξάρτημα) .....	167
<b>7. ΟΔΗΓΙΕΣ ΛΕΙΤΟΥΡΓΙΑΣ</b> .....	<b>168</b>
7.1 Αρχές λειτουργίας και βασική απόδοση .....	168
7.2 Διάγραμμα πνευματικού κυκλώματος .....	168
7.3. Προετοιμασία του συμπυκνωτή σας για χρήση .....	169
7.4 Χρήση του συμπυκνωτή σας .....	171
7.5 Αποθήκευση του συμπυκνωτή σας .....	175
7.6 Ανταπόκριση σε ειδοποιήσεις .....	175
7.7 Ταξιδεύοντας με τον συμπυκνωτή σας .....	175
<b>8. ΕΝΔΕΙΞΕΙΣ ΕΙΔΟΠΟΙΗΣΗΣ &amp; ΓΛΩΣΣΑΡΙΟ ΕΙΚΟΝΙΔΙΩΝ ΣΥΣΚΕΥΗΣ</b> .....	<b>176</b>
8.1 Επισκόπηση πληροφοριών .....	176

8.2 Εικονίδια μορφής λειτουργίας .....	177
8.3 Εικονίδια Bluetooth (για μοντέλα με bluetooth) .....	177
8.4 Πληροφοριακά εικονίδια .....	177
8.5 Ειδοποιήσεις.....	178
<b>9. ΑΝΤΙΜΕΤΩΠΙΣΗ ΠΡΟΒΛΗΜΑΤΩΝ .....</b>	<b>182</b>
<b>10. ΚΑΘΑΡΙΣΜΟΣ, ΦΡΟΝΤΙΔΑ ΚΑΙ ΣΥΝΤΗΡΗΣΗ .....</b>	<b>183</b>
10.1 Αντικατάσταση σωληνίσκου.....	184
10.2 Καθαρισμός περιβλήματος .....	184
10.3 Καθαρισμός και αντικατάσταση φίλτρου (RP-500) .....	184
10.4 Αντικατάσταση σύνδεσης σωληνίσκου και φίλτρου εξόδου (RP-506) .....	185
10.5 Αντικατάσταση ασφάλειας τροφοδοσίας συνεχούς ρεύματος - DC (RP-125) .....	186
10.6 Αλλαγή στήλης.....	187
10.7 Φροντίδα και συντήρηση μπαταρίας .....	190
10.8 Ωφέλιμη διάρκεια ζωής.....	190
<b>11. ΖΕΥΞΗ ΤΗΣ ΣΥΣΚΕΥΗΣ ΣΑΣ ΜΕ ΤΗΝ ΕΦΑΡΜΟΓΗ CONNECT .....</b>	<b>190</b>
11.1 Ζεύξη της συσκευής σας με την εφαρμογή για κινητά .....	191
11.2 Κυβερνοασφάλεια.....	193
<b>12. ΕΠΙΣΚΕΥΗ ΚΑΙ ΑΠΟΡΡΙΨΗ ΣΥΣΚΕΥΗΣ .....</b>	<b>193</b>
12.1 Επίσκεψη .....	193
12.2 Απόρριψη .....	193
<b>13. ΔΗΛΩΣΗ ΠΕΡΙΟΡΙΣΜΕΝΗΣ ΕΓΓΥΗΣΗΣ .....</b>	<b>194</b>
<b>14. ΕΜΠΟΡΙΚΑ ΣΗΜΑΤΑ ΚΑΙ ΑΠΟΠΟΙΗΣΗ ΕΥΘΥΝΗΣ .....</b>	<b>194</b>
14.1. Εμπορικό σήμα .....	194
14.2. Αποποίηση ευθύνης .....	194
14.3. Αυτό το έγγραφο.....	194
14.4. Για βοήθεια.....	194
<b>15. ΤΕΧΝΙΚΗ ΠΕΡΙΓΡΑΦΗ .....</b>	<b>195</b>
15.1 Προδιαγραφές .....	195
15.2 Όγκοι παλμού ανά ρύθμιση ροής.....	196
15.3 Πληροφορίες Ηλεκτρομαγνητικής Συμβατότητας (EMC) .....	196
<b>16. ΠΡΟΔΙΑΓΡΑΦΕΣ ΑΣΥΡΜΑΤΗΣ ΕΠΙΚΟΙΝΩΝΙΑΣ ΚΑΙ ΣΥΜΜΟΡΦΩΣΗ .....</b>	<b>199</b>
<b>17. ΒΑΣΙΚΑ ΣΥΜΒΟΛΑ.....</b>	<b>201</b>

# 1. ΠΡΟΟΙΜΙΟ

Ανατρέξτε σε αυτό το εγχειρίδιο για λεπτομερείς οδηγίες σχετικά με προειδοποιήσεις, προφυλάξεις, προδιαγραφές και πρόσθετες πληροφορίες.

Σημαντικό:

- Οι χρήστες θα πρέπει να διαβάσουν ολόκληρο αυτό το εγχειρίδιο, πριν θέσουν σε λειτουργία τον Φορητό Συμπυκνωτή Οξυγόνου Inogen Rove 6. Σε αντίθετη περίπτωση μπορεί να προκληθεί τραυματισμός ή/και θάνατος. Εάν έχετε ερωτήσεις σχετικά με τις πληροφορίες που δίνονται σε αυτό το εγχειρίδιο χρήσης ή σχετικά με την ασφαλή λειτουργία αυτού του συστήματος, επικοινωνήστε με τον προμηθευτή του εξοπλισμού σας.
- Εάν έχει συμβεί περιστατικό θανάτου ή σοβαρής επιδείνωσης της υγείας σε σχέση με τη χρήση αυτού του προϊόντος, θα πρέπει να αναφερθεί στην Inogen, Inc. και στην αρμόδια αρχή της χώρας σας.

## 1.1 ΓΕΝΙΚΕΣ ΠΛΗΡΟΦΟΡΙΕΣ

Αυτό το εγχειρίδιο χρήσης παρέχει πληροφορίες για τους χρήστες του Φορητού Συμπυκνωτή Οξυγόνου (ΦΣΟ) Inogen Rove 6. Για λόγους συντομίας, οι όροι "συμπυκνωτής", "ΦΣΟ", "μονάδα" ή "συσκευή" χρησιμοποιούνται ορισμένες φορές σε αυτό το έγγραφο, για αναφορά στον Φορητό Συμπυκνωτή Οξυγόνου Inogen Rove 6. Οι όροι "Ασθενής" και "Χρήστης" χρησιμοποιούνται ως συνώνυμοι.

## 1.2 ΣΥΜΜΟΡΦΩΣΗ ΜΕ ΠΡΟΤΥΠΑ

Αυτή η συσκευή παρατίθεται με ένα διεθνώς αναγνωρισμένο εργαστήριο δοκιμών και ταξινομείται σε σχέση με την ηλεκτροπληξία, την πυρκαγιά και τους μηχανικούς κινδύνους σύμφωνα με τα ακόλουθα πρότυπα:

- IEC 60601-1:2005+AMD1:2012, Ιατρικός ηλεκτρικός εξοπλισμός – Μέρος 1: Γενικές απαιτήσεις για βασική ασφάλεια και ουσιώδη απόδοση
- IEC 60601-1-2:2014+AMD1:2020, Ιατρικός ηλεκτρικός εξοπλισμός – Μέρος 1-2: Γενικές απαιτήσεις ασφαλείας – Συμπληρωματικό πρότυπο: Ηλεκτρομαγνητικές παρεμβολές - Απαιτήσεις και δοκιμές
- IEC 60601-1-8:2006+AMD1:2012, Ιατρικός ηλεκτρικός εξοπλισμός – Μέρος 1-8: Ιατρικός ηλεκτρικός εξοπλισμός – Μέρος 1-8: Γενικές απαιτήσεις για βασική ασφάλεια και ουσιώδη απόδοση — Συμπληρωματικό πρότυπο: Γενικές απαιτήσεις, δοκιμές και οδηγίες για συστήματα ειδοποίησης σε ιατρικό ηλεκτρικό εξοπλισμό και σε ιατρικά ηλεκτρικά συστήματα
- IEC 60601-1-11:2015, Ιατρικός ηλεκτρικός εξοπλισμός – Μέρος 1-11: Γενικές απαιτήσεις για βασική ασφάλεια και ουσιώδη απόδοση – Συμπληρωματικό πρότυπο: Απαιτήσεις

για ιατρικό ηλεκτρικό εξοπλισμό και ιατρικά ηλεκτρικά συστήματα που χρησιμοποιούνται στο οικιακό περιβάλλον υγειονομικής περίθαλψης

- IEC 60601-1-6:2010+AMD1:2013+AMD2:2020, Ιατρικός ηλεκτρικός εξοπλισμός - Μέρος 1-6: Γενικές απαιτήσεις για βασική ασφάλεια και ουσιώδη απόδοση - Συμπληρωματικό πρότυπο: Χρηστικότητα
- ISO 80601-2-69:2014, Ιατρικός ηλεκτρικός εξοπλισμός -- Μέρος 2-69: Ειδικές απαιτήσεις για βασική ασφάλεια και ουσιώδη απόδοση του συμπυκνωτή οξυγόνου
- ISO 80601-2-67:2014, Ιατρικός ηλεκτρικός εξοπλισμός -- Μέρος 2-67: Ειδικές απαιτήσεις για βασική ασφάλεια και ουσιώδη απόδοση του εξοπλισμού διατήρησης οξυγόνου
- ISO 80601-2-69:2020, Ιατρικός ηλεκτρικός εξοπλισμός – Μέρος 2-69: Απαιτήσεις για τη βασική ασφάλεια και την ουσιώδη απόδοση του συμπυκνωτή οξυγόνου
- ISO 80601-2-67:2020, Ιατρικός ηλεκτρικός εξοπλισμός – Μέρος 2-67: Απαιτήσεις για τη βασική ασφάλεια και την ουσιώδη απόδοση του εξοπλισμού διατήρησης οξυγόνου
- RTCA DO-160G, Περιβαλλοντικές συνθήκες και διαδικασίες δοκιμής για αερομεταφερόμενο εξοπλισμό
- ISO 18562-1:2017, Αξιολόγηση βιοσυμβατότητας των διαδρομών εισπνεόμενων αερίων σε εφαρμογές υγειονομικής περίθαλψης – Μέρος 1: Αξιολόγηση και δοκιμή στο πλαίσιο μιας διαδικασίας διαχείρισης κινδύνου
- ISO 18562-2:2017, Αξιολόγηση βιοσυμβατότητας των διαδρομών εισπνεόμενων αερίων σε εφαρμογές υγειονομικής περίθαλψης – Μέρος 2: Δοκιμές για εκπομπές σωματιδίων
- ISO 18562-3:2017, Αξιολόγηση βιοσυμβατότητας των διαδρομών εισπνεόμενων αερίων σε εφαρμογές υγειονομικής περίθαλψης – Μέρος 3: Δοκιμές για εκπομπές πτητικών οργανικών ενώσεων (ΠΟΕ - VOC)
- IEEE/ANSI C63.27-2017, Αμερικανικό Εθνικό Πρότυπο για την Αξιολόγηση της Ασύρματης Συνύπαρξης
- Βασικές προδιαγραφές Bluetooth Έκδοση 4.2
- Οδηγία Ραδιοεξοπλισμού (RED) 2014/53/EE
- CAN/CSA C22.2 AP. 60601-1:14 (R2018)D Ιατρικός ηλεκτρικός εξοπλισμός - Μέρος 1: Γενικές απαιτήσεις για βασική ασφάλεια και ουσιώδη απόδοση (Ακολούθησε το IEC 60601-1:2005, τρίτη έκδοση, 2005-12, συμπεριλαμβανομένης της τροπολογίας 1:2012, με καναδικές παρεκκλίσεις)

### 1.2.1 ΤΑΞΙΝΟΜΗΣΗ ΙΑΤΡΙΚΟΥ ΕΞΟΠΛΙΣΜΟΥ

- Εξοπλισμός κατηγορίας II κατά IEC
- Εφαρμοζόμενο εξάρτημα τύπου BF
- IP22 - Προστατευμένο από το άγγιγμα με τα δάχτυλα και αντικείμενα μεγαλύτερα από 0,5 ίντσες (12,5 mm). Προστατευμένο από το νερό που στάζει σε απόσταση μικρότερη από 15 μοίρες από την κατακόρυφο.
- Ακατάλληλο για χρήση παρουσία εύφλεκτου αναισθητικού μείγματος με αέρα ή οξυγόνο ή οξειδίο του αζώτου.
- Προορίζεται για συνεχή λειτουργία.

### 1.2.2 ΔΙΚΤΥΟ IT

Σημαντικό: Το δίκτυο IT είναι ένα σύστημα που αποτελείται από ασύρματα (Bluetooth) μετάδοση μεταξύ της συσκευής και της εφαρμογής Inogen Connect.

- Η σύνδεση της συσκευής σε ένα δίκτυο IT μπορεί να δημιουργήσει κινδύνους για τους ασθενείς, τους χειριστές ή τρίτους που ήταν άγνωστοι προηγουμένως.
- Επακόλουθες αλλαγές στο δίκτυο IT θα μπορούσαν να επιφέρουν νέους κινδύνους και να απαιτήσουν πρόσθετη ανάλυση.
- Οι αλλαγές στο δίκτυο IT περιλαμβάνουν:
  - Αλλαγές στη διαμόρφωση του δικτύου IT
  - Σύνδεση πρόσθετων στοιχείων στο δίκτυο IT
  - Αποσύνδεση στοιχείων από το δίκτυο IT
  - Ενημέρωση του εξοπλισμού που είναι συνδεδεμένος στο δίκτυο IT

### 1.3 ΤΥΠΟΓΡΑΦΙΚΕΣ ΣΥΜΒΑΣΕΙΣ

- Αυτό το εγχειρίδιο χρήστη περιέχει προειδοποιήσεις, προφυλάξεις και σημειώσεις που θα σας βοηθήσουν να επιστήσετε την προσοχή στις σημαντικότερες πτυχές της ασφάλειας και της λειτουργίας της συσκευής. Για την αναγνώριση αυτών των στοιχείων όταν εμφανίζονται στο κείμενο, επισημαίνονται με τη χρήση των ακόλουθων τυπογραφικών συμβάσεων:
- **ΠΡΟΕΙΔΟΠΟΙΗΣΗ:** Δηλώσεις που περιγράφουν σοβαρές ανεπιθύμητες ενέργειες και πιθανούς κινδύνους για την ασφάλεια.
- **ΠΡΟΣΟΧΗ:** Δηλώσεις που εφιστούν την προσοχή σε πληροφορίες σχετικά με οποιαδήποτε ειδική μέριμνα η οποία πρέπει να ασκηθεί από τον ιατρό ή/και τον ασθενή, για την ασφαλή και αποτελεσματική χρήση της συσκευής.
- **ΣΗΜΑΝΤΙΚΟ:** Δηλώσεις που εφιστούν την προσοχή σε πρόσθετες σημαντικές πληροφορίες σχετικά με τη συσκευή ή με μία διαδικασία.

## 2. ΕΝΔΕΔΕΙΓΜΕΝΗ ΧΡΗΣΗ

Ο Φορητός Συμπυκνωτής Οξυγόνου Inogen Rove 6 παρέχει υψηλή συγκέντρωση συμπληρωματικού οξυγόνου σε ασθενείς που χρειάζονται αναπνευστική θεραπεία βάσει συνταγής. Μπορεί να χρησιμοποιηθεί στο σπίτι, στον οργανισμό, σε όχημα, σε τρένο, σε αεροπλάνο, σε σκάφη και σε άλλα μέσα μεταφοράς.

### 2.1 ΕΝΔΕΙΞΕΙΣ ΓΙΑ ΧΡΗΣΗ ΚΑΙ ΚΛΙΝΙΚΟ ΟΦΕΛΟΣ

Το Inogen Rove 6 χρησιμοποιείται βάσει συνταγής από ασθενείς που χρειάζονται συμπληρωματικό οξυγόνο προκειμένου να αυξηθεί ο κορεσμός του αίματος σε οξυγόνο.

### 2.2 ΑΝΤΕΝΔΕΙΞΕΙΣ

Αυτή η συσκευή προορίζεται για χρήση ως συμπληρωματική στην παροχή οξυγόνου και ΔΕΝ ΠΡΟΟΡΙΖΕΤΑΙ για χρήση με σκοπό τη διατήρηση ή την υποστήριξη ζωτικών λειτουργιών. Χρησιμοποιήστε αυτό το προϊόν ΜΟΝΟ εάν ο ασθενής μπορεί να αναπνεύσει αυθόρμητα και μπορεί να εισπνεύσει και να εκπνεύσει χωρίς τη χρήση μηχανήματος.

- ΝΑ ΜΗΝ χρησιμοποιείται σε συνδυασμό με εύφλεκτα αναισθητικά ή εύφλεκτα υλικά.
- ΜΗΝ χρησιμοποιείτε αυτή τη συσκευή σε ασθενείς με τραχειοτομή.
- ΜΗΝ χρησιμοποιείτε αυτή τη συσκευή σε άτομα των οποίων η αναπνοή κατά τη διάρκεια της κανονικής ανάπαυσης δεν μπορεί να ενεργοποιήσει τη συσκευή.

### 2.3 ΠΛΗΘΥΣΜΟΣ ΑΣΘΕΝΩΝ

Μόνο για ενήλικες. Απαιτείται συνταγή.

## 3. ΟΔΗΓΙΕΣ ΑΣΦΑΛΕΙΑΣ

Για να διασφαλιστεί η ασφαλής εγκατάσταση, συναρμολόγηση και λειτουργία του συμπυκνωτή ΠΡΕΠΕΙ να τηρούνται αυτές οι οδηγίες. Ο προβλεπόμενος χειριστής της συσκευής είναι ο ασθενής.

### 3.1 ΠΡΟΕΙΔΟΠΟΙΗΣΗ

#### Κίνδυνος τραυματισμού ή ζημιάς

- Μην χρησιμοποιείτε τη συσκευή σε συνδυασμό με υγραντήρα, νεφελοποιητή ή CPAP ή συνδεδεμένη με οποιονδήποτε άλλο εξοπλισμό. Κάτι τέτοιο μπορεί να επηρεάσει δυσμενώς την απόδοση ή/και να καταστρέψει τον εξοπλισμό.
- Το Rove 6 είναι επισφαλές σε μαγνητικό συντονισμό (MR). Μην το εκθέτετε σε εξοπλισμό μαγνητικής τομογραφίας ή άλλες συσκευές που δημιουργούν ισχυρά μαγνητικά πεδία (για

παράδειγμα, ακτίνες Χ, αξονική τομογραφία ή άλλους τύπους ακτινοβολίας).

- Η χρήση αυτής της συσκευής δεν έχει μελετηθεί σε παιδιατρικούς πληθυσμούς. Συμβουλευτείτε τον γιατρό σας πριν χρησιμοποιήσετε το προϊόν για παιδιατρικούς ασθενείς.
- Η χρήση αυτού του προϊόντος πέραν της προβλεπόμενης χρήσης και των προδιαγραφών δεν έχει ελεγχθεί και ενδέχεται να οδηγήσει σε βλάβη ή απώλεια της λειτουργίας του προϊόντος ή σε τραυματισμό.
- Μην χρησιμοποιείτε αυτό το προϊόν με κανέναν άλλο τρόπο πέραν του τρόπου που περιγράφεται στις ενότητες προδιαγραφών και προβλεπόμενης χρήσης αυτού του εγχειριδίου.
- Μην τροποποιείτε τη συσκευή. Οποιαδήποτε τροποποίηση στον εξοπλισμό μπορεί να επηρεάσει αρνητικά την απόδοση ή να προκαλέσει ζημιά στον εξοπλισμό και θα ακυρώσει την εγγύηση, εκτός εάν υποδεικνύεται ή δίνεται οδηγία για να το πράξετε.
- Μην εκτελείτε σέρβις ή συντήρηση στη συσκευή ενώ είναι σε χρήση.
- Είναι ευθύνη του ασθενούς να διαθέτει μια εναλλακτική πηγή οξυγόνου, για την περίπτωση διακοπής ρεύματος ή μηχανικής βλάβης. Αυτό θα πρέπει να αξιολογείται κατά την έναρξη της θεραπείας με οξυγόνο και να βασίζεται στην κατάσταση του ασθενούς, στις περιβαλλοντικές συνθήκες διαβίωσης και στην ικανότητα του ασθενούς να τροφοδοτείται εκ νέου με εφεδρικές παροχές συμπληρωματικού οξυγόνου. Αυτά τα χαρακτηριστικά θα πρέπει να επαναξιολογούνται περιοδικά, καθώς αλλάζουν οι συνθήκες για τον ασθενή.
- Είναι ευθύνη του ασθενούς να προγραμματίσει για μια εφεδρική παροχή οξυγόνου όταν ταξιδεύει. Η Inogen δεν αναλαμβάνει καμία ευθύνη για τυχόν διακοπές στην παροχή οξυγόνου, εάν δεν είναι εξασφαλισμένη μια εφεδρική πηγή.
- Εάν αισθάνεστε άρρωστος ή άβολα ή αν ο συμπτωκωτής δεν σηματοδοτεί έναν παλμό οξυγόνου και δεν μπορείτε να ακούσετε ή/και να αισθανθείτε τον παλμό οξυγόνου, συμβουλευτείτε ΑΜΕΣΩΣ τον προμηθευτή του εξοπλισμού σας ή/και τον γιατρό σας.
- Εάν δεν μπορείτε να ανακοινώσετε ότι υπάρχει δυσφορία, ίσως χρειαστείτε πρόσθετη παρακολούθηση ή/και ένα κατανεμημένο σύστημα ειδοποίησης για να μεταβιβάζετε τις πληροφορίες σχετικά με την δυσφορία ή/και την επείγουσα ιατρική ανάγκη προς τον υπεύθυνο φροντιστή σας, προκειμένου να αποφευχθεί η βλάβη.
- Αυτή η συσκευή παράγει εμπλουτισμένο αέριο οξυγόνου, το οποίο επιταχύνει την ανάφλεξη. Μην επιτρέπετε το κάπνισμα

ή τη δημιουργία ανοιχτών φλογών σε απόσταση μικρότερη των 2 μέτρων (6,56 ποδιών) από τη συσκευή, ενώ αυτή χρησιμοποιείται. Το κάπνισμα κατά τη διάρκεια της θεραπείας με οξυγόνο είναι επικίνδυνο και είναι πιθανό να οδηγήσει σε εγκαύματα στο πρόσωπο ή σε θάνατο. Εάν καπνίζετε, πρέπει πάντα να απενεργοποιείτε τον συμπτωκωτή οξυγόνου, να αφαιρείτε τον σωληνίσκο και να φεύγετε από το δωμάτιο όπου βρίσκεται είτε ο σωληνίσκος, είτε ο συμπτωκωτής οξυγόνου. Εάν δεν μπορείτε να φύγετε από το δωμάτιο, πρέπει να περιμένετε για 10 λεπτά, μετά από τη διακοπή της ροής οξυγόνου.

- Το οξυγόνο είναι εύφλεκτο. Μην αφήνετε τον ρινικό σωληνίσκο σε καλύμματα κρεβατιού ή σε μαξιλάρια καρέκλας. Απενεργοποιήστε τον συμπτωκωτή οξυγόνου όταν δεν είναι σε χρήση.
- Αποφύγετε τη χρήση της συσκευής παρουσία μολυσματικών ουσιών, καπνού ή αναθυμιάσεων. Μην χρησιμοποιείτε τη συσκευή παρουσία εύφλεκτων αναισθητικών, μέσων καθαρισμού ή άλλων χημικών ατμών. Μην χρησιμοποιείτε σπρέι αερολυμάτων γύρω από τη συσκευή.
- Μην χρησιμοποιείτε τροφοδοτικά, καλώδια τροφοδοσίας ή παρελκόμενα διαφορετικά από αυτά που καθορίζονται στο παρόν εγχειρίδιο χρήσης. Η χρήση τροφοδοτικών, καλωδίων τροφοδοσίας ή παρελκόμενων εκτός των καθορισμένων μπορεί να δημιουργήσει κίνδυνο ασφάλειας ή/και να επηρεάσει αρνητικά την απόδοση του εξοπλισμού.
- Μην χρησιμοποιείτε λάδι, γράσο ή προϊόντα με βάση το πετρέλαιο πάνω ή κοντά στη συσκευή, στο πρόσωπο ή στο επάνω μέρος του στήθους σας, για να αποφύγετε τον κίνδυνο πυρκαγιάς και εγκαυμάτων. Χρησιμοποιήστε μόνο λοσιόν ή αλοιφές με βάση το νερό, που είναι συμβατές με το οξυγόνο, κατά τη διάρκεια της ρύθμισης ή κατά τη χρήση στην οξυγονοθεραπεία.
- Μην λιπαίνετε εξαρτήματα, συνδέσεις, σωληνώσεις ή άλλα παρελκόμενα του συμπτωκωτή οξυγόνου προκειμένου να αποφευχθεί ο κίνδυνος πυρκαγιάς και εγκαυμάτων.
- Για την αποφυγή κινδύνου πνιγμού και στραγγαλισμού, κρατάτε τα καλώδια μακριά από παιδιά και ζώα.
- Είναι ευθύνη του ασθενούς να χρησιμοποιεί μόνο τα ανταλλακτικά και τα παρελκόμενα που αναφέρονται σε αυτές τις οδηγίες χρήσης. Η χρήση από τον ασθενή παρελκόμενων και ανταλλακτικών που δεν συνιστώνται σε αυτές τις οδηγίες χρήσης αποτελεί αποκλειστική ευθύνη του ασθενούς. Η Inogen δεν αναλαμβάνει καμία ευθύνη για τη χρήση ανταλλακτικών και παρελκόμενων που δεν αναφέρονται σε αυτές τις οδηγίες χρήσης.
- Η ευθύνη για τον περιοδικό έλεγχο της μπαταρίας και την

αντικατάστασή της, όποτε χρειάζεται, βάσει αυτών των οδηγιών χρήσης, ανήκει στον ασθενή. Η Inogen δεν αναλαμβάνει καμία ευθύνη για την επιλογή ενός ατόμου να μην τηρήσει τις συστάσεις του κατασκευαστή.

- Για να διασφαλιστεί ότι λαμβάνετε τη θεραπευτική ποσότητα οξυγόνου σύμφωνα με την ιατρική σας κατάσταση, η συσκευή πρέπει (1) να χρησιμοποιείται μόνο αφού έχουν καθοριστεί ή συνταγογραφηθεί ατομικά για εσάς μία ή περισσότερες ρυθμίσεις, στα συγκεκριμένα επίπεδα των δραστηριοτήτων σας, (2) να χρησιμοποιείται με τον συγκεκριμένο συνδυασμό ανταλλακτικών και εξαρτημάτων, που είναι σύμφωνα με τις προδιαγραφές του κατασκευαστή του συμπυκνωτή και τα οποία χρησιμοποιήθηκαν κατά τον καθορισμό των ρυθμίσεών σας.
- Οι ρυθμίσεις άλλων μοντέλων ή επωνυμιών εξοπλισμού οξυγονοθεραπείας ενδέχεται να μην αντιστοιχούν στις ρυθμίσεις αυτής της συσκευής.
- Οι ρυθμίσεις αυτής της συσκευής ενδέχεται να μην αντιστοιχούν στις ρυθμίσεις για συσκευές οι οποίες παρέχουν συνεχή ροή οξυγόνου.
- Η χρήση αυτής της συσκευής σε υψόμετρο άνω των 3.048 m (10.000 ποδιών) ή εκτός του εύρους θερμοκρασιών 5 – 40 °C (41 – 104° F) ή σε σχετική υγρασία πάνω από 95% αναμένεται να επηρεάσει αρνητικά την παροχή και το ποσοστό του οξυγόνου και, κατά συνέπεια, την ποιότητα της οξυγονοθεραπείας. Η χρήση της συσκευής αμέσως μετά από την αποθήκευσή της σε θερμοκρασίες εκτός του επιτρεπόμενου εύρους λειτουργίας μπορεί να επηρεάσει αρνητικά τη λειτουργία της συσκευής, έως ότου η θερμοκρασία να επανέλθει στο επιτρεπόμενο εύρος λειτουργίας. Ο άνεμος ή τα δυνατά ρεύματα αέρα μπορεί να επηρεάσουν δυσμενώς την ακρίβεια στην παροχή της οξυγονοθεραπείας.
- Εάν η συσκευή αποτύχει, θα προκαλέσει την επαναφορά στην προηγούμενη κατάστασή σας, πριν από την έναρξη της οξυγονοθεραπείας. Αυτή η κατάσταση θα είναι διαφορετική για κάθε μεμονωμένο ασθενή.
- Η σωστή θέση και τοποθέτηση του ρινικού σωληνίσκου στη μύτη είναι ζωτικής σημασίας για τη σταθερή λειτουργία αυτού του εξοπλισμού.
- Μην χρησιμοποιείτε αυτή τη συσκευή σε συνδυασμό με υγραντήρα, νεφελοποιητή ή CPAP, ή παράλληλα ή σε σειρά με άλλους συμπυκνωτές οξυγόνου ή συσκευές οξυγονοθεραπείας. Κάτι τέτοιο μπορεί να επηρεάσει δυσμενώς την απόδοση και να καταστρέψει τον εξοπλισμό.

## 3.2 ΠΡΟΣΟΧΗ!

### Κίνδυνος μικροτραυματισμού ή δυσφορίας

- Η συσκευή, τα ανταλλακτικά και τα παρελκόμενα καθορίζονται για χρήση σε ρυθμούς ροής μεταξύ της ρύθμισης 1 και της ρύθμισης 6.
- Η χρήση μη συμβατών ανταλλακτικών και εξαρτημάτων μπορεί να προκαλέσει υποβάθμιση της απόδοσης ή ζημιά και μπορεί να οδηγήσει σε ακύρωση της εγγύησής σας.
- Η συσκευή είναι σχεδιασμένη για να παρέχει ροή οξυγόνου υψηλής καθαρότητας. Εάν η συγκέντρωση οξυγόνου μειωθεί, θα εμφανιστεί μια συμβουλευτική ειδοποίηση με το μήνυμα "Oxygen Low" (Χαμηλή συγκέντρωση οξυγόνου). Εάν η προειδοποίηση παραμένει, επικοινωνήστε με τον προμηθευτή του εξοπλισμού.
- Η ρύθμιση ροής οξυγόνου πρέπει να καθορίζεται και να καταγράφεται για κάθε ασθενή ξεχωριστά από τον συνταγογράφο, συμπεριλαμβανομένης της διαμόρφωσης της συσκευής, των ανταλλακτικών και των εξαρτημάτων της. Είναι ευθύνη του ασθενούς να αξιολογεί περιοδικά εκ νέου τις ρυθμίσεις της θεραπείας για λόγους αποτελεσματικότητας.
- Μην τροποποιείτε τη συσκευή. Οποιαδήποτε τροποποίηση στον εξοπλισμό μπορεί να επηρεάσει αρνητικά την απόδοση ή να προκαλέσει ζημιά στον εξοπλισμό και θα ακυρώσει την εγγύηση, εκτός εάν υποδεικνύεται ή δίνεται οδηγία για να το πράξετε.
- Μην χρησιμοποιείτε έλαια, λιπαντικά ή προϊόντα με βάση το πετρέλαιο πάνω ή κοντά στη συσκευή ή τα παρελκόμενά της.
- Μην χρησιμοποιείτε λιπαντικά στην συσκευή ή τα παρελκόμενά της.
- Μην φράσσετε τις οπές εισαγωγής και εξαγωγής αέρα κατά τον χειρισμό της συσκευής. Η παρεμπόδιση της κυκλοφορίας του αέρα ή η τοποθέτηση της συσκευής κοντά σε πηγή θερμότητας ενδέχεται να οδηγήσει σε συσσώρευση εσωτερικής θερμότητας, με αποτέλεσμα τη διακοπή της λειτουργίας ή την πρόκληση βλάβης στο συμπυκνωτή. Σε περίπτωση μεταβολών στην απόδοση της συσκευής, ανατρέξτε στην ενότητα αντιμετώπισης προβλημάτων αυτής της τεκμηρίωσης.
- Μην θέτετε σε λειτουργία τη συσκευή, εάν δεν βρίσκεται στη θέση του το φίλτρο σωματιδίων. Η εισχώρηση σωματιδίων στο σύστημα μπορεί να προκαλέσει ζημιά στον εξοπλισμό.
- Μην τυλίγετε καλώδια γύρω από το τροφοδοτικό κατά την αποθήκευση. Μην περνάτε, σύρετε ή τοποθετείτε αντικείμενα πάνω από καλώδια. Διαφορετικά, μπορεί να προκληθεί ζημιά στα καλώδια και να μην είναι δυνατή η παροχή ισχύος στον

συμπυκνωτή.

- Μην χρησιμοποιείτε το καλώδιο τροφοδοσίας DC με διαχωριστή βύσματος αναπτήρα. Αυτό μπορεί να προκαλέσει υπερθέρμανση του καλωδίου τροφοδοσίας DC.
- Μην αποσυναρμολογείτε το τροφοδοτικό. Αυτό μπορεί να οδηγήσει σε βλάβη των εξαρτημάτων ή/και κίνδυνο ασφάλειας.
- Μην τοποθετείτε τίποτα στη θύρα τροφοδοτικού της συσκευής, εκτός από το παρεχόμενο καλώδιο τροφοδοσίας. Εάν χρειάζεται ένα καλώδιο επέκτασης, χρησιμοποιήστε ένα καλώδιο με σήμανση του οργανισμού Underwriters Laboratories (UL) και ελάχιστο πάχος σύρματος 18 gauge. Μην συνδέετε άλλες συσκευές στο ίδιο καλώδιο επέκτασης.
- Μην συσκευάζετε για αποστολή τον συμπυκνωτή, τα παρελκόμενα ή τα συστήματα σε συσκευασίες που δεν παρέχονται από την Inogen.
- Μην ενεργοποιείτε τη μίζα του αυτοκινήτου, ενώ είναι συνδεδεμένο το καλώδιο τροφοδοσίας DC. Αυτό ενδέχεται να οδηγήσει σε αιχμές τάσης, οι οποίες θα μπορούσαν να προκαλέσουν διακοπή λειτουργίας ή/και ζημιά στη συσκευή.
- Μην αφήνετε ποτέ τη συσκευή σε περιβάλλον όπου μπορεί να αναπτυχθεί υψηλή θερμότητα, όπως ένα ακινητοποιημένο αυτοκίνητο σε συνθήκες υψηλών θερμοκρασιών.
- Μην αγγίζετε τις ηλεκτρικές επαφές του εξωτερικού φορτιστή μπαταρίας. Τυχόν ζημιά στις επαφές μπορεί να επηρεάσει τη λειτουργία του φορτιστή.
- Η συσκευή θα λειτουργεί σύμφωνα με τις προδιαγραφές μόνο όταν χρησιμοποιείται εντός των ορίων θερμοκρασίας, υγρασίας και υψόμετρου, όπως καθορίζονται σε αυτές τις οδηγίες χρήσης.
- Η συσκευή θα πρέπει να διατηρείται πάντα στεγνή. Η έκθεση σε νερό θα μπορούσε να οδηγήσει σε ηλεκτροπληξία ή/και ζημιά.
- Για τη μέγιστη διάρκεια ζωής του φίλτρου διαχωρισμού αέρα (στήλης) η συσκευή πρέπει να χρησιμοποιείται τακτικά.
- Η μπαταρία της συσκευής λειτουργεί ως δευτερεύον τροφοδοτικό, στην περίπτωση προγραμματισμένης ή απροσδόκητης απώλειας της εξωτερικής τροφοδοσίας. Ακόμη κι όταν η συσκευή λειτουργεί από μια εξωτερική παροχή ισχύος, η μονάδα θα πρέπει να διαθέτει μια κατάλληλα τοποθετημένη μπαταρία. Κάτι τέτοιο θα ελαχιστοποιήσει τον κίνδυνο διακοπής της λειτουργίας και θα διατηρήσει σε λειτουργία τις ειδοποιήσεις.
- Το τροφοδοτικό θα πρέπει να βρίσκεται σε καλά αεριζόμενη θέση, καθώς βασίζεται στην κυκλοφορία του αέρα για τη διάχυση της θερμότητας. Το τροφοδοτικό ενδέχεται να ζεσταθεί κατά τη λειτουργία. Εάν συμβεί αυτό, αφήστε το να ψυχθεί πριν το

χειριστείτε, προκειμένου να αποφύγετε τον τραυματισμό.

- Βεβαιωθείτε ότι η υποδοχή αναπτήρα αυτοκινήτου είναι καθαρή από στάχτη τσιγάρου και το βύσμα του προσαρμογέα ταιριάζει καλά, διαφορετικά μπορεί να προκληθεί υπερθέρμανση.
- Βεβαιωθείτε ότι η υποδοχή ισχύος του αυτοκινήτου διαθέτει ηλεκτρική ασφάλεια κατάλληλη για τις απαιτήσεις ισχύος της συσκευής (τουλάχιστον 15 Amp). Εάν η υποδοχή ισχύος δεν μπορεί να υποστηρίξει φορτίο 15 Amp, ενδέχεται να καεί η ασφάλεια ή να προκληθεί ζημιά στην υποδοχή.
- Όταν τροφοδοτείτε τη συσκευή σε ένα αυτοκίνητο, βεβαιωθείτε ότι ο κινητήρας του οχήματος λειτουργεί πριν συνδέσετε το καλώδιο ρεύματος DC στον προσαρμογέα αναπτήρα. Ο χειρισμός της συσκευής χωρίς να λειτουργεί ο κινητήρας μπορεί να εξαντλήσει την μπαταρία του οχήματος.
- Η αλλαγή υψόμετρου (για παράδειγμα, από τη στάθμη της θάλασσας σε βουνό) μπορεί να επηρεάσει το συνολικό οξυγόνο που είναι διαθέσιμο στον ασθενή. Πριν ταξιδέψετε σε υψηλότερα ή χαμηλότερα υψόμετρα, συμβουλευτείτε τον ιατρό σας σχετικά με την ανάγκη αλλαγής της ρύθμισης ροής σας.
- Διατηρείτε πάντα τα υγρά μακριά από τις μπαταρίες. Εάν οι μπαταρίες βραχούν, διακόψτε τη χρήση αμέσως και απορρίψτε τις κατάλληλα.
- Για να παρατείνετε τον χρόνο λειτουργίας της μπαταρίας, αποφεύγετε τη χρήση της σε θερμοκρασίες κάτω των 5 °C ή άνω των 35° C για μεγάλα χρονικά διαστήματα. Αποθηκεύετε την μπαταρία σε δροσερό, ξηρό μέρος. Αποθηκεύετε με επίπεδο φόρτισης 40–50%.
- Οι ασθενείς που επιδεικνύουν αναπνευστική προσπάθεια κάτω από την καθορισμένη τιμή ευαισθησίας εισπνοής ενδέχεται να μην είναι σε θέση να ενεργοποιούν συνεχώς τη συσκευή ώστε να λάβουν την οξυγονοθεραπεία.

## 4. ΟΔΗΓΙΕΣ ΚΑΙ ΕΚΠΑΙΔΕΥΣΗ

Ο προμηθευτής του προϊόντος πρέπει να διασφαλίσει ότι παρέχεται το εγχειρίδιο χρήσης σε όλους τους χρήστες αυτής της συσκευής, όπου χρειάζεται.

### ΠΡΟΕΙΔΟΠΟΙΗΣΗ:

Μην χρησιμοποιείτε το προϊόν χωρίς την κατάλληλη αυτοεκπαίδευση, με την ανάγνωση αυτού του εγχειριδίου.

Εάν χρειάζεστε πρόσθετες πληροφορίες μετά την ανάγνωση αυτού του εγχειριδίου χρήσης, επικοινωνήστε με τον προμηθευτή του εξοπλισμού σας.

## 5. ΠΕΡΙΓΡΑΦΗ ΠΡΟΪΟΝΤΟΣ

Το φορητό σύστημα συμπυκνωτή οξυγόνου Inogen Rove 6 μπορεί να περιλαμβάνει τα ακόλουθα παρελκόμενα: Τροφοδοτικό AC, καλώδιο ρεύματος DC, επαναφορτιζόμενη μπαταρία και τσάντα μεταφοράς.

### 5.1 ΣΧΗΜΑΤΙΚΗ ΠΕΡΙΓΡΑΦΗ

Αυτή η ενότητα προορίζεται να σας βοηθήσει να εξοικειωθείτε με τα στοιχεία και τη διεπαφή της συσκευής. Μην εκτελέσετε καμία ενέργεια πάνω ή με τον ΡΟC σας, πριν διαβάσετε την Ενότητα 7, ΛΕΙΤΟΥΡΓΙΑ του Inogen Rove 6.

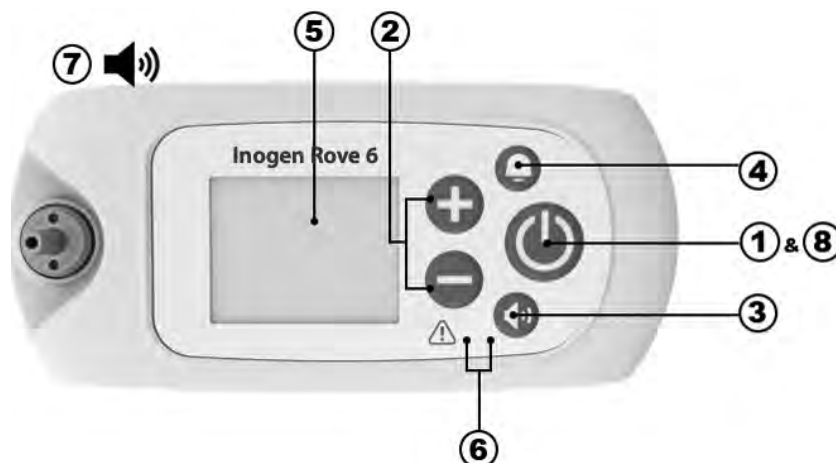

Στοιχείο	Περιγραφή	Λειτουργία
1	Κουμπί ισχύος	<ul style="list-style-type: none"> <li>Το παρατεταμένο πάτημα αυτού του κουμπιού ενεργοποιεί και απενεργοποιεί τη συσκευή. <b>ΜΗΝ</b> το δοκιμάσετε πριν διαβάσετε την Ενότητα 7, ΛΕΙΤΟΥΡΓΙΑ του Inogen Rove 6.</li> </ul>
2	Κουμπιά ελέγχου ρύθμισης ροής	<ul style="list-style-type: none"> <li>Χρησιμοποιήστε τα κουμπιά ελέγχου ρύθμισης ροής – ή + για να αλλάξετε τη ρύθμιση.</li> <li>Υπάρχουν έξι ρυθμίσεις από 1 έως 6.</li> </ul>
3	Κουμπί ελέγχου έντασης ήχου	<ul style="list-style-type: none"> <li>Με το πάτημα αυτού του κουμπιού αλλάζει η ένταση του ήχου, από το 1 έως το 4.</li> </ul>
4	Κουμπί κουδουνιού	<ul style="list-style-type: none"> <li>Το πάτημα αυτού του κουμπιού θα ενεργοποιεί και θα απενεργοποιεί εναλλάξ την ηχητική ειδοποίηση <i>ανίχνευσης απουσίας αναπνοής</i> της συσκευής. <ul style="list-style-type: none"> <li>Όταν αυτή η μορφή λειτουργίας είναι <b>Ενεργή</b>: Η συσκευή θα προειδοποιήσει με ηχητικά και οπτικά σήματα, όταν δεν έχει ανιχνευθεί αναπνοή για 60 δευτερόλεπτα. Στα 60 δευτερόλεπτα, η συσκευή θα περάσει στη "μορφή αυτόματης παλμικής λειτουργίας". Μόλις ανιχνευτεί άλλη αναπνοή, η συσκευή τερματίζει τη "μορφή αυτόματης παλμικής λειτουργίας" και χορηγεί κανονικά κατά την εισπνοή.</li> <li>Αυτή η λειτουργία είναι ενεργή όταν υπάρχει ένα κουδούνι στην επάνω αριστερή γωνία της οθόνης. Σε περίπτωση διακοπής της τροφοδοσίας, η ηχητική ειδοποίηση ανίχνευσης απουσίας αναπνοής παραμένει ορισμένη στην μορφή λειτουργίας που προτιμά ο χρήστης.</li> </ul> </li> </ul>
5	Οθόνη	<ul style="list-style-type: none"> <li>Η οθόνη εμφανίζει πληροφορίες σχετικά με την κατάσταση της συσκευής, όπως τη ρύθμιση ροής, την κατάσταση ισχύος, τη διάρκεια ζωής της μπαταρίας και ειδοποιήσεις.</li> <li>Πριν από τη χρήση, αφαιρέστε την ετικέτα στατικής μεμβράνης FCC από την οθόνη.</li> </ul>
6	Φωτεινές ενδείξεις	<ul style="list-style-type: none"> <li><b>LED ανίχνευσης αναπνοής:</b> Μια πράσινη λυχνία υποδεικνύει ανίχνευση αναπνοής.</li> <li><b>LED σήματος/ειδοποίησης:</b> Μια κίτρινη λυχνία υποδεικνύει είτε αλλαγή της κατάστασης λειτουργίας είτε συνθήκη που επιβάλλει κάποια ενέργεια (ειδοποίηση).</li> <li>Μια αναλάμπουσα λυχνία έχει υψηλότερη προτεραιότητα από μια σταθερή λυχνία.</li> </ul>
7	Ηχητικά σήματα	<ul style="list-style-type: none"> <li>Ένα ηχητικό σήμα (μπιπ) υποδεικνύει είτε αλλαγή της κατάστασης λειτουργίας είτε συνθήκη που επιβάλλει κάποια ενέργεια (ειδοποίηση).</li> <li>Πιο συχνά ηχητικά σήματα υποδεικνύουν συνθήκες υψηλότερης προτεραιότητας.</li> </ul>



Στοιχείο	Περιγραφή	Λειτουργία
8	Φωτισμός οθόνης	• Ένα οπίσθιο φως φωτίζει την οθόνη για 15 δευτερόλεπτα, όταν πατηθεί στιγμιαία το κουμπί ισχύος.

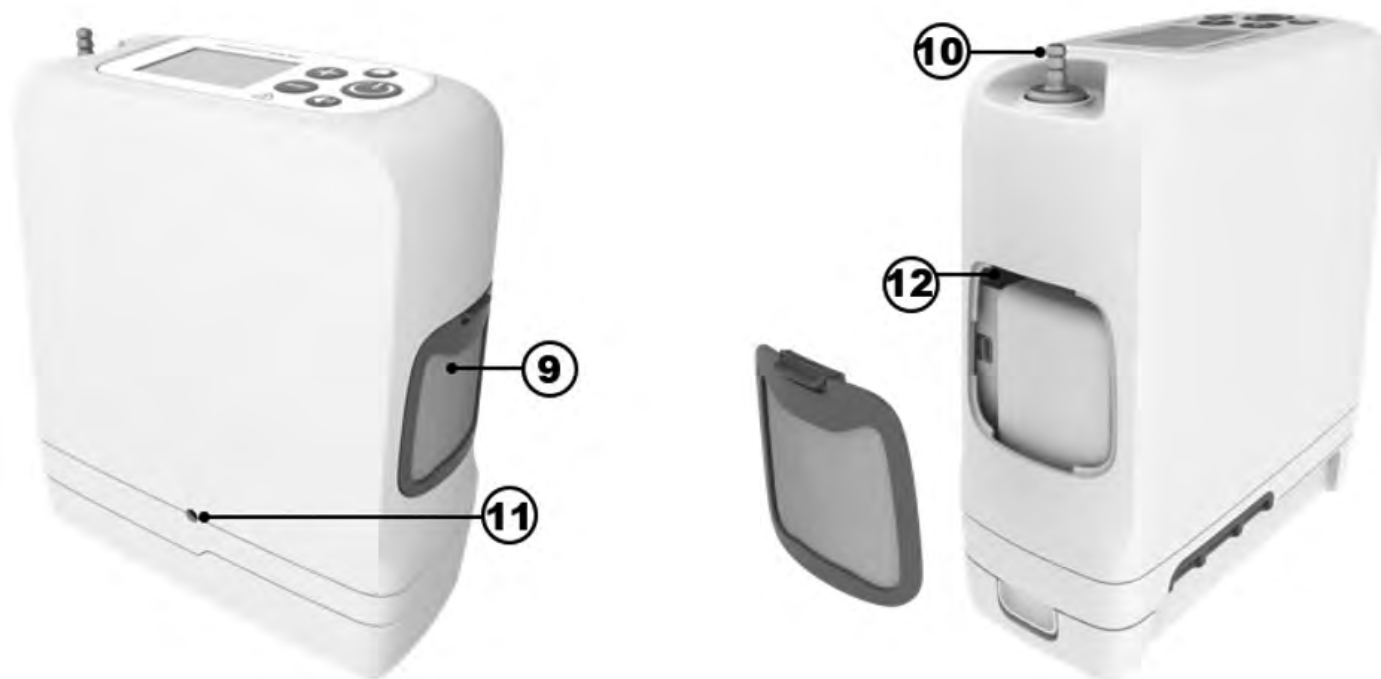

Στοιχείο	Περιγραφή	Λειτουργία
9	Φίλτρο σωματιδίων	• Τα φίλτρα πρέπει να βρίσκονται πάντα στη θέση τους κατά τη λειτουργία, προκειμένου να διατηρείται ο αέρας που εισέρχεται στη συσκευή ελεύθερος από μεγάλα σωματίδια.
10	Σύνδεση σωληνίσκου	• Ο ρινικός σωληνίσκος συνδέεται στη συσκευή μέσω αυτής της σύνδεσης.
11	Είσοδος ισχύος	• Σύνδεση για εξωτερική τροφοδοσία από το τροφοδοτικό AC ή το καλώδιο τροφοδοσίας DC.
12	Θύρα USB	• Χρησιμοποιείται μόνο για τεχνική υποστήριξη.

## 6. ΓΕΝΙΚΕΣ ΟΔΗΓΙΕΣ ΠΡΙΝ ΑΠΟ ΤΗ ΧΡΗΣΗ

Μια ποικιλία παρελκομένων μπορεί να βελτιώσει τη δυνατότητα μεταφοράς και τη χρήση του φορητού συμπυκνωτή οξυγόνου Inogen Rove 6. Εκτός από τη συσκευή, η συσκευασία περιέχει παρελκόμενα για να ξεκινήσετε και ένα εγχειρίδιο χρήσης. Επικοινωνήστε με τον οικιακό σας πάροχο οξυγόνου για μια πλήρη λίστα με τα διαθέσιμα παρελκόμενα.

Επιθεωρείτε πάντα τη συσκευή και τα εξαρτήματά της πριν από τη χρήση για τυχόν σημάδια ζημιάς.

**Σημαντικό:** Ενώ το κουτί ή η συσκευασία μπορεί να παρουσιάζει κάποια φθορά, π.χ. σκισίματα ή βαθουλώματα, η συσκευή μπορεί να παραμένει ακόμα σε λειτουργική κατάσταση. Εάν η συσκευή ή οποιοδήποτε εξάρτημα εμφανίζει σημάδια ζημιάς, επικοινωνήστε με τον οικιακό πάροχό σας οξυγόνου.

Πριν ξεκινήσετε, διενεργήστε έλεγχο για να βεβαιωθείτε ότι έχετε τα ακόλουθα:

- Συμπυκνωτής
- Μπαταρία
- Τσάντα μεταφοράς
- Τροφοδοτικό AC
- Καλώδιο τροφοδοσίας DC

## 6.1 ΛΙΣΤΑ ΠΑΡΕΛΚΟΜΕΝΩΝ ΚΑΙ ΑΝΤΑΛΛΑΚΤΙΚΩΝ

### ΠΡΟΕΙΔΟΠΟΙΗΣΗ!

#### Κίνδυνος θανάτου, τραυματισμού ή ζημιάς

Για να αποφύγετε τον τραυματισμό ή τη ζημιά που θα ακυρώσουν την εγγύηση, χρησιμοποιήστε μόνο τα τροφοδοτικά που καθορίζονται από την Inogen.

Να χρησιμοποιείτε μόνο τροφοδοτικά/προσαρμογείς ή παρελκόμενα που καθορίζονται στο παρόν εγχειρίδιο. Η χρήση παρελκομένων που δεν καθορίζονται εδώ μπορεί να προκαλέσει κινδύνους ή/και να επηρεάσει δυσμενώς την απόδοση της συσκευής. Δεν περιλαμβάνονται όλα τα παρελκόμενα με το σύστημά σας και μπορούν να αγοραστούν ξεχωριστά. Τα ακόλουθα προαιρετικά παρελκόμενα και ανταλλακτικά μπορούν να αγοραστούν από τον κατασκευαστή στη διεύθυνση [www.inogen.com](http://www.inogen.com) ή καλώντας στο 1-877-466-4364.

Εξάρτημα	Αριθμός καταλόγου
Τυπική μπαταρία	BA-500/BA-508
Εκτεταμένη μπαταρία	BA-516
Τροφοδοτικό AC	BA-502/BA-501
Τροφοδοσία AC – Καλώδιο Ευρώπης	RP-116
Τροφοδοσία AC – Καλώδιο Ηνωμένου Βασιλείου	RP-115
Τροφοδοσία AC – Καλώδιο Βόρειας Αμερικής	RP-109
Τροφοδοσία AC – Καλώδιο Ελβετίας	RP-227
Τροφοδοσία AC – Αυστραλία	RP-120

Εξάρτημα	Αριθμός καταλόγου
Τροφοδοσία AC – Νότια Αφρική	RP-145
Τσάντα μεταφοράς	CA-500
Σακίδιο πλάτης	CA-550
Εξωτερικός φορτιστής μπαταρίας	BA-503
Καλώδιο τροφοδοσίας DC	BA-306
Κιτ σύνδεσης σωληνίσκου	RP-506
Ανταλλακτικές στήλες	RP-502
Ανταλλακτικά φίλτρα σωματιδίων	RP-501

### ΠΡΟΕΙΔΟΠΟΙΗΣΗ!

Μη χρησιμοποιείτε τη συσκευή ή οποιοδήποτε εξάρτημα που εμφανίζει σημάδια ζημιάς.

## 6.2 ΣΥΣΤΟΙΧΙΕΣ ΕΠΑΝΑΦΟΡΤΙΖΟΜΕΝΩΝ ΜΠΑΤΑΡΙΩΝ (BA-500, BA-508 ΚΑΙ BA-516)

Η μπαταρία τροφοδοτεί τη συσκευή χωρίς σύνδεση σε εξωτερική πηγή ισχύος. Η συσκευή σας μπορεί να συνοδεύεται από 1 ή περισσότερες μπαταρίες, ανάλογα με τη διαμόρφωση που έχετε παραγγείλει. Αυτή η συσκευή είναι συμβατή με τρεις διαφορετικές μπαταρίες: Οι μπαταρίες BA-500 και BA-508 είναι τυπικές μπαταρίες 8 στοιχείων, ενώ η BA-516 είναι η εκτεταμένη μπαταρία 16 στοιχείων. Αυτές οι μπαταρίες θα τροφοδοτούν τη συσκευή για διαφορετικά χρονικά διαστήματα, ανάλογα με τη ρύθμιση ροής.

Αυτός ο πίνακας δείχνει τις τυπικές διάρκειες για μια νέα συστοιχία μπαταριών.













Ρύθμιση συσκευής	Διάρκεια τυπικής μπαταρίας (BA-500/BA-508)	Διάρκεια εκτεταμένης μπαταρίας (BA-516)
1	Έως και 6:15	Έως και 12:45
2	Έως και 5:00	Έως και 10:15
3	Έως και 3:15	Έως και 6:30
4	Έως και 2:15	Έως και 5:15
5	Έως και 1:45	Έως και 3:30
6	Έως και 1:15	Έως και 2:30

ΣΗΜΕΙΩΣΗ: Η χρονική διάρκεια της μπαταρίας ποικίλλει ανάλογα με τη ρύθμιση ροής και τις περιβαλλοντικές συνθήκες. Ο χρόνος που εμφανίζεται είναι ένας μέσος όρος και ενδέχεται να διαφέρει κατά  $\pm 10\%$ .

## 6.2.1 ΕΛΕΓΧΟΣ ΤΗΣ ΚΑΤΑΣΤΑΣΗΣ ΤΗΣ ΜΠΑΤΑΡΙΑΣ ΟΤΑΝ ΕΙΝΑΙ ΕΓΚΑΤΕΣΤΗΜΕΝΗ ΣΤΗ ΣΥΣΚΕΥΗ

Όταν λειτουργεί με μπαταρία, στην οθόνη θα εμφανίζεται το εκτιμώμενο ποσοστό (%) ή τα λεπτά φόρτισης που απομένουν. Τα ακόλουθα εικονίδια υποδεικνύουν ότι η συσκευή λειτουργεί με μπαταρία και δεν φορτίζει:

	Η μπαταρία είναι άδεια ή η κατάσταση της μπαταρίας δεν είναι διαθέσιμη		Η υπολειπόμενη φόρτιση της μπαταρίας είναι κάτω από το 10%
	Η υπολειπόμενη φόρτιση της μπαταρίας είναι κάτω από το 20%		Η υπολειπόμενη φόρτιση της μπαταρίας είναι κάτω από το 30%
	Η υπολειπόμενη φόρτιση της μπαταρίας είναι κάτω από το 40%		Η υπολειπόμενη φόρτιση της μπαταρίας είναι κάτω από το 50%
	Η υπολειπόμενη φόρτιση της μπαταρίας είναι κάτω από το 60%		Η υπολειπόμενη φόρτιση της μπαταρίας είναι κάτω από το 70%
	Η υπολειπόμενη φόρτιση της μπαταρίας είναι κάτω από το 80%		Η υπολειπόμενη φόρτιση της μπαταρίας είναι κάτω από το 90%
	Η μπαταρία είναι φορτισμένη πλήρως		

**ΣΗΜΑΝΤΙΚΟ:** Όταν η συσκευή εντοπίζει ότι η μπαταρία έχει λιγότερα από 10 λεπτά υπολειπόμενου χρόνου λειτουργίας, ηχεί μια ειδοποίηση χαμηλής προτεραιότητας. Όταν η μπαταρία αδειάσει, η προτεραιότητα της ειδοποίησης θα αλλάξει σε υψηλή.

Όταν η μπαταρία έχει λιγότερα από 10 λεπτά υπολειπόμενου χρόνου λειτουργίας, κάντε ένα από τα ακόλουθα:

- Συνδέστε τη συσκευή σε μια πηγή ισχύος AC ή DC, χρησιμοποιώντας το τροφοδοτικό AC ή το καλώδιο ρεύματος DC.
- Απενεργοποιήστε τη συσκευή και αντικαταστήστε την εξαντλημένη μπαταρία με μια φορτισμένη μπαταρία. Για να αφαιρέσετε την μπαταρία, πατήστε παρατεταμένα το κουμπί ασφάλισης της μπαταρίας και απομακρύνετε την μπαταρία από τη συσκευή, σύροντάς την.

Εάν η μπαταρία έχει αδειάσει, φορτίστε την μπαταρία συνδέοντας τη συσκευή σε μια εξωτερική πηγή τροφοδοσίας ή χρησιμοποιώντας τον εξωτερικό φορτιστή μπαταρίας.

## 6.2.2 ΕΛΕΓΧΟΣ ΤΗΣ ΚΑΤΑΣΤΑΣΗΣ ΤΗΣ ΜΠΑΤΑΡΙΑΣ ΟΤΑΝ ΔΕΝ ΕΙΝΑΙ ΕΓΚΑΤΕΣΤΗΜΕΝΗ ΣΤΗ ΣΥΣΚΕΥΗ

- Για να ελέγξετε τη φόρτιση της μπαταρίας όταν δεν είναι εγκατεστημένη στη συσκευή, πατήστε το κουμπί με το εικονίδιο πράσινης μπαταρίας. Οι φωτεινές ενδείξεις του μετρητή μπαταρίας (<10% - 100%) θα ανάψουν στα αριστερά του κουμπιού με το εικονίδιο πράσινης μπαταρίας, για να υποδείξουν τη στάθμη φόρτισης της συστοιχίας μπαταρίας:
- 4 LED αναμμένα: φόρτιση 75% έως 100%
- 3 LED αναμμένα: φόρτιση 50% έως 75%
- 2 LED αναμμένα: φόρτιση 25% έως 50%
- 1 LED αναμμένο: φόρτιση 10% έως 25%
- 1 LED αναβοσβήνει: Η μπαταρία είναι φορτισμένη σε ποσοστό κάτω του 10% και χρειάζεται επαναφόρτιση

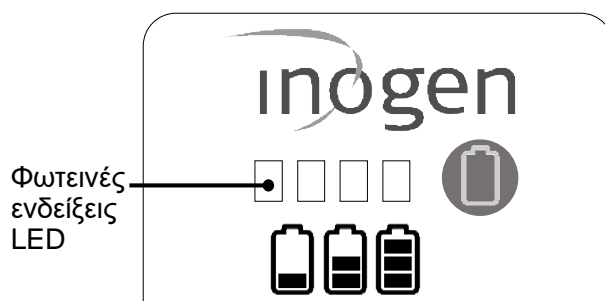

### 6.2.3 ΦΟΡΤΙΣΗ ΤΩΝ ΜΠΑΤΑΡΙΩΝ

Ο συμπυκνωτής θα επαναφορτίζει την μπαταρία κάθε φορά που η μπαταρία είναι εγκατεστημένη και η συσκευή είναι συνδεδεμένη σε μια εξωτερική πηγή ρεύματος AC ή DC (εκτός αν είναι σε αεροπλάνο). Θα γνωρίζετε ότι η μπαταρία φορτίζεται, όταν το εικονίδιο της μπαταρίας στην οθόνη της συσκευής έχει ένα εικονίδιο κεραυνού που περνά μέσα από αυτό, όπως απεικονίζεται πιο κάτω:

	Η μπαταρία είναι πλήρως φορτισμένη και φορτίζει κατά περίπτωση για τη διατήρηση της φόρτισής της.		Η μπαταρία φορτίζεται, με στάθμη φόρτισης <98%
	Η μπαταρία φορτίζεται, με στάθμη φόρτισης <89%		Η μπαταρία φορτίζεται, με στάθμη φόρτισης <79%
	Η μπαταρία φορτίζεται, με στάθμη φόρτισης <69%		Η μπαταρία φορτίζεται, με στάθμη φόρτισης <59%
	Η μπαταρία φορτίζεται, με στάθμη φόρτισης <49%		Η μπαταρία φορτίζεται, με στάθμη φόρτισης <39%
	Η μπαταρία φορτίζεται, με στάθμη φόρτισης <29%		Η μπαταρία φορτίζεται, με στάθμη φόρτισης <19%
	Η μπαταρία φορτίζεται, με στάθμη φόρτισης <10%		Η συσκευή λειτουργεί από εξωτερική πηγή τροφοδοσίας όταν δεν υπάρχει μπαταρία ή όταν η εξωτερική πηγή τροφοδοσίας δεν επαρκεί για τη φόρτιση της μπαταρίας.

Κατά την έναρξη φόρτισης μιας πλήρως εξαντλημένης μπαταρίας, η διαδικασία φόρτισης μπορεί να ξεκινά και να διακόπτεται κατά τα πρώτα λεπτά. Αυτό είναι φυσιολογικό.

Εάν αφήσετε τη συσκευή σας συνδεδεμένη μετά την ολοκλήρωση μιας πλήρους φόρτισης, δεν θα προκληθεί ζημιά στη συσκευή ή στην μπαταρία. Εάν διαθέτετε πολλαπλές μπαταρίες, βεβαιωθείτε ότι κάθε μπαταρία φέρει σήμανση (1, 2, 3 ή A, B, C κ.λπ.) και χρησιμοποιείτε τις διαδοχικά με τακτική εναλλαγή.

### 6.2.4 ΔΙΑΡΚΕΙΑ ΖΩΗΣ ΚΑΙ ΦΡΟΝΤΙΔΑ ΤΗΣ ΜΠΑΤΑΡΙΑΣ

Οι μπαταρίες της συσκευής είναι σχεδιασμένες να διαρκούν για 500 κύκλους φόρτισης/εκφόρτισης. Για να παρατείνετε το χρόνο λειτουργίας της μπαταρίας σας:

- Αποφεύγετε τη χρήση της συσκευής σε θερμοκρασίες κάτω των 5 °C (41 °F) ή άνω των 35 °C (95 °F) για μεγάλα χρονικά διαστήματα.
- Να φυλάσσεται σε δροσερό, ξηρό μέρος με φόρτιση τουλάχιστον 40-50%.
- Διατηρείτε πάντα τα υγρά μακριά από τις μπαταρίες. Εάν οι μπαταρίες βραχούν, διακόψτε τη χρήση αμέσως και απορρίψτε τις κατάλληλα.

Οι μπαταρίες θα πρέπει να φορτίζονται πλήρως και να αποφορτίζονται έως το 0% τουλάχιστον μία φορά κάθε 90 ημέρες, για να διατηρηθεί η μέγιστη διάρκεια ζωής τους.

## 6.3 ΧΡΗΣΗ ΤΟΥ ΡΙΝΙΚΟΥ ΣΩΛΗΝΙΣΚΟΥ

### ΠΡΟΣΟΧΗ!

#### Κίνδυνος μικροτραυματισμού ή δυσφορίας

Η σωστή θέση και τοποθέτηση του ρινικού σωληνίσκου στη μύτη είναι ζωτικής σημασίας για την παροχή του οξυγόνου. Βεβαιωθείτε ότι ο ρινικός σωληνίσκος είναι ορθά συνδεδεμένος στον σύνδεσμο ακροφυσίου και ότι η σωλήνωση δεν συστρέφεται ούτε συμπιέζεται με οποιονδήποτε τρόπο. Αντικαθιστάτε τον ρινικό σωληνίσκο τακτικά.

### ΠΡΟΕΙΔΟΠΟΙΗΣΗ!

#### Κίνδυνος τραυματισμού

Ο ρινικός σωληνίσκος πρέπει να μπορεί να μεταφέρει 6 λίτρα ανά λεπτό, για να διασφαλίζεται η κατάλληλη παροχή οξυγόνου. Σημειώστε ότι οι σωληνίσκοι μπορούν να ταξινομηθούν βάσει των "λίτρων ανά λεπτό", ακόμα κι αν ο αριθμός ρύθμισης της δόσης παλμού που έχει συνταγογραφηθεί δεν αντιπροσωπεύει μια σταθερή ροή σε λίτρα ανά λεπτό.



Για την παροχή οξυγόνου από τη συσκευή, πρέπει να χρησιμοποιείται με τον συμπυκνωτή ένας ρινικός σωληνίσκος. Για τη διασφάλιση της ορθής ανίχνευσης αναπνοής και χορήγησης οξυγόνου, συνιστάται ένας σωληνίσκος μονού αυλού μήκους έως και 7,62 μέτρων. Ανατρέξτε στις οδηγίες χρήσης του κατασκευαστή.

## 6.4 ΤΡΟΦΟΔΟΤΙΚΟ ΕΝΑΛΛΑΣΣΟΜΕΝΟΥ ΡΕΥΜΑΤΟΣ - AC (BA-502/BA-501)

Το τροφοδοτικό εναλλασσόμενου ρεύματος (AC) περιλαμβάνει ένα τροφοδοτικό AC που συνδέεται με τη συσκευή και ένα καλώδιο ρεύματος AC για σύνδεση στο τροφοδοτικό και στην αντίστοιχη πρίζα AC. Το τροφοδοτικό AC θα προσαρμόζεται αυτόματα σε τάσεις εισόδου 100V-240V (50-60Hz).

Για να χρησιμοποιήσετε τροφοδοσία AC, κάντε τα ακόλουθα:

1. Συνδέστε τον μετατροπέα ρεύματος AC στο καλώδιο τροφοδοσίας.
2. Συνδέστε το καλώδιο τροφοδοσίας σε μια τυπική πρίζα τοίχου.
3. Εισάγετε το καλώδιο τροφοδοσίας στη θύρα τροφοδοσίας, που βρίσκεται κοντά στο φίλτρο σωματιδίων, στο πίσω μέρος του συμπυκνωτή.

Το τροφοδοτικό AC θα φορτίζει τις μπαταρίες όταν η συσκευή είναι συνδεδεμένη σε τροφοδοσία AC (εκτός από τα αεροπλάνα).



## 6.5 ΚΑΛΩΔΙΟ ΣΥΝΕΧΟΥΣ ΡΕΥΜΑΤΟΣ - DC (BA-306)

Το σύστημα ενδέχεται να περιλαμβάνει ή να μην περιλαμβάνει ένα καλώδιο ρεύματος DC. Εάν δεν περιλαμβάνει καλώδιο ρεύματος DC, μπορείτε να το αγοράσετε ως ξεχωριστό παρελκόμενο από τον κατασκευαστή.

### ΠΡΟΕΙΔΟΠΟΙΗΣΗ!

#### Κίνδυνος θανάτου, τραυματισμού ή ζημιάς

Μην αγγίζετε την άκρη του καλωδίου ρεύματος DC μετά τη χρήση, γιατί θα είναι ζεστό. Το άγγιγμα της άκρης του καλωδίου ρεύματος DC, αμέσως μετά την αφαίρεσή του από τον προσαρμογέα αναπτήρα, ενδέχεται να προκαλέσει τραυματισμό.

Το καλώδιο ρεύματος DC αποτελείται από ένα μόνο καλώδιο, με ένα άκρο που συνδέεται απευθείας στη συσκευή και ένα άλλο άκρο που τοποθετείται στην πρίζα DC.

Για να χρησιμοποιήσετε το καλώδιο τροφοδοσίας DC:

1. Συνδέστε το ένα άκρο του καλωδίου τροφοδοσίας DC στον αναπτήρα ή στο βοηθητικό τροφοδοτικό DC.
2. Συνδέστε το άλλο άκρο του καλωδίου τροφοδοσίας DC στη συσκευή.
3. Βεβαιωθείτε ότι η συσκευή είναι ασφαλής πριν θέσετε σε λειτουργία το αυτοκίνητο ή άλλο όχημα. Ενεργοποιήστε τη συσκευή σας και χρησιμοποιήστε την κανονικά.





## 6.6 ΕΞΩΤΕΡΙΚΟΣ ΦΟΡΤΙΣΤΗΣ ΜΠΑΤΑΡΙΑΣ (BA-503, ΔΕΝ ΠΕΡΙΛΑΜΒΑΝΕΤΑΙ ΤΟ ΠΡΟΑΙΡΕΤΙΚΟ ΕΞΑΡΤΗΜΑ)

Ο συμπυκνωτής που έχετε θα επαναφορτίζει την μπαταρία κάθε φορά που η μπαταρία είναι εγκατεστημένη και η συσκευή είναι συνδεδεμένη σε μια εξωτερική πηγή ρεύματος AC ή DC (εκτός αν είναι σε αεροπλάνο).

Ο εξωτερικός φορτιστής μπαταρίας θα φορτίζει την τυπική (BA-500/BA-508) και την εκτεταμένη (BA-516) μπαταρία. Δεν περιλαμβάνεται ως βασικό εξάρτημα με το σύστημα, αλλά μπορεί να αγοραστεί ξεχωριστά. Μπορείτε επίσης να χρησιμοποιήσετε τη συσκευή σας για να φορτίσετε την μπαταρία, όταν είναι συνδεδεμένη σε τροφοδοτικό AC ή DC.

Για να χρησιμοποιήσετε τον εξωτερικό φορτιστή μπαταρίας, ακολουθήστε τα εξής βήματα:

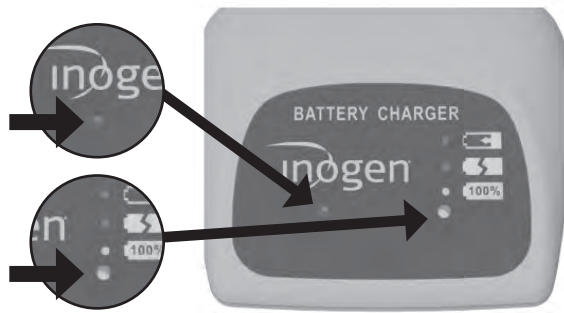
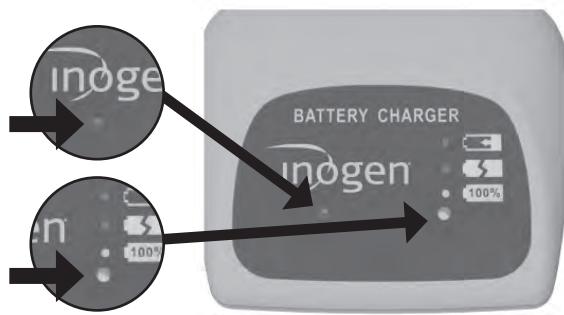
Βήμα	Περιγραφή	
1	<p><b>Συνδέστε τον εξωτερικό φορτιστή μπαταρίας στην πηγή τροφοδοσίας</b></p> <p>1.1 Συνδέστε το καλώδιο τροφοδοσίας AC του εξωτερικού φορτιστή μπαταρίας σε μια πρίζα.</p> <p>1.2 Συνδέστε το τροφοδοτικό AC του εξωτερικού φορτιστή μπαταρίας στον φορτιστή μπαταρίας.</p> <p>1.3 Θα ανάψει ένα πράσινο φως στο κάτω μέρος του φορτιστή.</p>	
2	<p><b>Προσαρτήστε την μπαταρία</b></p> <p>2.1 Σύρετε το φορτιστή πάνω στην μπαταρία μέχρι να ασφαλίσει με έναν χαρακτηριστικό ήχο.</p> <p>2.2 Η μπαταρία πρέπει να κλειδώσει πάνω στο φορτιστή.</p>	
3	<p><b>Ελέγξτε την κατάσταση της μπαταρίας</b></p> <p>3.1 Όταν η μπαταρία βρίσκεται στη σωστή θέση, ένα σταθερό κόκκινο φως υποδεικνύει ότι η φόρτιση βρίσκεται σε εξέλιξη.</p> <p>3.2 Όταν ανάβει το πράσινο φως, σημαίνει ότι η μπαταρία έχει φορτίσει πλήρως.</p>	
4	<p><b>Ελέγξτε για σφάλματα</b></p> <p>4.1 Εάν το κόκκινο φως αναβοσβήνει, αποσυνδέστε τη μονάδα και ολοκληρώστε ξανά τα βήματα 2 και 3.</p> <p>4.2 Εάν το αναβόσβημα συνεχίζεται μετά την ολοκλήρωση αυτών των βημάτων, επικοινωνήστε με τον προμηθευτή του εξοπλισμού σας.</p>	

Βήμα	Περιγραφή
5	<p><b>Αφαιρέστε την μπαταρία όταν είναι φορτισμένη</b></p> <p>5.1 Όταν φορτιστεί, πιέστε προς τα κάτω το κλείθρο της μπαταρίας και αφαιρέστε τον φορτιστή από την μπαταρία.</p>



## 7. ΟΔΗΓΙΕΣ ΛΕΙΤΟΥΡΓΙΑΣ

### 7.1 ΑΡΧΕΣ ΛΕΙΤΟΥΡΓΙΑΣ ΚΑΙ ΒΑΣΙΚΗ ΑΠΟΔΟΣΗ

Αυτή η συσκευή λειτουργεί με το διαχωρισμό του οξυγόνου από τον αέρα χρησιμοποιώντας μια διαδικασία προσρόφησης με εναλλαγή πίεσης (PSA). Ο κανονικός αέρας περιέχει 21% οξυγόνο. Αυτή η συσκευή αυξάνει την ποσότητα οξυγόνου έως και 96%, αφαιρώντας το άζωτο και συγκεντρώνοντας την παραγωγή οξυγόνου. Για να επιτευχθεί αυτό, ο αέρας συγκεντρώνεται στη συσκευή μέσω ενός μικρού αεροσυμπιεστή, το άζωτο διαχωρίζεται από το οξυγόνο και τέλος, το οξυγόνο συλλέγεται και παρέχεται στον ασθενή σε κάθε αναπνοή.

Επειδή το οξυγόνο που αναπνέετε προέρχεται από το άμεσο περιβάλλον σας, είναι πολύ σημαντικό να διατηρείτε τη συσκευή σας καθαρή. Αν και υπάρχουν πολλά ενσωματωμένα φίλτρα στη συσκευή, η έκθεση της συσκευής σας σε βρώμικα και σκονισμένα περιβάλλοντα θα μειώσει τη διάρκεια ζωής των φίλτρων, με αποτέλεσμα να απαιτείται η αντικατάστασή τους συχνότερα.

Η συσκευή διατηρεί τα ακόλουθα ως βασικές απαιτήσεις απόδοσης, χωρίς να απαιτείται επαναλαμβανόμενος έλεγχος: (1) Κατάσταση ειδοποίησης όταν η παροχή οξυγόνου δεν είναι εντός των επιπέδων απόδοσης που υποδεικνύονται σε αυτό το εγχειρίδιο, τόσο σε κανονικές συνθήκες, όσο και σε συνθήκες απλής βλάβης. (2) Τεχνική κατάσταση ειδοποίησης, όταν υπάρχει διακοπή της παροχής ρεύματος. (3) Τεχνική κατάσταση ειδοποίησης, όταν η μπαταρία πλησιάζει στην εξάντλησή της. (4) Τεχνική κατάσταση ειδοποίησης, όταν η συγκέντρωση οξυγόνου είναι κάτω από το 82% του κλάσματος όγκου. (5) Τεχνική κατάσταση ειδοποίησης δυσλειτουργίας. (6) Η παροχή μιας δόσης οξυγόνου, σε κανονική κατάσταση ή μία ένδειξη μη φυσιολογικής λειτουργίας.

### 7.2 ΔΙΑΓΡΑΜΜΑ ΠΝΕΥΜΑΤΙΚΟΥ ΚΥΚΛΩΜΑΤΟΣ

Η ροή της διαδικασίας είναι από αριστερά προς τα δεξιά

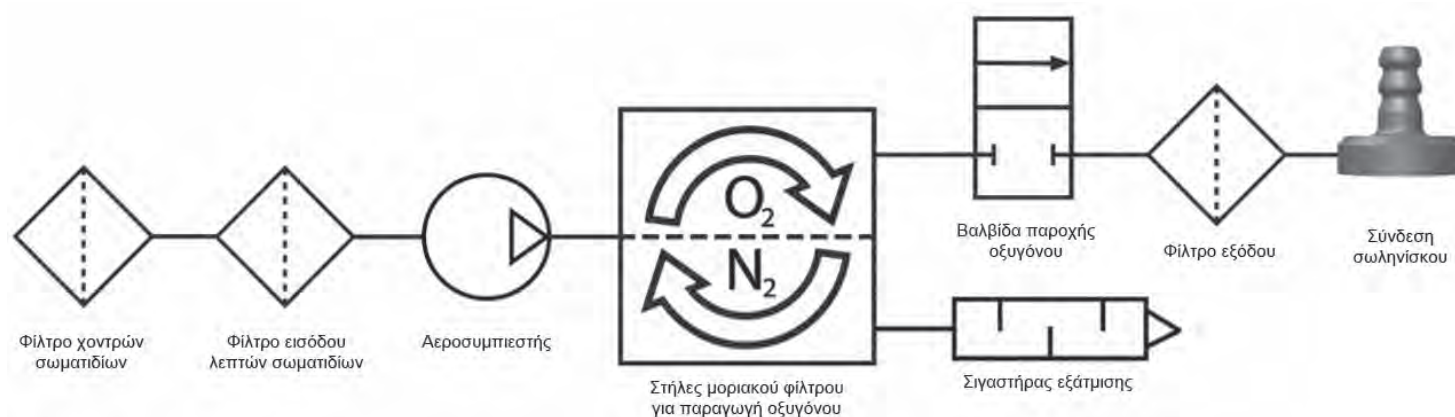



## 7.3 ΠΡΟΕΤΟΙΜΑΣΙΑ ΤΟΥ ΣΥΜΠΥΚΝΩΤΗ ΣΑΣ ΓΙΑ ΧΡΗΣΗ

**ΣΗΜΑΝΤΙΚΟ:** Βεβαιωθείτε ότι διαθέτετε μια εφεδρική παροχή οξυγόνου, επιπλέον αυτού του φορητού συμπυκνωτή οξυγόνου.



Ποια είναι η εφεδρική παροχή σας οξυγόνου; \_\_\_\_\_

### ΝΑ ΜΗΝ ΧΡΗΣΙΜΟΠΟΙΕΙΤΑΙ:

- Με υγραντήρα, νεφελοποιητή, συσκευή CPAP ή σε σειρά ή παράλληλα με οποιαδήποτε άλλη συσκευή.
- Κοντά σε φλόγες, καπνό ή οτιδήποτε εύφλεκτο
- Κοντά σε ρύπους, καπνό, αναθυμιάσεις, εύφλεκτα αναισθητικά, καθαριστικά προϊόντα ή χημικούς ατμούς.
- Σε περιβάλλοντα όπου ο συμπυκνωτής σας θα μπορούσε να βυθιστεί στο νερό.
- Κοντά σε έλαια, λιπαντικά ή προϊόντα με βάση το πετρέλαιο.

Βήμα	Οδηγία
7.3.1	<p><b>Βεβαιωθείτε ότι ο συμπυκνωτής σας βρίσκεται σε καλά αεριζόμενο χώρο</b></p> <p>1.1 Οι οπές εισαγωγής και εξαγωγής αέρα πρέπει να είναι τελείως ελεύθερες.</p> <p>1.2. Προσανατολίστε τον συμπυκνωτή σας με τρόπο ώστε να μπορούν να ακουστούν οποιεσδήποτε ηχητικές ειδοποιήσεις.</p> <p>1.3. Να τίθεται σε λειτουργία πάντα σε όρθια θέση</p> <p>1.4. Βεβαιωθείτε ότι τα φίλτρα σωματιδίων είναι στη θέση τους και στις δύο πλευρές της συσκευής.</p> <p>1.5. Βεβαιωθείτε ότι βρίσκεστε σε μια τοποθεσία όπου μπορείτε να ακούσετε ή/και να δείτε οποιεσδήποτε ειδοποιήσεις που ενδέχεται να προκύψουν.</p>



## 7.3.2

**Συνδέστε τον συμπυκνωτή σας σε μία κατάλληλη πηγή τροφοδοσίας**

**ΣΗΜΑΝΤΙΚΟ:** Η χρήση ακατάλληλων καλωδίων μπορεί να οδηγήσει σε πυρκαγιά. Να χρησιμοποιείτε μόνο συμβατά καλώδια από τον κατασκευαστή.

Συνιστάται να διατηρείτε μια μπαταρία τοποθετημένη πάντα στη συσκευή, καθώς η μπαταρία θα φορτιστεί, όταν ο συμπυκνωτής συνδεθεί σε εξωτερική τροφοδοσία. Για να τοποθετήσετε μία μπαταρία:

- 2.1 Ευθυγραμμίστε την μπαταρία με το κάτω περίβλημα της συσκευής.
- 2.2. Σύρετε την μπαταρία στη θέση της μέχρι να ακούσετε έναν ήχο ασφάλισης, που σημαίνει ότι το κλείτρο έχει επιστρέψει στην επάνω θέση.
- 2.3. Θα ακούσετε ένα "μπιπ" και θα δείτε τις φωτεινές ενδείξεις και την οθόνη να ανάβουν για λίγο, πριν σβήσουν. Αυτό σημαίνει ότι ο συμπυκνωτής έχει συνδεθεί επιτυχώς με την μπαταρία σας.

**ΜΗΝ** χρησιμοποιείτε μπαταρία διαφορετική από τις καθορισμένες στο παρόν εγχειρίδιο.

Εάν χρησιμοποιείτε τροφοδοσία AC, κάντε τα ακόλουθα:

- 2.4 Συνδέστε τον μετατροπέα ρεύματος AC στο καλώδιο τροφοδοσίας.
- 2.5 Συνδέστε το καλώδιο τροφοδοσίας σε μια τυπική πρίζα τοίχου.
- 2.6 Εισάγετε το καλώδιο τροφοδοσίας στη θύρα τροφοδοσίας, που βρίσκεται κοντά στο φίλτρο σωματιδίων, στο πίσω μέρος του συμπυκνωτή.
- 2.7 Θα ακούσετε ένα "μπιπ" και θα δείτε τις φωτεινές ενδείξεις και την οθόνη να ανάβουν για λίγο, πριν σβήσουν. Αυτό σημαίνει ότι ο συμπυκνωτής έχει συνδεθεί επιτυχώς με το τροφοδοτικό σας.

**ΜΗΝ** χρησιμοποιείτε ένα τροφοδοτικό διαφορετικό από τα καθορισμένα στο παρόν εγχειρίδιο.

**ΜΗΝ** χρησιμοποιείτε καλώδια τροφοδοσίας ή παρελκόμενα διαφορετικά από αυτά που καθορίζονται στο παρόν εγχειρίδιο.



Βήμα	Οδηγία
7.3.3	<p><b>Συνδέστε έναν κατάλληλο σωληνίσκο στον συμπυκνωτή σας</b></p> <p>3.1 Συνιστάται η χρήση ενός σωληνίσκου μονού αυλού, μήκους έως και 7,62 μέτρων. Αυτό διασφαλίζει την ορθή ανίχνευση της αναπνοής και τη χορήγηση οξυγόνου.</p> <p>ΣΗΜΑΝΤΙΚΟ: Συμβουλευτείτε τον γιατρό σας, εάν ενδέχεται να χρειαστεί πρόσθετη ογκομέτρηση προκειμένου να διασφαλιστεί η σωστή παροχή οξυγόνου, όταν χρησιμοποιείτε έναν συγκεκριμένο σωληνίσκο.</p> <p><b>ΜΗΝ</b> λιπαίνετε εξαρτήματα, συνδέσεις, σωληνώσεις ή άλλα παρελκόμενα του συμπυκνωτή σας.</p> <p>3.2 Συνδέστε τη σωλήνωση του ρινικού σωληνίσκου εισάγοντάς την στη μεταλλική σύνδεση του σωληνίσκου, στο επάνω μέρος της συσκευής.</p> <p>3.3 Αντικαταστήστε τον σωληνίσκο σας τακτικά για να αποφύγετε τη μόλυνση ή την κακή απόδοση του σωληνίσκου. Ανατρέξτε στην ενότητα "Χρήση του ρινικού σωληνίσκου σας" (ενότητα 6.3) για περισσότερες λεπτομέρειες.</p>



## 7.4 ΧΡΗΣΗ ΤΟΥ ΣΥΜΠΥΚΝΩΤΗ ΣΑΣ



**ΝΑ ΜΗΝ ΧΡΗΣΙΜΟΠΟΙΕΙΤΑΙ ΚΟΝΤΑ ΣΕ:**

• Γράσο • Έλαια • Λιπαντικά • Καπνό • Φλόγα



**ΝΑ ΜΗΝ ΧΡΗΣΙΜΟΠΟΙΕΙΤΑΙ ΜΕ:**

• Συσκευή CPAP • Υγραντήρα • Συνδεδεμένος με άλλες συσκευές

Βήμα	Οδηγία
7.4.1	<p><b>Ενεργοποιήστε τον συμπυκνωτή σας</b></p> <p>1.1 Πατήστε παρατεταμένα το κουμπί τροφοδοσίας μέχρι να ακούσετε ένα σύντομο ηχητικό σήμα.</p> <p>1.2 Η οθόνη θα ανάψει και το λογότυπο Inogen θα εμφανιστεί σε αυτή.</p> <p>ΣΗΜΑΝΤΙΚΟ: Εάν η λυχνία της οθόνης σβήσει αμέσως μετά την εμφάνιση του λογότυπου Inogen, δεν έχετε κρατήσει πατημένο το κουμπί τροφοδοσίας για αρκετή ώρα. Επαναλάβετε το βήμα 1.1 και κρατήστε πατημένο το κουμπί τροφοδοσίας περισσότερο.</p> <p>1.3 Το "εικονίδιο αναμονής" (⌘) θα εμφανιστεί, ενώ ξεκινά ο συμπυκνωτής.</p> <p>1.4 Η οθόνη θα εμφανίσει την τρέχουσα ρύθμιση ροής και την κατάσταση ισχύος.</p> <p>1.5 Μετά από μια σύντομη ακολουθία εκκίνησης, θα ξεκινήσει μια περίοδος προθέρμανσης έως και 2 λεπτών. Κατά τη διάρκεια αυτής της περιόδου εκτελείται συμπύκνωση οξυγόνου, η οποία όμως ενδέχεται να μην φτάνει στα επίπεδα των προδιαγραφών. Εάν η συσκευή σας έχει αποθηκευτεί σε ακραία χαμηλές θερμοκρασίες, μπορεί να χρειαστεί επιπλέον χρόνος προθέρμανσης.</p>



Βήμα	Οδηγία
<b>7.4.2</b>	<p><b>Ελέγξτε τη στάθμη της μπαταρίας του συμπυκνωτή σας</b></p> <p>2.1 Μόλις ολοκληρωθεί πλήρως η εκκίνηση του συμπυκνωτή σας, η λυχνία της οθόνης θα σβήσει.</p> <p>2.2 Σε αυτό το σημείο, θα δείτε το ποσοστό στάθμης της μπαταρίας να εμφανίζεται στην οθόνη, εκεί όπου εμφανίστηκε προηγουμένως το "εικονίδιο αναμονής" (✱).</p> <p>2.3 Εάν η στάθμη της μπαταρίας είναι χαμηλή, συνδέστε τον συμπυκνωτή σας σε μια εξωτερική παροχή ρεύματος, όπως περιγράφεται στο βήμα 2.4 ή αντικαταστήστε την με μια πλήρως φορτισμένη μπαταρία.</p> <p>2.4 Εάν η μπαταρία έχει αφαιρεθεί, επιστρέψτε στην ενότητα 3.6, μέρος 4, "Φόρτιση της μπαταρίας του συμπυκνωτή σας", για τα βήματα επαναφόρτισης της μπαταρίας.</p>
<b>7.4.3</b>	<p><b>Ορίστε τη ρύθμιση ροής του συμπυκνωτή σας</b></p> <p>3.1 Οι ρυθμίσεις ροής καθορίζονται με συνταγή από τον γιατρό σας ή τον κλινικό πάροχο περίθαλψης.</p> <p>3.2 Για την προσαρμογή στην επιθυμητή ρύθμιση, χρησιμοποιήστε τα κουμπιά + ή –.</p> <p>3.3 Η τρέχουσα ρύθμιση εμφανίζεται στην οθόνη.</p> <p><b>ΣΗΜΑΝΤΙΚΟ:</b> Είναι φυσιολογικό να διακρίνετε μια διαφορά στον ήχο, καθώς αλλάζετε τη ρύθμιση ροής.</p> <p><b>ΜΗΝ</b> ρυθμίζετε τον συμπυκνωτή σας σε ρυθμίσεις ροής που δεν έχουν συνταγογραφηθεί από τον γιατρό σας.</p> <div data-bbox="1072 638 1591 855" data-label="Image"> </div> <div data-bbox="1097 922 1578 1093" data-label="Text"> <p>Ο ρυθμός ροής καθορίζεται με συνταγή από το γιατρό σας. Είναι μια "δόση" οξυγόνου. Ο πολύ υψηλός ή πολύ χαμηλός ρυθμός μπορεί τελικά να οδηγήσει σε βλάβη.</p> </div>

## 7.4.4

## Χρήση του συμπυκνωτή σας

- 4.1 Τοποθετήστε το ρινικό σωληνίσκο κάτω από τη μύτη σας, με τους μικρούς σωλήνες να κατευθύνονται μέσα στη μύτη σας και περάστε τη σωλήνωση γύρω από τα αυτιά σας ώστε να τα "αγκαλιάσει", σύμφωνα με τις οδηγίες του κατασκευαστή του σωληνίσκου.
- 4.2 Αναπνεύστε από τη μύτη σας.
- 4.3 Κάθε φορά που εντοπίζεται μια αναπνοή, ανάβει η πράσινη ένδειξη.
- 4.4 Βεβαιωθείτε ότι ο ρινικός σωληνίσκος είναι κατάλληλα ευθυγραμμισμένος στο πρόσωπό σας και αναπνέετε από τη μύτη σας.
- 4.5 Ο συμπυκνωτής σας θα εντοπίσει την έναρξη της εισπνοής και θα χορηγήσει μια ριπή οξυγόνου ακριβώς τη στιγμή που εισπνέετε. Η συσκευή θα εντοπίζει κάθε αναπνοή και θα συνεχίσει να χορηγεί οξυγόνο κατ' αυτόν τον τρόπο.
- 4.6 Καθώς ο ρυθμός της αναπνοής σας μεταβάλλεται, η συσκευή θα εντοπίζει αυτές τις μεταβολές και θα χορηγεί οξυγόνο όταν το χρειάζεστε.

**ΜΗΝ** χρησιμοποιείτε τον συμπυκνωτή σας εάν:

- Αισθάνεστε άρρωστοι ή άβολα.
- Ο συμπυκνωτής δεν σηματοδοτεί έναν παλμό οξυγόνου.
- Δεν μπορείτε να ακούσετε ή/και να αισθανθείτε τον παλμό οξυγόνου.
- Δεν μπορείτε να ακούσετε τις ηχητικές ειδοποιήσεις.

**ΜΗΝ:**

- Επιτρέπετε το κάπνισμα ή τις γυμνές φλόγες σε απόσταση 2 μέτρων (6,56 ποδιών) από τον συμπυκνωτή σας.
- Καπνίζετε ενεργά, ενώ χρησιμοποιείτε τον συμπυκνωτή σας.
  - Εάν καπνίζετε, πρέπει πάντα να απενεργοποιείτε τον συμπυκνωτή σας, να αφαιρείτε τον σωληνίσκο και να φεύγετε από το δωμάτιο όπου βρίσκεται είτε ο σωληνίσκος, είτε ο συμπυκνωτής σας. Εάν δεν μπορείτε να φύγετε από το δωμάτιο, πρέπει να περιμένετε για 10 λεπτά, μετά από τη διακοπή της ροής οξυγόνου.
- Αφήνετε τον ρινικό σωληνίσκο σε καλύμματα κρεβατιού ή σε μαξιλάρια καρεκλών.

**ΣΗΜΑΝΤΙΚΟ:** Εάν εισπνέετε πολύ γρήγορα μεταξύ των αναπνοών, η συσκευή μπορεί να αγνοήσει μία από τις αναπνοές, δίνοντας την εντύπωση ότι έχει παραλείψει κάποια. Αυτό είναι φυσιολογικό, καθώς η συσκευή εντοπίζει και παρακολουθεί τις αλλαγές στο μοτίβο αναπνοής σας. Η συσκευή θα ανιχνεύσει κανονικά την επόμενη αναπνοή και θα χορηγήσει οξυγόνο ανάλογα.



Για τη συντήρηση του σωληνίσκου, ανατρέξτε στις οδηγίες του κατασκευαστή του σωληνίσκου ή ακολουθήστε τις συμβουλές του επαγγελματία υγείας.



Βήμα	Οδηγία
<p><b>7.4.5</b></p>	<p><b>Προαιρετικό: χρησιμοποιήστε παρελκόμενα για να κάνετε τον συμπυκνωτή σας φορητό</b></p> <p>Για να χρησιμοποιήσετε την Τσάντα μεταφοράς (CA-500), αν θέλετε:</p> <p>5.1 Τοποθετήστε μια μπαταρία.</p> <p>5.2 Εισάγετε τη συσκευή στην Τσάντα μεταφοράς από το άνοιγμα με φερμουάρ στο κάτω μέρος, με τη σύνδεση του σωληνίσκου στραμμένη προς τη δεξιά μπροστινή πλευρά.</p> <p>5.3 Κλείστε με το φερμουάρ το κάτω κάλυμμα</p> <p><b>ΣΗΜΑΝΤΙΚΟ:</b> Βεβαιωθείτε ότι και τα δύο ανοίγματα εισόδου αέρα είναι ορατά μέσα από τα ανοιχτά πλαίσια με πλέγμα στις πλευρές της τσάντας και ότι η οπή εξόδου αέρα είναι ορατή από το ανοιχτό πλαίσιο με πλέγμα στο μπροστινό μέρος της τσάντας.</p> <p>5.4 Αποθηκεύστε αντικείμενα, όπως επιπλέον σωληνίσκους ή δελτία ταυτότητας, στη θήκη που κλείνει με φερμουάρ, κάτω από το μπροστινό κάλυμμα της τσάντας μεταφοράς.</p> <p><b>ΣΗΜΑΝΤΙΚΟ:</b> Αυτή η τσάντα μπορεί να προσαρτηθεί στη λαβή αποσκευών ή σε καροτσάκι.</p> <p>Μπορείτε να αγοράσετε και να χρησιμοποιείτε το Σακίδιο πλάτης (CA-550).</p> <p>5.5 Τοποθετήστε τη συσκευή σε αυτές τις τσάντες με τρόπο ώστε να μην εμποδίζονται τα φίλτρα σωματιδίων και να είναι προσβάσιμη η είσοδος τροφοδοσίας.</p> <p>Το σακίδιο πλάτης δεν περιλαμβάνεται με το σύστημα, αλλά μπορεί να αγοραστεί ξεχωριστά.</p>
<p><b>7.4.6</b></p>	<p><b>Απενεργοποιήστε τον συμπυκνωτή σας</b></p> <p>6.1 Απενεργοποιήστε τη συσκευή πατώντας παρατεταμένα το κουμπί ισχύος.</p>



## 7.5 ΑΠΟΘΗΚΕΥΣΗ ΤΟΥ ΣΥΜΠΥΚΝΩΤΗ ΣΑΣ

Βήμα	Οδηγία
7.5.1	<p><b>Αποθήκευση του συμπυκνωτή σας</b></p> <p>1.1 Αφαιρέστε την μπαταρία από τον συμπυκνωτή.</p> <p>1.2 Αποθηκεύστε τον συμπυκνωτή, την μπαταρία και τα παρελκόμενα ισχύος σε δροσερό, ξηρό μέρος.</p> <p>1.3 Αποθηκεύστε την μπαταρία σας με στάθμη φόρτισης 40-50%.</p> <p><b>ΜΗΝ</b> αποθηκεύετε σε θερμοκρασίες κάτω των 5 °C (41 °F) ή άνω των 35 °C (95 °F) για μεγάλα χρονικά διαστήματα.</p> <p><b>ΜΗΝ</b> τοποθετείτε αντικείμενα πάνω στον συμπυκνωτή, είτε είναι σε συσκευασία είτε όχι.</p>

## 7.6 ΑΝΤΑΠΟΚΡΙΣΗ ΣΕ ΕΙΔΟΠΟΙΗΣΕΙΣ

### ΠΡΟΕΙΔΟΠΟΙΗΣΗ:

Εάν δεν μπορείτε να ακούσετε ή να δείτε τις ειδοποιήσεις, δεν έχετε φυσιολογική ευαισθησία στην αφή ή δεν μπορείτε να καταστήσετε γνωστή τη δυσφορία σας, συμβουλευτείτε τον κλινικό γιατρό σας πριν χρησιμοποιήσετε αυτήν τη συσκευή.

Το πάτημα του κουμπιού κουδουνιού θα ενεργοποιεί (ανοίγει) και θα απενεργοποιεί (κλείνει) την ειδοποίηση ανίχνευσης απουσίας αναπνοής. Όταν είναι ενεργοποιημένη η ηχητική ειδοποίηση ανίχνευσης απουσίας αναπνοής (επειδή ο συμπυκνωτής δεν έχει ανιχνεύσει αναπνοή για 60 δευτερόλεπτα, ανατρέξτε στην Ενότητα 8: Ειδοποιήσεις για τις συνθήκες ειδοποίησης ανίχνευσης απουσίας αναπνοής), ο συμπυκνωτής θα εκπέμψει τρεις ηχητικές ειδοποιήσεις, επαναλαμβανόμενες κάθε 25 δευτερόλεπτα και θα αναβοσβήνει ένα κίτρινο φως. Όταν ενεργοποιηθεί αυτή η ειδοποίηση, ο συμπυκνωτής θα αρχίσει να παρέχει παλμούς οξυγόνου με ρυθμό 20 χορηγήσεις ανά λεπτό. Όταν είναι απενεργοποιημένη η ηχητική ειδοποίηση ανίχνευσης απουσίας αναπνοής, ο συμπυκνωτής θα ανταποκριθεί με τον ίδιο τρόπο, όταν δεν ανιχνευτεί καμία αναπνοή για 60 δευτερόλεπτα, ΟΜΩΣ οι 3 επαναλαμβανόμενες, ηχητικές ειδοποιήσεις δεν θα παραχθούν. Είτε είναι ενεργοποιημένη, είτε απενεργοποιημένη, η λειτουργία ανίχνευσης απουσίας αναπνοής δεν επηρεάζει τη λειτουργικότητα "συναγεμμού" άλλων προειδοποιήσεων ή ειδοποιήσεων της συσκευής.

**Σημαντικό:** Το σύστημα ειδοποίησης ελέγχεται κατά την διαδικασία εκκίνησης. Θα πρέπει να δείτε όλες τις φωτεινές ενδείξεις ειδοποιήσεων να ανάβουν για λίγο και να ακούσετε την ηχητική ένδειξη ειδοποιήσεων. Εάν υπάρχουν υποψίες για δυσλειτουργία των ειδοποιήσεων, επικοινωνήστε με τον διανομέα σας για την επαλήθευση της ορθής λειτουργίας των ειδοποιήσεων.

## 7.7 ΤΑΞΙΔΕΥΟΝΤΑΣ ΜΕ ΤΟΝ ΣΥΜΠΥΚΝΩΤΗ ΣΑΣ

### H FAA επιτρέπει αυτή τη συσκευή επί των αεροσκαφών στις περισσότερες πτήσεις στις ΗΠΑ.

**ΣΗΜΑΝΤΙΚΟ:** Είναι ευθύνη του ασθενούς να επικοινωνήσει με τον συγκεκριμένο αερομεταφορέα για επιβεβαίωση, όταν ταξιδεύει στο εσωτερικό και στο εξωτερικό.

Όταν ταξιδεύετε με τη συσκευή, φροντίστε να έχετε μαζί σας το Τροφοδοτικό AC και τον Εξωτερικό Φορτιστή Μπαταρίας (αν έχετε). Συνιστάται να χρησιμοποιείτε εξωτερική τροφοδοσία (δηλαδή, συνδεδεμένη στο δίκτυο) όποτε είναι διαθέσιμη, ώστε να διατηρείται η μπαταρία πλήρως φορτισμένη.

Έχετε μαζί σας αρκετές φορτισμένες μπαταρίες για να τροφοδοτείτε τον συμπυκνωτή σας για τουλάχιστον το 150% της αναμενόμενης διάρκειας της πτήσης σας, του χρόνου αναμονής πριν και μετά την πτήση, των ελέγχων ασφαλείας, των συνδέσεων μεταξύ των πτήσεων και μιας συντηρητικής εκτίμησης για απρόβλεπτες καθυστερήσεις. Σημειώστε ότι, σύμφωνα με τους κανονισμούς της FAA, απαιτείται όλες οι επιπλέον μπαταρίες να είναι χωριστά συσκευασμένες και προστατευμένες για την πρόληψη βραχυκυκλώματος και να μεταφέρονται μόνο σε χειραποσκευή επί του αεροσκάφους.

Το τροφοδοτικό AC δεν μπορεί να χρησιμοποιηθεί για τη φόρτιση της μπαταρίας της συσκευής επί του αεροσκάφους. Για ταξίδι με λεωφορείο, τρένο ή πλοίο, επικοινωνήστε με τον μεταφορέα σας προκειμένου να ενημερωθείτε σχετικά με τη δυνατότητα χρήσης θύρας ισχύος.

## 8. ΕΝΔΕΙΞΕΙΣ ΕΙΔΟΠΟΙΗΣΗΣ ΚΑΙ ΓΛΩΣΣΑΡΙΟ ΕΙΚΟΝΙΔΙΩΝ ΣΥΣΚΕΥΗΣ

### 8.1 ΕΠΙΣΚΟΠΗΣΗ ΠΛΗΡΟΦΟΡΙΩΝ

Η συσκευή χρησιμοποιεί εικονίδια και ειδοποιήσεις για την γνωστοποίηση της κατάστασης. Αυτό το γλωσσάριο περιγράφει όλα τα εικονίδια και τις ειδοποιήσεις ώστε να ερμηνεύσετε σωστά την κατάσταση της συσκευής.

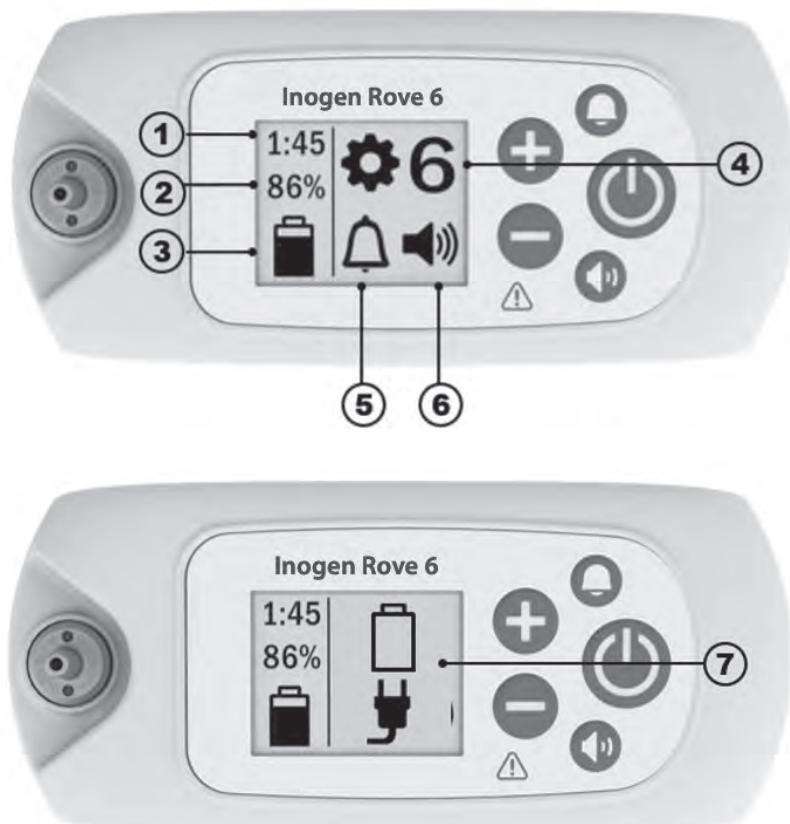





<b>1</b>	<b>Εικονίδιο κατάστασης μπαταρίας #1:</b> θα δείχνει περίπου πόσος χρόνος απομένει στην τρέχουσα φόρτιση της μπαταρίας, με την τρέχουσα ρύθμιση ροής	<b>2</b>	<b>Εικονίδιο κατάστασης μπαταρίας #2:</b> θα δείχνει το ποσοστό (%) φόρτισης της μπαταρίας
<b>3</b>	<b>Ενημερωτικό εικονίδιο μπαταρίας και τροφοδοτικού:</b> πληροφορεί αν έχει τοποθετηθεί ή όχι μπαταρία, τη στάθμη φόρτισης της μπαταρίας, αν η συσκευή είναι συνδεδεμένη σε τροφοδοτικό και αν η μπαταρία είναι σε φόρτιση ή όχι. Ανατρέξτε στην ενότητα τροφοδοτικού για τη λίστα των εικονιδίων.	<b>4</b>	<b>Ρύθμιση ροής:</b> δείχνει ποια ρύθμιση ροής είναι ενεργοποιημένη στη συσκευή, από το 1 έως το 6
<b>5</b>	<b>Εικονίδιο ειδοποίησης ανίχνευσης απουσίας αναπνοής:</b> πληροφορεί αν η ηχητική ειδοποίηση είναι Ενεργή ή Ανενεργή	<b>6</b>	<b>Εικονίδιο έντασης ήχου:</b> γνωστοποιεί τα επίπεδα έντασης ήχου των ειδοποιήσεων
<b>7</b>	<b>Ενημερωτικά εικονίδια ή εικονίδια ειδοποιήσεων:</b> πληροφοριακά σήματα ή οπτικές ειδοποιήσεις. Αυτό μπορεί να εμφανίζεται ως ένα μόνο εικονίδιο ή πολλαπλά εικονίδια και ενδέχεται να συνοδεύεται από ηχητικές ειδοποιήσεις.		



## 8.2 ΕΙΚΟΝΙΔΙΑ ΜΟΡΦΗΣ ΛΕΙΤΟΥΡΓΙΑΣ





	Η ηχητική ειδοποίηση ανίχνευσης απουσίας αναπνοής είναι ενεργοποιημένη (ON).		Η ηχητική ειδοποίηση ανίχνευσης απουσίας αναπνοής είναι απενεργοποιημένη (OFF). Αυτή είναι η προεπιλεγμένη συνθήκη.
	Επίπεδο βομβητή 1		Επίπεδο βομβητή 3
	Επίπεδο βομβητή 2		Επίπεδο βομβητή 4

## 8.3 ΕΙΚΟΝΙΔΙΑ BLUETOOTH (ΓΙΑ ΜΟΝΤΕΛΑ ΜΕ BLUETOOTH)

	Το Bluetooth είναι απενεργοποιημένο.		Το Bluetooth είναι ενεργοποιημένο.
	Ζεύξη με την εφαρμογή Inogen Connect.		Έγινε κατάργηση της ζεύξης μεταξύ συμπυκνωτή και κινητής συσκευής.

## 8.4 ΠΛΗΡΟΦΟΡΙΑΚΑ ΕΙΚΟΝΙΔΙΑ

Τα εικονίδια που εμφανίζονται παρακάτω δεν συνοδεύονται από ηχητική ανάδραση ή οποιαδήποτε οπτική αλλαγή στις φωτεινές ενδείξεις.

Εικονίδια οθόνης	Περιγραφή & Ενέργεια (εάν απαιτείται)
	<b>Ρύθμιση ροής</b> Το "X" αντιπροσωπεύει την επιλεγμένη ρύθμιση ροής (π.χ. ρύθμιση 2).
	<b>Ένδειξη "Αναμονής"</b> Κατά την εκκίνηση του συμπυκνωτή θα εμφανίζεται αυτό το σύμβολο "Αναμονής". Μετά από μια σύντομη ακολουθία εκκίνησης, θα ξεκινήσει μια περίοδος προθέρμανσης έως και 2 λεπτών. Κατά τη διάρκεια αυτής της περιόδου εκτελείται συμπύκνωση οξυγόνου, η οποία όμως ενδέχεται να μην φτάνει στα επίπεδα των προδιαγραφών.
HH:MM	<b>Υπολειπόμενος χρόνος φόρτισης μπαταρίας</b> Το «ΩΩ:ΛΛ» αντιπροσωπεύει τον προσεγγιστικό υπολειπόμενο χρόνο φόρτισης της μπαταρίας (π.χ. 1:45).
	<b>Φόρτιση μπαταρίας και κατάσταση φόρτισης</b> Αυτό το σύμβολο υποδεικνύει ότι η μπαταρία έχει εγκατασταθεί και φορτίζεται. Για την πλήρη λίστα των συμβόλων φόρτισης της μπαταρίας, ανατρέξτε στην ενότητα "Φόρτιση μπαταρίας με τον συμπυκνωτή" (ενότητα 3.6.4).
	<b>Κατάσταση στάθμης μπαταρίας</b> Αυτό το σύμβολο δείχνει τη στάθμη της μπαταρίας (περίπου 50% σε αυτό το παράδειγμα). Ανατρέξτε στην ενότητα "Έλεγχος της κατάστασης της μπαταρίας όταν είναι εγκατεστημένη στη συσκευή" (ενότητα 3.6.2).
XX%	<b>Μπαταρία φορτισμένη %</b> Αυτό το σύμβολο θα εμφανίζεται όταν ο συμπυκνωτής είναι συνδεδεμένος σε παροχή ισχύος και χρησιμοποιείται για τη φόρτιση μιας μπαταρίας (δεν χρησιμοποιείται για παραγωγή οξυγόνου). Μια ένδειξη πλήρους φορτισμένης μπαταρίας 95-100% είναι φυσιολογική όταν αποσυνδέεται η εξωτερική ισχύς. Η λειτουργία αυτή μεγιστοποιεί τον ωφέλιμο χρόνο ζωής της μπαταρίας.

Εικονίδια οθόνης	Περιγραφή & Ενέργεια (εάν απαιτείται)
	<b>Επαναφορά φίλτρου (στηλών)</b> Αυτό το σύμβολο εμφανίζεται όταν απαιτείται συντήρηση των στηλών και μετά την εγκατάσταση ανταλλακτικών στηλών.
	<b>Επιτυχής επαναφορά φίλτρου</b> Αυτό το σύμβολο εμφανίζεται μετά την επιτυχή επαναφορά των στηλών φίλτρου.
	<b>Μεταφορά αρχείου καταγραφής δεδομένων σε εξέλιξη ή ενημέρωση σε εξέλιξη (εφαρμογή μόνο)</b> Αυτό το εικονίδιο εμφανίζεται κάθε φορά που ξεκινά μια μεταφορά αρχείου καταγραφής δεδομένων και ενημέρωση λογισμικού μέσω της εφαρμογής Inogen Connect.
	<b>Επιτυχής μεταφορά αρχείου καταγραφής δεδομένων (εφαρμογή μόνο)</b> Αυτό το εικονίδιο εμφανίζεται μετά την επιτυχή ολοκλήρωση μεταφοράς αρχείου καταγραφής δεδομένων μέσω της εφαρμογής Inogen Connect.
<b>Τα ακόλουθα εμφανιζόμενα εικονίδια συνοδεύονται από έναν σύντομο χαρακτηριστικό ήχο.</b>	
	<b>Παρακαλώ περιμένετε, τερματισμός λειτουργίας σε εξέλιξη</b> Το κουμπί ισχύος έχει πατηθεί για 2 δευτερόλεπτα. Ο συμπυκνωτής εκτελεί τερματισμό συστήματος.
<b>HH:MM Vx.x:SN</b>	<b>Ρολόι ζωής (ΩΩ: MM), προβολή έκδοσης λογισμικού και σειριακού αριθμού (Vx.x:SN)</b> Αυτό θα εμφανιστεί όταν το κουμπί ηχητικής ειδοποίησης "Ανίχνευση απουσίας αναπνοής" (κουμπί κουδουνιού) έχει πατηθεί για πέντε δευτερόλεπτα, ενώ ο συμπυκνωτής είναι σε λειτουργία.

## 8.5. ΕΙΔΟΠΟΙΗΣΕΙΣ

Η συσκευή παρακολουθεί διάφορες παραμέτρους κατά τη λειτουργία και χρησιμοποιεί ένα έξυπνο σύστημα ειδοποιήσεων, για να υποδείξει μια δυσλειτουργία του συμπυκνωτή. Χρησιμοποιούνται μαθηματικοί αλγόριθμοι και χρονοκαθυστερήσεις για τη μείωση της πιθανότητας ψευδών ειδοποιήσεων, ενώ ταυτόχρονα διασφαλίζεται η κατάλληλη ένδειξη σχετικά με συνθήκες ειδοποίησης. Σε περίπτωση ανίχνευσης πολλαπλών συνθηκών ειδοποίησης, εμφανίζεται η ειδοποίηση με την υψηλότερη προτεραιότητα. Επισημαίνεται ότι η μη ανταπόκριση στην αιτία μιας συνθήκης ειδοποίησης θα οδηγήσει ενδεχομένως σε ενόχληση ή αναστρέψιμο ελαφρύ μόνο τραυματισμό (π.χ. μειωμένη παροχή οξυγόνου ή έγκαυμα). Σε περίπτωση ειδοποίησης, προσπαθήστε να αντιμετωπίσετε το πρόβλημα ή/και να προχωρήσετε σε μετάβαση σε μια εφεδρική πηγή οξυγόνου.

### ΠΡΟΕΙΔΟΠΟΙΗΣΗ!

#### Κίνδυνος τραυματισμού ή ζημιάς

- Οι ηχητικές ειδοποιήσεις προορίζονται για την προειδοποίηση του χρήστη για προβλήματα. Για να διασφαλίσετε ότι οι ηχητικές ειδοποιήσεις μπορούν να ακούγονται, η μέγιστη απόσταση που μπορεί να μεσολαβήσει μεταξύ του χρήστη και της συσκευής πρέπει να καθορίζεται ανάλογα με το επίπεδο θορύβου του περιβάλλοντος. Βεβαιωθείτε ότι η συσκευή βρίσκεται σε χώρο στον οποίο οι ειδοποιήσεις μπορούν να ακουστούν ή να φανούν, εφόσον προκύψουν.

Η ακόλουθη ενότητα παρέχει μια παράθεση και την περιγραφή κάθε πιθανής συνθήκης ειδοποιήσεων. Το σύστημα ειδοποιήσεων προορίζεται να ειδοποιεί έναν χειριστή όταν χρησιμοποιεί τη συσκευή σε τσάντα ώμου ή όταν η συσκευή είναι τοποθετημένη εντός του εύρους ενός αποδεκτού ρινικού σωληνίσκου.

Η συσκευή εκτελεί έναν αυτόματο έλεγχο του συστήματος ειδοποιήσεων κατά την εκκίνηση, ανάβοντας όλα τα LED και ενεργοποιώντας για λίγο το ηχητικό σήμα ειδοποίησης. Εάν αφαιρεθεί το βύσμα τροφοδοσίας όταν είναι συνδεδεμένη μια μπαταρία, οι ειδοποιήσεις θα λειτουργούν κανονικά. Εάν δεν υπάρχει μπαταρία ή αν η συσκευή δεν είναι συνδεδεμένη σε παροχή AC ή DC, οι ειδοποιήσεις δεν θα ενεργοποιηθούν, επειδή δεν υπάρχει τροφοδοσία. Με τη μπαταρία συνδεδεμένη, μια απώλεια ισχύος που διαρκεί λιγότερο από 30 δευτερόλεπτα δεν θα έχει καμία επίδραση στο σύστημα ειδοποιήσεων.

**ΣΗΜΑΝΤΙΚΟ:** Σε περίπτωση ανίχνευσης πολλαπλών συνθηκών ειδοποίησης, εμφανίζεται η ειδοποίηση με την υψηλότερη προτεραιότητα.

**ΣΗΜΑΝΤΙΚΟ:** Η μη ανταπόκριση στην αιτία μιας συνθήκης ειδοποίησης για ειδοποιήσεις χαμηλής, μεσαίας και υψηλής προτεραιότητας μπορεί δυνητικά να οδηγήσει σε ενόχληση ή αναστρέψιμο ελαφρύ μόνο τραυματισμό και η εξέλιξή της να είναι εντός χρονικού διαστήματος που επαρκεί για τη μετάβαση σε εφεδρική πηγή οξυγόνου.



### 8.5.1 ΚΑΤΑΓΡΑΦΗ ΕΙΔΟΠΟΙΗΣΕΩΝ

Η συσκευή διατηρεί ένα αρχείο καταγραφής ειδοποιήσεων, προσβάσιμο από τον ασθενή, το οποίο επιτρέπει την πρόσβαση και την προβολή της τελευταίας ειδοποίησης στην οθόνη LCD (εκτός από τις ειδοποιήσεις ανίχνευσης απουσίας αναπνοής, ελέγχου σωληνίσκου, χαμηλής στάθμης μπαταρίας / σύνδεσης βύσματος και άδειας μπαταρίας / σύνδεσης βύσματος). Το αρχείο καταγραφής ειδοποιήσεων διατηρείται στη μνήμη μετά την πλήρη απώλεια ισχύος της συσκευής. Για να αποκτήσετε πρόσβαση στο αρχείο καταγραφής ειδοποιήσεων, βεβαιωθείτε ότι ο συμπτωκωτής είναι συνδεδεμένος και απενεργοποιημένος. Κατόπιν πατήστε παρατεταμένα το κουμπί (+) για 5 δευτερόλεπτα. Εναλλακτικά, το αρχείο καταγραφής ειδοποιήσεων μπορεί να βρεθεί στην καρτέλα Advanced (Για προχωρημένους) της εφαρμογής Inogen Connect, στην ενότητα Error Recall (Ανάκληση σφαλμάτων).

Μόλις ενεργοποιηθεί μία νέα ειδοποίηση, η νέα ειδοποίηση αντικαθιστά την προηγούμενη ειδοποίηση. Το αρχείο καταγραφής ειδοποιήσεων διατηρείται στη μνήμη μετά την απενεργοποίηση της συσκευής. Ο χρόνος που έχει παρέλθει από την εκδήλωση του σφάλματος εμφανίζεται με την τελευταία ειδοποίηση στο αρχείο καταγραφής ειδοποιήσεων. Η συσκευή διατηρεί επίσης ένα αρχείο καταγραφής ειδοποιήσεων συντήρησης και επισκευής, που δεν είναι προσβάσιμο στον ασθενή.

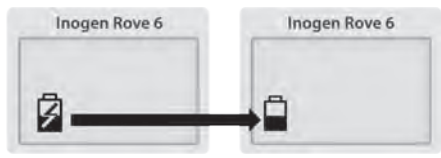
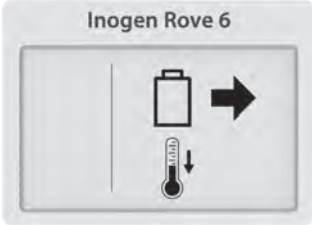

### 8.5.2 ΠΛΗΡΟΦΟΡΙΑΚΑ ΣΗΜΑΤΑ (ΕΠΙΠΕΔΟ 1)

Τα ακόλουθα εμφανιζόμενα εικονίδια συνοδεύονται από έναν **σύντομο, χαρακτηριστικό ήχο**.

Εικονίδιο οθόνης	Περιγραφή	Τι να κάνετε
	<b>Διακοπή παροχής ρεύματος ή απώλεια εξωτερικής ισχύος</b> Η φόρτιση της μπαταρίας έχει σταματήσει και η συσκευή έχει μεταβεί σε τροφοδοσία μπαταρίας. Τελικά η μπαταρία θα εξαντληθεί.	Συνδέστε το τροφοδοτικό για να συνεχίσετε τη φόρτιση της μπαταρίας.
	<b>Υψηλή θερμοκρασία μπαταρίας</b> Αφαιρέστε την μπαταρία για να ψυχθεί.	Η μπαταρία πρέπει να αφαιρεθεί και πρέπει να κρυώσει πριν χρησιμοποιηθεί ξανά.
	<b>Σφάλμα μπαταρίας</b> Ελέγξτε την μπαταρία.	Ελέγξτε τη σύνδεση της μπαταρίας σας και διασφαλίστε ότι είναι σωστά τοποθετημένη και ασφαλισμένη στον συμπτωκωτή. Εάν το σφάλμα μπαταρίας παραμένει με την ίδια μπαταρία, σταματήστε τη χρήση της μπαταρίας και αντικαταστήστε τη με μια νέα ή αφαιρέστε την μπαταρία και θέστε σε λειτουργία τον συμπτωκωτή με χρήση εξωτερικής παροχής ισχύος.



### 8.5.3 ΕΙΔΟΠΟΙΗΣΗ ΧΑΜΗΛΗΣ ΠΡΟΤΕΡΑΙΟΤΗΤΑΣ (ΕΠΙΠΕΔΟ 2)



Οι ακόλουθες ειδοποιήσεις χαμηλής προτεραιότητας συνοδεύονται από έναν **χαρακτηριστικό ήχο** και μια **σταθερή, κίτρινη φωτεινή ένδειξη**.

Εικονίδιο οθόνης	Περιγραφή	Τι να κάνετε
	<b>Αντικατάσταση στηλών</b> Απαιτείται αντικατάσταση των στηλών εντός 30 ημερών.	Επικοινωνήστε με τον προμηθευτή του εξοπλισμού σας για να κανονίσετε τη συντήρηση ή/και να παραγγείλετε νέες στήλες από τον κατασκευαστή.
	<b>Παρατεταμένη εκκίνηση</b> Η συγκέντρωση οξυγόνου είναι <87% δύο λεπτά μετά την ακολουθία εκκίνησης της συσκευής και έχουν ανιχνευθεί τουλάχιστον 10 αναπνοές εντός του τελευταίου λεπτού.	Περιμένετε μερικά λεπτά για να δείτε αν θα βελτιωθεί η συγκέντρωση οξυγόνου (η ειδοποίηση θα σβήσει). Εάν η κατάσταση παραμένει, θα ηχήσει μια δευτερεύουσα ειδοποίηση. Ακολουθήστε τις οδηγίες για αυτή την ειδοποίηση ή επικοινωνήστε με τον προμηθευτή του εξοπλισμού σας. Εάν η ειδοποίηση παρουσιάζεται συχνά κατά την εκκίνηση, αυτό μπορεί να υποδεικνύει ότι σύντομα θα απαιτηθεί συντήρηση (αντικατάσταση στήλης).

### 8.5.4 ΕΙΔΟΠΟΙΗΣΗ ΧΑΜΗΛΗΣ ΠΡΟΤΕΡΑΙΟΤΗΤΑΣ (ΕΠΙΠΕΔΟ 3)

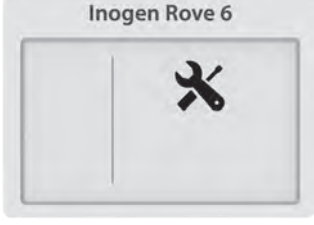

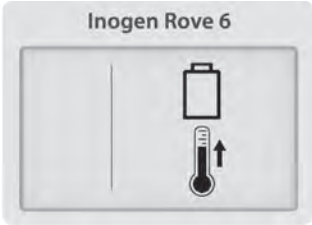

Οι ακόλουθες ειδοποιήσεις χαμηλής προτεραιότητας συνοδεύονται από **δύο χαρακτηριστικούς ήχους** και μια **σταθερή, κίτρινη φωτεινή ένδειξη**.





Εικονίδιο οθόνης	Περιγραφή	Τι να κάνετε
	<b>Χαμηλή μπαταρία, σύνδεση βύσματος</b> Η ισχύς μπαταρίας είναι χαμηλή, απομένουν λιγότερα από 10 λεπτά.	Συνδέστε ένα εξωτερικό τροφοδοτικό, απενεργοποιήστε και τοποθετήστε μια πλήρως φορτισμένη μπαταρία.
	<b>Χαμηλό οξυγόνο</b> Ο συμπυκνωτής παράγει οξυγόνο σε ένα ελαφρώς χαμηλό επίπεδο (<82%) για μια περίοδο 10 λεπτών.	Εάν η συνθήκη παραμένει, επικοινωνήστε με τον προμηθευτή του εξοπλισμού.
	<b>Απαιτείται σέρβις σύντομα</b> Ο συμπυκνωτής πρέπει να υποβληθεί σε σέρβις το συντομότερο δυνατόν. Ο συμπυκνωτής λειτουργεί βάσει των προδιαγραφών και μπορεί να συνεχίσει να χρησιμοποιείται.	Επικοινωνήστε με τον προμηθευτή του εξοπλισμού προκειμένου να προγραμματίσετε σέρβις.

Εικονίδιο οθόνης	Περιγραφή	Τι να κάνετε
	<b>Προειδοποίηση ΥΨΗΛΗΣ ΘΕΡΜΟΚΡΑΣΙΑΣ μπαταρίας</b> Η θερμοκρασία της μπαταρίας πλησιάζει το όριο θερμοκρασίας, ενώ ο συμπυκνωτής λειτουργεί με ισχύ μπαταρίας.	Εάν είναι δυνατό, μετακινήστε τον συμπυκνωτή σε πιο δροσερό χώρο ή τροφοδοτήστε τη μονάδα με μια εξωτερική παροχή ισχύος και αφαιρέστε την μπαταρία. Εάν η συνθήκη παραμένει, επικοινωνήστε με τον προμηθευτή του εξοπλισμού.
	<b>Προειδοποίηση ΥΨΗΛΗΣ ΘΕΡΜΟΚΡΑΣΙΑΣ συστήματος</b> Η θερμοκρασία του συμπυκνωτή πλησιάζει το όριο θερμοκρασίας.	Εάν είναι δυνατό, μετακινήστε τον συμπυκνωτή σε πιο δροσερό χώρο. Βεβαιωθείτε ότι οι οπές εισαγωγής και εξαγωγής αέρα να είναι τελείως ελεύθερες και τα φίλτρα σωματιδίων είναι καθαρά. Εάν η συνθήκη παραμένει, επικοινωνήστε με τον προμηθευτή του εξοπλισμού.

### 8.5.5 ΕΙΔΟΠΟΙΗΣΕΙΣ ΜΕΣΗΣ ΠΡΟΤΕΡΑΙΟΤΗΤΑΣ (ΕΠΙΠΕΔΟ 4)

Οι ακόλουθες ειδοποιήσεις μέσης προτεραιότητας συνοδεύονται από **τρεις χαρακτηριστικούς ήχους**, που επαναλαμβάνονται κάθε 25 δευτερόλεπτα και μια **κίτρινη φωτεινή ένδειξη που αναβοσβήνει**.

Εικονίδιο οθόνης	Περιγραφή	Τι να κάνετε
	<b>Ανίχνευση απουσίας αναπνοής: έλεγχος του σωληνίσκου</b> Ο συμπυκνωτής δεν έχει ανιχνεύσει αναπνοή για 60 δευτερόλεπτα.	Βεβαιωθείτε ότι ο σωληνίσκος είναι συνδεδεμένος στον συμπυκνωτή, είναι ορθά τοποθετημένος στη μύτη σας και δεν έχει συστραφεί η σωλήνωση.
	<b>Σφάλμα οξυγόνου</b> Η παραγωγή συμπυκνωμένου οξυγόνου έχει μειωθεί κάτω του 50% για 10 λεπτά.	Εάν η συνθήκη παραμένει, χρησιμοποιήστε την εφεδρική πηγή οξυγόνου και επικοινωνήστε με τον προμηθευτή του εξοπλισμού για να προγραμματίσετε σέρβις.
	<b>Σφάλμα παροχής οξυγόνου</b> Έχει αναγνωριστεί αναπνοή, αλλά δεν έχει ανιχνευθεί ορθή παροχή οξυγόνου.	Εάν η συνθήκη παραμένει, χρησιμοποιήστε την εφεδρική πηγή οξυγόνου σας και επικοινωνήστε με τον προμηθευτή του εξοπλισμού για να προγραμματίσετε σέρβις.
	<b>Άδεια μπαταρία, σύνδεση βύσματος</b> Ο συμπυκνωτής δεν έχει επαρκή ισχύ μπαταρίας. Η λειτουργία του συμπυκνωτή θα τερματιστεί και θα σταματήσει να παράγει οξυγόνο.	Συνδέστε ένα εξωτερικό τροφοδοτικό ή αντικαταστήστε με μια πλήρως φορτισμένη μπαταρία. Εάν η συσκευή έχει απενεργοποιηθεί, πατήστε παρατεταμένα το κουμπί ισχύος για να ενεργοποιηθεί ξανά.

Εικονίδιο οθόνης	Περιγραφή	Τι να κάνετε
	<b>ΥΨΗΛΗ ΘΕΡΜΟΚΡΑΣΙΑ μπαταρίας</b> Η θερμοκρασία της μπαταρίας έχει υπερβεί το όριο θερμοκρασίας, κατά τη λειτουργία του συμπυκνωτή με ισχύ μπαταρίας. Η λειτουργία του συμπυκνωτή θα τερματιστεί και θα σταματήσει να παράγει οξυγόνο.	Εάν είναι δυνατό, μετακινήστε το συμπυκνωτή σε πιο δροσερό χώρο και στη συνέχεια απενεργοποιήστε και ενεργοποιήστε τον ξανά. Βεβαιωθείτε ότι οι οπές εισαγωγής και εξαγωγής αέρα να είναι τελείως ελεύθερες και τα φίλτρα σωματιδίων είναι καθαρά. Εάν η συνθήκη παραμένει, χρησιμοποιήστε εξωτερική τροφοδοσία ή μια εφεδρική πηγή οξυγόνου και επικοινωνήστε με τον προμηθευτή του εξοπλισμού.
	<b>ΥΨΗΛΗ ΘΕΡΜΟΚΡΑΣΙΑ συστήματος</b> Η θερμοκρασία του συμπυκνωτή είναι πολύ υψηλή. Η λειτουργία του συμπυκνωτή θα τερματιστεί και θα σταματήσει να παράγει οξυγόνο.	Βεβαιωθείτε ότι οι οπές εισαγωγής και εξαγωγής αέρα να είναι τελείως ελεύθερες και τα φίλτρα σωματιδίων είναι καθαρά. Εάν η συνθήκη παραμένει, χρησιμοποιήστε την εφεδρική πηγή οξυγόνου και επικοινωνήστε με τον προμηθευτή του εξοπλισμού.
	<b>Βλάβη αισθητήρα</b> Έχει παρουσιαστεί δυσλειτουργία του αισθητήρα οξυγόνου.	Μπορείτε να συνεχίσετε να χρησιμοποιείτε τον αισθητήρα. Εάν η συνθήκη παραμένει, επικοινωνήστε με τον προμηθευτή του εξοπλισμού.
	<b>ΧΑΜΗΛΗ ΘΕΡΜΟΚΡΑΣΙΑ συστήματος</b> Το σύστημα είναι ψυχρό (<math>< 2^{\circ}\text{C}</math>). Η λειτουργία του συμπυκνωτή θα τερματιστεί και θα σταματήσει να παράγει οξυγόνο.	Μετακινήστε τη μονάδα σε θερμότερο περιβάλλον για να επιτρέψετε την προθέρμανσή της πριν από την εκκίνηση. Εάν η συνθήκη παραμένει, χρησιμοποιήστε την εφεδρική πηγή οξυγόνου και επικοινωνήστε με τον προμηθευτή του εξοπλισμού.
	<b>Σφάλμα συστήματος</b> Ο συμπυκνωτής έχει σταματήσει να παράγει οξυγόνο και τερματίζεται η λειτουργία του.	Χρησιμοποιήστε την εφεδρική πηγή οξυγόνου και επικοινωνήστε με τον προμηθευτή του εξοπλισμού σας.

## 9. ΑΝΤΙΜΕΤΩΠΙΣΗ ΠΡΟΒΛΗΜΑΤΩΝ

Πρόβλημα	Πιθανή αιτία	Συνιστώμενη λύση
Κάθε πρόβλημα που συνοδεύεται από πληροφορίες στην οθόνη του συμπυκνωτή, ενδεικτικές λυχνίες ή/και ηχητικά σήματα	Ανατρέξτε στο γλωσσάριο εικονιδίων και ειδοποιήσεων συσκευής	Ανατρέξτε στο γλωσσάριο εικονιδίων και ειδοποιήσεων συσκευής

Πρόβλημα	Πιθανή αιτία	Συνιστώμενη λύση
Ο συμπτωκωτής δεν ενεργοποιείται όταν πατάτε το κουμπί ενεργοποίησης/απενεργοποίησης	Η μπαταρία είναι εκφορτισμένη ή δεν υπάρχει μπαταρία	Χρησιμοποιήστε εξωτερική παροχή ισχύος ή αντικαταστήστε στην μπαταρία με μια πλήρως φορτισμένη
	Το τροφοδοτικό AC δεν είναι σωστά συνδεδεμένο	Ελέγξτε τη σύνδεση του τροφοδοτικού και επιβεβαιώστε ότι η πράσινη λυχνία είναι σταθερή
	Το καλώδιο ισχύος DC δεν είναι σωστά συνδεδεμένο	Ελέγξτε τη σύνδεση του καλωδίου ισχύος DC στη συσκευή και τον αναπτήρα ή το βοηθητικό καλώδιο ισχύος DC
	Δυσλειτουργία	Επικοινωνήστε με τον προμηθευτή του εξοπλισμού
Δεν υπάρχει οξυγόνο	Ο συμπτωκωτής δεν είναι ενεργοποιημένος	Πατήστε το κουμπί ενεργοποίησης/απενεργοποίησης για να ενεργοποιήσετε το συμπτωκωτή
	Ο σωληνίσκος δεν είναι σωστά συνδεδεμένος ή είναι συστραμμένος ή φραγμένος	Ελέγξτε τον σωληνίσκο και τη σύνδεσή του στο ακροφύσιο του συμπτωκωτή
Δεν συνδέεται σε Bluetooth	Άλλες συσκευές ενδέχεται να προκαλούν παρεμβολές ή οι συσκευές είναι πολύ μακριά ή μία από την άλλη.	Απομακρύνετε τον συμπτωκωτή από άλλες ηλεκτρονικές συσκευές ή/και μετακινήστε τον κοντά στην κινητή συσκευή σας.

## 10. ΚΑΘΑΡΙΣΜΟΣ, ΦΡΟΝΤΙΔΑ ΚΑΙ ΣΥΝΤΗΡΗΣΗ

Ο χειριστής πρέπει να πραγματοποιεί περιοδικό οπτικό έλεγχο της συσκευής. ISO 80601-2-67 Όρος 201.79.2.12

### ΠΡΟΕΙΔΟΠΟΙΗΣΗ!

#### Κίνδυνος θανάτου, τραυματισμού ή ζημιάς

- ΜΗΝ εκτελείτε σέρβις ή συντήρηση ενώ ο εξοπλισμός είναι σε χρήση.
- ΜΗΝ αποσυναρμολογείτε τη συσκευή ή οποιοδήποτε από τα παρελκόμενα και ΜΗΝ επιχειρείτε συντήρηση εκτελώντας εργασίες διαφορετικές από αυτές που περιγράφονται σε αυτές τις οδηγίες χρήσης. Η αποσυναρμολόγηση δημιουργεί κίνδυνο ηλεκτροπληξίας και θα ακυρώσει την εγγύησή σας. Μην αφαιρείτε την ετικέτα με ένδειξη παραβίασης. Για συμβάντα διαφορετικά από αυτά που περιγράφονται στο παρόν εγχειρίδιο, επικοινωνήστε με τον προμηθευτή του εξοπλισμού σας για σέρβις από εξουσιοδοτημένο προσωπικό.
- ΜΗΝ χρησιμοποιείτε στήλες διαφορετικές από αυτές που καθορίζονται στο παρόν εγχειρίδιο χρήσης. Η χρήση μη καθορισμένων στηλών μπορεί να δημιουργήσει κίνδυνο ασφάλειας ή/και να επηρεάσει αρνητικά την απόδοση του εξοπλισμού και θα ακυρώσει την εγγύηση.
- Χρησιμοποιείτε μόνο ανταλλακτικά συνιστώμενα από τον κατασκευαστή, για να διασφαλίσετε την ορθή λειτουργία και να αποφύγετε τον κίνδυνο πυρκαγιάς και εγκαυμάτων.
- Απαιτείται περιοδικός οπτικός έλεγχος της συσκευής για να διασφαλιστεί ότι δεν υπάρχουν εμφανείς ζημιές στα εκτεθειμένα εξαρτήματα. Ένας τυπικός οπτικός έλεγχος περιλαμβάνει:
  - Υποδοχές μπαταρίας - δεν πρέπει να είναι λυγισμένες ή παραμορφωμένες.
  - Σύνδεση σωληνίσκου - θα πρέπει να είναι ίσια και πλήρως τοποθετημένη στο περίβλημα.
  - Περίβλημα - το περίβλημα πρέπει να είναι πλήρως τοποθετημένο και ασφαλισμένο, χωρίς ρωγμές ή άλλες ορατές ζημιές.
  - Φίλτρα χοντρών σωματιδίων - θα πρέπει να είναι στη θέση τους και να μην υπάρχουν υπολείμματα, σκόνη ή άλλα εμπόδια.
  - Φίλτρο λεπτών σωματιδίων - θα πρέπει να είναι ασφαλισμένο και στη θέση του.

Τα ανταλλακτικά μπορούν να αγοραστούν από τον κατασκευαστή στη διεύθυνση [www.inogen.com](http://www.inogen.com) ή με κλήση στο 1-877-466-4364.

## 10.1 ΑΝΤΙΚΑΤΑΣΤΑΣΗ ΣΩΛΗΝΙΣΚΟΥ

Ο ρινικός σωληνίσκος σας θα πρέπει να αντικαθίσταται σε τακτική βάση, σύμφωνα με τις οδηγίες χρήσης του κατασκευαστή. Για πληροφορίες σχετικά με την αντικατάσταση, συμβουλευτείτε τον ιατρό σας ή/και τον προμηθευτή του εξοπλισμού ή/και τις οδηγίες του κατασκευαστή του σωληνίσκου.

## 10.2 ΚΑΘΑΡΙΣΜΟΣ ΠΕΡΙΒΛΗΜΑΤΟΣ

### ΚΙΝΔΥΝΟΣ!

#### Κίνδυνος τραυματισμού ή ζημιάς

Τα υγρά θα καταστρέψουν τα εσωτερικά εξαρτήματα του συμπυκνωτή και τον εξοπλισμό του. Για την αποφυγή ζημιών ή τραυματισμών από ηλεκτροπληξία:

- Απενεργοποιήστε τον συμπυκνωτή και αποσυνδέστε το καλώδιο τροφοδοσίας πριν από τον καθαρισμό.
- ΜΗΝ αφήνετε κανένα προϊόν καθαρισμού να στάζει μέσα στα ανοίγματα εισόδου και εξόδου του αέρα.
- ΜΗΝ ψεκάζετε και ΜΗΝ εφαρμόζετε κανένα καθαριστικό απευθείας στο περίβλημα.
- ΜΗΝ πλένετε το προϊόν.
- ΜΗΝ βυθίζετε τη συσκευή ή τα παρελκόμενα σε υγρό

### ΠΡΟΕΙΔΟΠΟΙΗΣΗ!

#### Κίνδυνος θανάτου, τραυματισμού ή ζημιάς

Οι σκληρές χημικές ουσίες μπορούν να προκαλέσουν ζημιά στον συμπυκνωτή και στα φίλτρα

- ΜΗΝ καθαρίζετε με οινόπνευμα και προϊόντα με βάση το οινόπνευμα (ισοπροπυλική αλκοόλη), με συμπυκνωμένα προϊόντα με βάση το χλώριο (αιθυλενοχλωρίδιο) και με προϊόντα με βάση το πετρέλαιο ή οποιοσδήποτε άλλες σκληρές χημικές ουσίες. Χρησιμοποιείτε μόνο ήπιο υγρό απορρυπαντικό πιάτων.

Καθαρίζετε περιοδικά το περίβλημα ως εξής:

1. Βεβαιωθείτε ότι ο συμπυκνωτής είναι απενεργοποιημένος και ότι έχει αφαιρεθεί από την τσάντα μεταφοράς.
2. Καθαρίστε το εξωτερικό περίβλημα χρησιμοποιώντας ένα πανί εμποτισμένο με ήπιο υγρό απορρυπαντικό και νερό.
3. Αφήστε τον συμπυκνωτή να στεγνώσει στον αέρα ή χρησιμοποιήστε μια στεγνή πετσέτα, πριν επαναφέρετε τον συμπυκνωτή στην τσάντα μεταφοράς ή στο σακίδιο πλάτης και πριν τον θέσετε σε λειτουργία.

**ΣΗΜΑΝΤΙΚΟ:** Θα πρέπει να διενεργείται ένας εξωτερικός καθαρισμός της συσκευής εβδομαδιαία. Τα παρελκόμενα πρέπει να καθαρίζονται όπως απαιτείται. Πριν από την παράδοση σε ένα νέο ασθενή, θα πρέπει να καθαριστεί το εξωτερικό της συσκευής και να αντικατασταθεί το φίλτρο εξόδου.

## 10.3 ΚΑΘΑΡΙΣΜΟΣ ΚΑΙ ΑΝΤΙΚΑΤΑΣΤΑΣΗ ΦΙΛΤΡΟΥ (RP-501)

Τα φίλτρα σωματιδίων πρέπει να καθαρίζονται **εβδομαδιαίως** για τη διασφάλιση της αβίαστης ροής του αέρα.

Για να καθαρίσετε:

1. Αφαιρέστε τα φίλτρα σωματιδίων και από τα δύο άκρα εισόδου της συσκευής.
2. Καθαρίστε τα φίλτρα σωματιδίων με ένα ήπιο υγρό απορρυπαντικό και νερό, ξεπλύνετε με νερό και στεγνώστε τα καλά πριν από την επόμενη χρήση τους.

Για να αποκτήσετε πρόσθετα φίλτρα σωματιδίων, επικοινωνήστε με τον προμηθευτή του εξοπλισμού ή με την Inogen.



## 10.4 ΑΝΤΙΚΑΤΑΣΤΑΣΗ ΣΥΝΔΕΣΗΣ ΣΩΛΗΝΙΣΚΟΥ ΚΑΙ ΦΙΛΤΡΟΥ ΕΞΟΔΟΥ (RP-506)

Η σύνδεση σωληνίσκου συνδέει τη διαδρομή του αερίου με τον σωληνίσκο, ενώ το φίλτρο εξόδου έχει σχεδιαστεί για να προστατεύει τον χρήστη από την αναπνοή μικρών σωματιδίων κατά τη χρήση της συσκευής. Το φίλτρο εξόδου βρίσκεται πίσω από τη σύνδεση σωληνίσκου και θα πρέπει να αντικαθίσταται πριν από την αλλαγή ασθενούς ή κατά την αντικατάσταση της σύνδεσης σωληνίσκου. Για να αντικαταστήσετε τη σύνδεση σωληνίσκου και το φίλτρο εξόδου, ακολουθήστε τα εξής βήματα:

Βήμα	Οδηγία
1	<p>1.1 Περιστρέψτε το εργαλείο κλειδιού σύσφιξης αριστερόστροφα για να ξεβιδώσετε τη σύνδεση του σωληνίσκου.</p> 
2	<p>2.1 Αφαιρέστε τη σύνδεση σωληνίσκου.</p> 
3	<p>3.1 Βεβαιωθείτε ότι δεν έχουν απομείνει υπολείμματα στο εσωτερικό.</p> <p>3.2 Εισαγάγετε τη νέα ενσωματωμένη σύνδεση σωληνίσκου και το φίλτρο εξόδου.</p> 
4	<p>4.1 Περιστρέψτε το εργαλείο κλειδιού δεξιόστροφα μέχρι να στερεωθεί καλά η σύνδεση σωληνίσκου. Μην σφίγγετε υπερβολικά.</p> 

Greek

## 10.5 ΑΝΤΙΚΑΤΑΣΤΑΣΗ ΑΣΦΑΛΕΙΑΣ ΚΑΛΩΔΙΟΥ ΡΕΥΜΑΤΟΣ DC (RP-125)

Το καλώδιο ισχύος DC αναπτήρα περιέχει μια ηλεκτρική ασφάλεια. Εάν το καλώδιο ισχύος DC χρησιμοποιείται με γνωστή, καλή πηγή ισχύος και η συσκευή δεν τροφοδοτείται, μπορεί να χρειάζεται αντικατάσταση της ασφάλειας.

### ΠΡΟΕΙΔΟΠΟΙΗΣΗ

**ΚΙΝΔΥΝΟΣ ΠΝΙΓΜΟΥ:** φυλάξτε μακριά από μικρά παιδιά και κατοικίδια τα μικρά εξαρτήματα που εκτίθενται κατά την αλλαγή της ασφάλειας.





- **ΚΡΙΣΙΜΟ ΜΕΓΕΘΟΣ ΑΣΦΑΛΕΙΑΣ:** το ακατάλληλο μέγεθος της ασφάλειας αντικατάστασης μπορεί να οδηγήσει σε πυρκαγιά ή σε ανεπαρκή προστασία του εξοπλισμού. Αντικαταστήστε μόνο με ασφάλεια ίδιου τύπου και ονομαστικής τιμής.
- **ΗΛΕΚΤΡΟΠΛΗΞΙΑ:** αποσυνδέστε πλήρως το καλώδιο, πριν επιχειρήσετε να αντικαταστήσετε την ασφάλεια.
- Μην κρεμάτε κανένα είδος παρελκόμενου ή βραχίονα εξαρτήματος από το βύσμα.





Για να αντικαταστήσετε την ασφάλεια:

Βήμα	Οδηγία	
1	1.1 Αφαιρέστε το άκρο ξεβιδώνοντας τον δακτύλιο συγκράτησης. Χρησιμοποιήστε ένα εργαλείο, εάν χρειάζεται.	
2	2.1 Αφαιρέστε τον δακτύλιο συγκράτησης, το άκρο και την ασφάλεια.	
3	3.1 Το ελατήριο θα πρέπει να παραμένει στο εσωτερικό του περιβλήματος του αναπτήρα. 3.2 Εάν αφαιρέσετε το ελατήριο, βεβαιωθείτε ότι το έχετε επανατοποθετήσει, πριν εισάγετε την ανταλλακτική ασφάλεια.	
4	4.1 Τοποθετήστε την ανταλλακτική ασφάλεια. 4.2 Επανατοποθετήστε το άκρο. 4.3 Βεβαιωθείτε ότι ο δακτύλιος συγκράτησης εδράζεται και έχει σφικτεί σωστά.	

## 10.6 ΑΛΛΑΓΗ ΣΤΗΛΗΣ

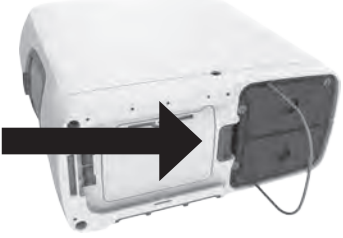
Η συσκευή είναι προγραμματισμένη να σας ειδοποιεί όταν πρέπει να αντικατασταθούν οι στήλες (ανατρέξτε στην ενότητα "Ειδοποιήσεις"). Αν και θα χρειαστεί να αγοράσετε στήλες από τον κατασκευαστή ή τον προμηθευτή σας υπηρεσιών, οι στήλες έχουν σχεδιαστεί για να αντικαθίστανται εύκολα από τον ασθενή, ακολουθώντας τα εξής βήματα:

Βήμα	Περιγραφή	
1	1.1 Απενεργοποιήστε τη συσκευή, πατώντας παρατεταμένα το κουμπί ισχύος.	
2	2.1 Αφαιρέστε τη συσκευή από τη θήκη μεταφοράς, εάν χρησιμοποιείται.	
3	3.1 Αφαιρέστε την μπαταρία από τη συσκευή.	
4	4.1 Τοποθετήστε τη συσκευή πλάγια, ώστε να είναι ορατή η κάτω πλευρά της. 4.2 Οι στήλες βρίσκονται στη μία πλευρά της συσκευής.	

Βήμα	Περιγραφή	
5	<p>5.1 Απασφαλίστε τις στήλες πιέζοντας το κουμπί ασφάλισης μακριά από τις στήλες.</p> <p>5.2 Έχοντας το κουμπί ασφάλισης πατημένο, αφαιρέστε τη διάταξη των στηλών από τη συσκευή, ανασηκώνοντας και τραβώντας την αντίστοιχη μεταλλική λαβή.</p>	
6	<p>6.1 Αφαιρέστε εντελώς τις στήλες από τη συσκευή, τραβώντας προς τα έξω τη μεταλλική λαβή έλξης.</p> <p>6.2 Και οι δύο στήλες αφαιρούνται ως ενιαίο εξάρτημα.</p>	
7	<p>7.1 Για να τοποθετήσετε τις νέες στήλες, αφαιρέστε πρώτα τα τέσσερα (4) προστατευτικά καπάκια από τις νέες στήλες.</p> <p>7.2 Βεβαιωθείτε ότι δεν υπάρχει σκόνη ή υπολείμματα στο σημείο που βρίσκονταν τα προστατευτικά καπάκια.</p>	
8	<p>8.1 Τοποθετήστε τις νέες στήλες στη συσκευή αμέσως μετά την αφαίρεση των προστατευτικών καπακιών.</p> <p>8.2 Ωθήστε τις στήλες μέχρι το κλείθρο να κάνει έναν ήχο ασφάλισης και να επιστρέψει στην κλειστή θέση.</p> <p>8.3 Σπρώξτε και αναδιπλώστε τη μεταλλική λαβή έλξης στο ίδιο επίπεδο μέχρι το κάτω μέρος των στηλών.</p> <p><b>ΜΗΝ:</b> αφήνετε τα άκρα των στηλών εκτεθειμένα.</p>	

**ΣΗΜΑΝΤΙΚΟ:** Πρέπει να ειδοποιήσετε τη συσκευή ότι έχετε αντικαταστήσει τις στήλες. Αυτό μπορεί να γίνει μέσω της ίδιας της συσκευής ή μέσω της εφαρμογής Inogen Connect.

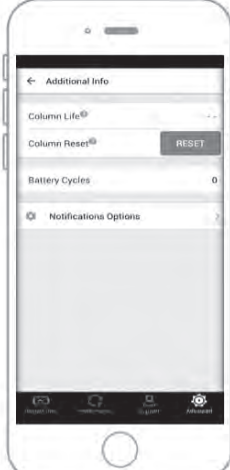
Βήμα	Περιγραφή	
<p><b>9</b></p>	<p><b>Επαναφορά στηλών μέσω της συσκευής</b></p> <p>9.1 Συνδέστε τη συσκευή σε παροχή AC, αλλά ΜΗΝ ενεργοποιήσετε τη συσκευή.</p> <p>9.2 Πατήστε παρατεταμένα το κουμπί (+) και (-) για 5 δευτερόλεπτα. Στην οθόνη θα εμφανιστεί το ενημερωτικό εικονίδιο "επαναφορά φίλτρου".</p> <p>9.3 Απελευθερώστε τα κουμπιά, μόλις εμφανιστεί στην οθόνη το εικονίδιο "επαναφορά φίλτρου".</p> <p>9.4 Πατήστε το κουμπί κουδουνιού μία φορά. Στην οθόνη θα εμφανιστεί το ενημερωτικό εικονίδιο "επιτυχής επαναφορά φίλτρου".</p> <p>9.5 Πατήστε παρατεταμένα το κουμπί ισχύος, για να ενεργοποιήσετε τη συσκευή.</p>	
<p><b>10</b></p>	<p><b>Επαναφορά στηλών μέσω της εφαρμογής Inogen Connect</b></p> <p>10.1 Ανοίξτε την εφαρμογή Inogen Connect στην κινητή συσκευή ή το tablet σας.</p> <p>10.2 Μεταβείτε στην οθόνη <i>Advanced</i> (Για προχωρημένους).</p> <p>10.3 Κάντε κλικ στο <i>Additional Information</i> (Πρόσθετες Πληροφορίες).</p> <p>10.4 Κάντε κλικ στο <i>Column Reset</i> (Επαναφορά στηλών).</p>	

## 10.7 ΦΡΟΝΤΙΔΑ ΚΑΙ ΣΥΝΤΗΡΗΣΗ ΜΠΑΤΑΡΙΑΣ

Οι μπαταρίες ιόντων λιθίου απαιτούν ειδική φροντίδα για τη διασφάλιση της κατάλληλης απόδοσης και της μεγάλης διάρκειας ζωής τους. Να χρησιμοποιείτε μόνο συμβατές μπαταρίες με τη συσκευή σας.

- **Διατηρείτε στεγνές:** Κρατήστε πάντα τα υγρά μακριά από τις μπαταρίες. Εάν οι μπαταρίες βραχούν, διακόψτε τη χρήση αμέσως και απορρίψτε τις κατάλληλα.
- **Επίδραση της θερμοκρασίας στην απόδοση της μπαταρίας:** Η μπαταρία τροφοδοτεί τη συσκευή στις περισσότερες περιβαλλοντικές συνθήκες. Για να παρατείνετε τον χρόνο λειτουργίας της μπαταρίας, αποφεύγετε τη χρήση της σε θερμοκρασίες κάτω των 5 °C ή άνω των 35 °C για μεγάλα χρονικά διαστήματα.
- **Αποθήκευση μπαταρίας:** Αφαιρέστε την μπαταρία από τη συσκευή όταν δεν την χρησιμοποιείτε, για να αποφύγετε την ακούσια εκφόρτιση. Αποθηκεύετε την μπαταρία σε δροσερό, ξηρό μέρος. Να φυλάσσεται με επίπεδο φόρτισης τουλάχιστον 40-50%. Οι μπαταρίες θα πρέπει να φορτίζονται πλήρως και να αποφορτίζονται έως το 0% τουλάχιστον μία φορά κάθε 90 ημέρες, για να διατηρηθεί η μέγιστη διάρκεια ζωής τους. Αποφύγετε την αποθήκευση της μπαταρίας της συσκευής σας σε ακραίες θερμοκρασίες, κάτω των -20 °C (-4 °F) ή άνω των 60 °C (140 °F), για μεγάλα χρονικά διαστήματα.
- **Απόρριψη μπαταρίας:** Επικοινωνήστε με τον προμηθευτή σας για την ορθή απόρριψη της μπαταρίας. Οι μπαταρίες ιόντων λιθίου, όπως όλες οι επαναφορτιζόμενες μπαταρίες, είναι ανακυκλώσιμες και δεν πρέπει ποτέ να αποτεφρώνονται.

## 10.8 ΩΦΕΛΙΜΗ ΔΙΑΡΚΕΙΑ ΖΩΗΣ

Η αναμενόμενη διάρκεια ζωής της συσκευής σας είναι 5 έτη, με εξαίρεση τα φίλτρα διαχωρισμού αέρα (πλαστικές στήλες), των οποίων η αναμενόμενη διάρκεια ζωής είναι 1 έτος, και τις μπαταρίες, των οποίων η αναμενόμενη διάρκεια ζωής είναι 500 πλήρεις κύκλοι φόρτισης/εκφόρτισης.

## 11. ΖΕΥΞΗ ΤΗΣ ΣΥΣΚΕΥΗΣ ΣΑΣ ΜΕ ΤΗΝ ΕΦΑΡΜΟΓΗ CONNECT





Η εφαρμογή Inogen Connect συνδέει τον φορητό συμπυκνωτή οξυγόνου με την κινητή συσκευή ή το tablet σας, χρησιμοποιώντας τεχνολογία Bluetooth. Δεν είναι διαθέσιμη σε κάθε χώρα – επικοινωνήστε με τον προμηθευτή του εξοπλισμού σας για περισσότερες πληροφορίες.

**ΣΗΜΑΝΤΙΚΟ:** η εφαρμογή δεν προορίζεται να αντικαταστήσει τον πίνακα διεπαφής χρήστη, ο οποίος αποτελεί την κύρια πηγή πληροφοριών στην οποία πρέπει να αναφέρεται ο ασθενής κατά την λειτουργία της συσκευής.





**ΣΗΜΑΝΤΙΚΟ:** Η σύνδεση του Inogen Rove 6 μέσω μιας σύνδεσης Bluetooth που περιλαμβάνει άλλο εξοπλισμό θα μπορούσε να προκαλέσει κινδύνους για τους ασθενείς, τους χειριστές ή άλλους τρίτους, που ήταν άγνωστοι προηγουμένως. Ο υπεύθυνος οργανισμός θα πρέπει να εντοπίζει, να αναλύει, να αξιολογεί και να ελέγχει αυτούς τους κινδύνους. Επακόλουθες αλλαγές στη σύνδεση Bluetooth θα μπορούσαν να επιφέρουν νέους κινδύνους και να απαιτήσουν πρόσθετη ανάλυση. Οι αλλαγές στη σύνδεση Bluetooth περιλαμβάνουν:

- Αλλαγές στη διαμόρφωση Bluetooth.
- Σύνδεση πρόσθετων στοιχείων στη σύνδεση Bluetooth.
- Αποσύνδεση στοιχείων από τη σύνδεση Bluetooth.
- Ενημέρωση του εξοπλισμού που είναι συνδεδεμένος στη σύνδεση Bluetooth.
- Αναβάθμιση του εξοπλισμού που είναι συνδεδεμένος στη σύνδεση Bluetooth.

## 11.1 ΖΕΥΞΗ ΤΗΣ ΣΥΣΚΕΥΗΣ ΣΑΣ ΜΕ ΤΗΝ ΕΦΑΡΜΟΓΗ ΓΙΑ ΚΙΝΗΤΑ

Βήμα	Περιγραφή	
1	<p><b>Πραγματοποιήστε λήψη της εφαρμογής Inogen Connect</b></p> <p>1.1 Στο έξυπνο τηλέφωνο ή το tablet σας, πραγματοποιήστε αναζήτηση για το "Inogen Connect" στο App Store (Apple) ή στο Google Play (Android).</p>	
2	<p><b>Θέστε τη συσκευή σε κατάσταση αναμονής</b></p> <p>2.1 Συνδέστε το καλώδιο τροφοδοσίας AC στον φορητό συμπυκνωτή οξυγόνου σας</p> <p>2.2 Συνδέστε σε μια πρίζα.</p> <p>2.3 ΜΗΝ ενεργοποιήσετε τη συσκευή.</p>	
3	<p><b>Βεβαιωθείτε ότι η κινητή συσκευή ή το tablet σας έχει ενεργοποιημένο το Bluetooth</b></p> <p>3.1 Μεταβείτε στις <i>Ρυθμίσεις</i></p> <p>3.2 Κάντε κλικ στο <i>Bluetooth</i></p> <p>3.3 Θέστε το στο "on" χρησιμοποιώντας το ρυθμιστικό</p>	
4	<p><b>Ενεργοποιήστε το Bluetooth στη συσκευή σας</b></p> <p>4.1 Βεβαιωθείτε ότι η συσκευή δεν είναι ενεργοποιημένη.</p> <p>4.2 Πατήστε παρατεταμένα το κουμπί "μείον" μέχρι να εμφανιστεί το εικονίδιο Bluetooth στην οθόνη.</p>	
5	<p><b>Πραγματοποιήστε τη ζεύξη του συμπυκνωτή με την κινητή συσκευή ή το tablet σας</b></p> <p>5.1 Ανοίξτε την εφαρμογή Connect στην κινητή συσκευή σας.</p> <p>5.2 Αποδεχτείτε τη σύνδεση στο Bluetooth κάνοντας κλικ στο OK.</p>	

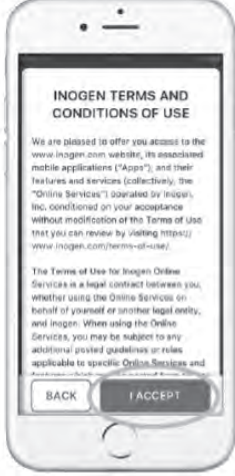
Greek

Βήμα	Περιγραφή	
	<p>5.3 Εντοπίστε τον μοναδικό κωδικό παρόχου σας</p> <p>5.3.1 Εάν αγοράστηκε από την Inogen: ο κωδικός παρόχου θα βρίσκεται στο email επιβεβαίωσης ή στο τιμολόγιο</p> <p>5.3.2 Εάν αγοράστηκε από πάροχο φροντίδας κατ' οίκον ή άλλον τρίτο: ο κωδικός παρόχου θα βρίσκεται στα έγγραφα που σας δόθηκαν από αυτούς.</p> <p>5.4 Εισαγάγετε τον κωδικό παρόχου σας πληκτρολογώντας τον ή σαρώνοντας τον κωδικό QR.</p>	
	<p>5.5 Αναζητήστε τον συμπυκνωτή σας και τον σειριακό αριθμό κάνοντας κλικ στο κουμπί 'Search for Concentrator' (Αναζήτηση συμπυκνωτή), που βρίσκεται στο κάτω μέρος της οθόνης.</p> <p>5.6 Όταν βρεθεί η συσκευή, κάντε κλικ στον αντίστοιχο σειριακό αριθμό.</p>	
	<p>5.7 Διαβάστε τους Όρους και τις Προϋποθέσεις.</p> <p>5.8 Εάν επιλέξετε την αποδοχή, κάντε κλικ στο <b>Αποδοχή</b> στο κάτω μέρος της οθόνης σας.</p> <p><b>ΣΗΜΑΝΤΙΚΟ:</b> Εάν δεν συμφωνείτε με τους Όρους και τις Προϋποθέσεις, δεν θα μπορείτε να συνεχίσετε τη ζεύξη του συμπυκνωτή σας με την κινητή συσκευή σας.</p>	
	<p>5.9 Πατήστε παρατεταμένα το κουμπί κουδουνιού για να ολοκληρώσετε τη ζεύξη. Αυτό ενδέχεται να διαρκέσει μερικά λεπτά.</p> <p><b>ΜΗΝ</b> κλείσετε την εφαρμογή κατά τη ζεύξη.</p>	



Βήμα	Περιγραφή	
6	<p><b>Η ζεύξη ολοκληρώθηκε. Χρησιμοποιήστε τη συσκευή κανονικά.</b></p> <p>6.1 Μόλις ολοκληρωθεί η ζεύξη, μπορείτε να ενεργοποιήσετε τον συμπυκνωτή σας και να τον χρησιμοποιήσετε κανονικά.</p> <p>6.2 Οι πληροφορίες που εμφανίζονται στην οθόνη του Inogen Connnect θα διαφέρουν ανάλογα με την τρέχουσα κατάσταση του φορητού συμπυκνωτή οξυγόνου σας.</p> <p>Για περισσότερες πληροφορίες, επισκεφθείτε τη διεύθυνση <a href="http://www.Inogen.com/app">www.Inogen.com/app</a>.</p>	

## 11.2 ΚΥΒΕΡΝΟΑΣΦΑΛΕΙΑ

Η ασφάλεια των ιατροτεχνολογικών συσκευών είναι κοινή ευθύνη μεταξύ ασθενών, παρόχων και κατασκευαστών ιατροτεχνολογικών προϊόντων. Η αποτυχία διατήρησης της κυβερνοασφάλειας μπορεί να έχει ως αποτέλεσμα την παραβίαση της λειτουργικότητας της συσκευής, την απώλεια της διαθεσιμότητας ή της ακεραιότητας των δεδομένων ή την έκθεση άλλων συνδεδεμένων συσκευών ή δικτύων σε απειλές ασφαλείας.

Εάν χρησιμοποιείτε την εφαρμογή Inogen Connnect, είναι σημαντικό να διασφαλίσετε τα ακόλουθα:

- Βεβαιωθείτε ότι διατηρείτε ενημερωμένο το λειτουργικό σας σύστημα
- Βεβαιωθείτε ότι διατηρείτε ενημερωμένη την εφαρμογή σας
- Βεβαιωθείτε ότι έχετε ενεργοποιήσει τους κωδικούς πρόσβασης
- Απενεργοποιήστε το Bluetooth του συμπυκνωτή όταν δεν είναι σε ζεύξη με την εφαρμογή Inogen Connnect

Η εφαρμογή Inogen Connnect είναι συμβατή με τις ακόλουθες συσκευές: iPhone 6 και μεταγενέστερες εκδόσεις, iPad Air, iPad Air 2, iOS 9 και μεταγενέστερες εκδόσεις, Samsung S5 και μεταγενέστερες εκδόσεις, Nexus 5, Nexus 6, Nexus 9, Android 6 και μεταγενέστερες εκδόσεις.

## 12. ΕΠΙΣΚΕΥΗ ΚΑΙ ΑΠΟΡΡΙΨΗ ΣΥΣΚΕΥΗΣ

### 12.1 ΕΠΙΣΚΕΥΗ

Μην επιχειρήσετε να επισκευάσετε τη συσκευή, εκτός εάν ορίζεται διαφορετικά στις παρούσες οδηγίες χρήσης. Επικοινωνήστε με τον πάροχο οικιακού οξυγόνου σας ή τον κατασκευαστή για βοήθεια.

### 12.2 ΑΠΟΡΡΙΨΗ

Τηρείτε τις τοπικές νομικές διατάξεις για την απόρριψη και την ανακύκλωση της συσκευής και των παρελκομένων της. Εάν ισχύουν κανονισμοί περί αποβλήτων ηλεκτρολογικού και ηλεκτρονικού εξοπλισμού, μην απορρίπτετε τη συσκευή ως αδιαχώριστα αστικά απόβλητα. Εντός Ευρώπης, επικοινωνήστε με τον εξουσιοδοτημένο εκπρόσωπο στην ΕΕ για οδηγίες απόρριψης. Η μπαταρία περιέχει στοιχεία ιόντων λιθίου και θα πρέπει να ανακυκλώνεται. Η μπαταρία δεν πρέπει να αποτεφρώνεται.

## 13. ΔΗΛΩΣΗ ΠΕΡΙΟΡΙΣΜΕΝΗΣ ΕΓΓΥΗΣΗΣ

Η συσκευή παρέχεται με εγγύηση 3 ετών (ανατρέξτε στο τιμολόγιο πελάτη). Η Inogen εγγυάται ότι το Προϊόν είναι απαλλαγμένο από ελαττώματα στα υλικά και την κατασκευή υπό συνθήκες κανονικής χρήσης και σέρβις και όταν συντηρείται σωστά, για το χρονικό διάστημα που ορίζεται στη δήλωση εγγύησης η οποία παρέχεται μαζί με το Προϊόν, η περίοδος της οποίας αρχίζει από την Ημερομηνία Αρχικής Αποστολής. Όπως χρησιμοποιείται στο παρόν, "Αρχική Ημερομηνία Αποστολής" σημαίνει την αρχική ημερομηνία αποστολής του Προϊόντος από την Inogen προς τον Πελάτη. Οι εγγυήσεις που αναφέρονται στο παρόν χορηγούνται από την Inogen μόνο στον αρχικό Πελάτη των Προϊόντων και δεν είναι μεταβιβάσιμες. Η αρχική απόδειξη αγοράς του Πελάτη για τα Προϊόντα και απόδειξη της ταυτότητάς του απαιτούνται για να ισχύουν οι περιορισμένες εγγυήσεις που αναφέρονται στο παρόν. Για να είναι σε ισχύ η περιορισμένη εγγύηση που ορίζεται στο παρόν, ο Πελάτης θα επιθεωρήσει κάθε Προϊόν εντός δύο (2) ημερών από την παράδοση και πριν από τη χρήση του εν λόγω Προϊόντος. Ο Πελάτης συμφωνεί ότι οι εγγυήσεις που παρέχονται από την Inogen αναφορικά με το Προϊόν εμπίπτουν σε χρήση του Προϊόντος σύμφωνα με τις οδηγίες της Inogen, όπως αυτές παρέχονται και ότι η παράλειψη τους θα ακυρώσει τις εγγυήσεις. Η αποκλειστική ευθύνη της Inogen και η μοναδική και αποκλειστική αποζημίωση του Πελάτη που προκύπτει από ή σχετίζεται με τα Προϊόντα, συμπεριλαμβανομένης της παραβίασης της εγγύησης, περιορίζεται, κατά την αποκλειστική επιλογή της Inogen, στην επισκευή ή αντικατάσταση του Προϊόντος ή τμήματος αυτού, που επιστρέφεται με έξοδα του Πελάτη στην Inogen. Αυτή η εγγύηση ισχύει μόνο εάν ο Πελάτης ειδοποιήσει εγγράφως την Inogen για το ελαττωματικό Προϊόν, αμέσως μετά την ανακάλυψη του ελαττώματος και εντός της περιόδου εγγύησης. Τα προϊόντα μπορούν να επιστραφούν μόνο από τον Πελάτη και μόνο όταν συνοδεύονται από έναν αριθμό αναφοράς RMA που έχει εκδοθεί από την Inogen. Η Inogen δεν θα είναι υπεύθυνη για οποιαδήποτε υποτιθέμενη παραβίαση της εγγύησης για την οποία η Inogen κρίνει ότι προέκυψε από αιτία η οποία δεν καλύπτεται από την παρούσα εγγύηση. Η Inogen θα κάνει τον τελικό προσδιορισμό ως προς την ύπαρξη ή/και την αιτία οποιουδήποτε εικαζόμενου ελαττώματος.

**Οι στήλες, οι επαναφορτιζόμενες μπαταρίες, η τσάντα μεταφοράς και τα παρελκόμενα ισχύος καλύπτονται μόνο για περίοδο 1 έτους.**

Για την πλήρη δήλωση εγγύησης, επισκεφτείτε τη διεύθυνση [www.inogen.com/warranty](http://www.inogen.com/warranty)

## 14. ΕΜΠΟΡΙΚΑ ΣΗΜΑΤΑ ΚΑΙ ΑΠΟΠΟΙΗΣΗ ΕΥΘΥΝΗΣ

### 14.1 ΕΜΠΟΡΙΚΟ ΣΗΜΑ

Όλα τα εμπορικά σήματα είναι ιδιοκτησία των αντίστοιχων κατόχων τους.

### 14.2 ΑΠΟΠΟΙΗΣΗ ΕΥΘΥΝΗΣ

Οι πληροφορίες στο παρόν έγγραφο έχουν εξεταστεί προσεκτικά και πιστεύεται ότι είναι αξιόπιστες. Επιπλέον, ο κατασκευαστής επιφυλάσσεται του δικαιώματος να επιφέρει αλλαγές σε οποιαδήποτε προϊόντα του παρόντος, για τη βελτίωση της αναγνωσιμότητας, της λειτουργίας ή του σχεδιασμού. Ο κατασκευαστής δεν αναλαμβάνει καμία ευθύνη που προκύπτει από την εφαρμογή ή τη χρήση οποιουδήποτε προϊόντος ή κυκλώματος το οποίο περιγράφεται στο παρόν, ούτε καλύπτει οποιαδήποτε άδεια χρήσης βάσει των δικαιωμάτων ευρεσιτεχνίας του, ούτε βάσει των δικαιωμάτων άλλων.

### 14.3 ΑΥΤΟ ΤΟ ΕΓΓΡΑΦΟ

Οι πληροφορίες σε αυτό το έγγραφο υπόκεινται σε αλλαγές χωρίς προειδοποίηση. Αυτό το έγγραφο περιέχει ιδιόκτητες πληροφορίες που προστατεύονται από δικαιώματα πνευματικής ιδιοκτησίας. Κανένα τμήμα αυτού του εγγράφου δεν επιτρέπεται να αναπαραχθεί με οποιονδήποτε τρόπο, εν όλω ή εν μέρει (εκτός από σύντομα αποσπάσματα σε κριτικές και επιστημονικές εργασίες), χωρίς την προηγούμενη γραπτή συγκατάθεση του κατασκευαστή. Βεβαιωθείτε ότι έχετε διαβάσει προσεκτικά και έχετε κατανοήσει όλα τα εγχειρίδια που παρέχονται με το προϊόν.

### 14.4 ΓΙΑ ΒΟΗΘΕΙΑ

Εάν έχετε ερωτήσεις σχετικά με τις πληροφορίες που δίνονται σε αυτές τις οδηγίες ή σχετικά με την ασφαλή λειτουργία αυτής της συσκευής, επικοινωνήστε με τον πάροχό σας οικιακού οξυγόνου ή τον προμηθευτή σας.

## 15. ΤΕΧΝΙΚΗ ΠΕΡΙΓΡΑΦΗ

### 15.1 ΠΡΟΔΙΑΓΡΑΦΕΣ

Φορητός Συμπυκνωτής Οξυγόνου Inogen Rove 6 (Μοντέλο # IO-501)	
Απομόνωση Τροφοδοσίας	Αφαιρέστε το καλώδιο εισόδου DC από τη συσκευή, καθώς και τη συστοιχία μπαταριών.
Διαστάσεις με τυπική μπαταρία	18,3 x 8,3 x 20,5 cm (7,2 x 3,3 x 8,2 ίντσες)
Διαστάσεις με εκτεταμένη μπαταρία	18,3 x 8,3 x 22,9 cm (7,2 x 3,3 x 9 ίντσες)
Βάρος με τυπική μπαταρία	2,2 κιλά (4,8 λίβρες)
Βάρος με εκτεταμένη μπαταρία	2,6 κιλά (5,8 λίβρες)
Ονομαστική στάθμη ήχου	39 dBA τυπική, με ρύθμιση 2 (MDS-Hi) Μέγιστη ισχύς ήχου συστήματος 62 dBA Μέγιστη πίεση ήχου συστήματος 54 dBA Τυπική χαμηλότερη πίεση ήχου ειδοποίησης 62,3 dBA (Μετρούμενη στην τσάντα μεταφοράς) Τυπική υψηλότερη πίεση ήχου ειδοποίησης 67,5 dBA (Μετρούμενη στην τσάντα μεταφοράς) (Οι πιέσεις ήχου μετρήθηκαν στο 1 μέτρο σύμφωνα με το ISO 3744)
Χρόνος προθέρμανσης	2 λεπτά
Συγκέντρωση οξυγόνου*	90% + 6% και - 3% σε όλες τις ρυθμίσεις
Ευαισθησία πίεσης ενεργοποίησης εισπνοής	<0,12 cm H <sub>2</sub> O
Ρυθμίσεις ελέγχου ροής	Ρύθμιση παλμικής δόσης 1,2,3,4,5,6
Μέγιστη πίεση εξόδου	<22 PSI 18,7 PSI (129 kPa) ± 10%
Ισχύς AC	100 έως 240 VAC, 50 έως 60 Hz Αυτοευαισθητοποίηση 2,0 – 1,0A
Ισχύς DC	13,5-15,0 VDC, 100 W Μέγ. Τάση: 12,0 έως 16,8 VDC (+0,5)
Τύπος μπαταρίας	Ιόντων λιθίου
Επαναφορτιζόμενη μπαταρία:	12,0 έως 16,8 VDC (± 0,5V)
Χρόνος επαναφόρτισης μπαταρίας	Τυπική (BA-500 & BA-508): έως και 3 ώρες Εκτεταμένη (BA-516): έως και 4 ώρες
Θερμοκρασία λειτουργίας**	5 έως 40° C (41 έως 104° F)
Υγρασία λειτουργίας	15% έως 90%, χωρίς συμπύκνωση
Ατμοσφαιρική πίεση λειτουργίας	70 kPA έως 106 kPA
Υψόμετρο λειτουργίας**	0 έως 3048 μέτρα
Θερμοκρασία μεταφοράς και αποθήκευσης	-25 έως 70° C (-13 έως 158° F)
Υγρασία μεταφοράς και αποθήκευσης	Έως και 90%, χωρίς συμπύκνωση Φυλάσσεται σε ξηρό περιβάλλον.
Αβεβαιότητες μετρήσεων:	Όγκοι παλμών: ± 15% του ονομαστικού όγκου Πίεση: ± 0,03 psig (Γενική) / ± 0,05 cm H <sub>2</sub> O (Ευαισθησία ενεργοποίησης εισπνοής) Συγκέντρωση οξυγόνου: ± 3% (χωρίς να υπολογίζεται η θερμοκρασία, η βαρομετρική πίεση και ο χρόνος από τη βαθμονόμηση της συσκευής μέτρησης)

\*Βασίζεται σε ατμοσφαιρική πίεση 101,3 kPa (14,69 psi) στους 20° C (68° F) και επί ξηρού (STPD).

\*\*Η λειτουργία εκτός αυτών των λειτουργικών προδιαγραφών μπορεί να περιορίσει την ικανότητα του συμπυκνωτή να πληροί τις Προδιαγραφές Συγκέντρωσης Οξυγόνου σε ρυθμίσεις υψηλότερης ροής.

## 15.2 ΟΓΚΟΙ ΠΑΛΜΟΥ ΑΝΑ ΡΥΘΜΙΣΗ ΡΟΗΣ\*

<b>Όγκοι Παλμού ανά Ρύθμιση Ροής του Inogen Rove 6</b> (mL/αναπνοή ± 15% κατά το ISO 80601-2-67)						
<b>ΑΝΑΠΝΟΕΣ ΑΝΑ ΛΕΠΤΟ</b>	<b>1</b>	<b>2</b>	<b>3</b>	<b>4</b>	<b>5</b>	<b>6</b>
<b>10</b>	21,6	43,4	65,7	85,8	104,5	123,1
<b>15</b>	14,2	29,2	43,3	56,7	69,2	82,1
<b>20</b>	10,9	22,1	32,9	43,2	52,9	62,4
<b>25</b>	8,9	17,5	26,7	35,0	42,9	50,7
<b>30</b>	7,4	14,8	22,0	29,3	36,0	42,6
<b>35</b>	6,3	12,8	18,8	25,0	30,4	36,7
<b>40</b>	5,4	11,3	16,6	21,7	26,5	31,6
<b>ΣΥΝΟΛΙΚΟΣ ΟΓΚΟΣ ΑΝΑ ΛΕΠΤΟ (ml/min)</b>	210	420	630	840	1050	1260

## 15.3 ΠΛΗΡΟΦΟΡΙΕΣ ΗΛΕΚΤΡΟΜΑΓΝΗΤΙΚΗΣ ΣΥΜΒΑΤΟΤΗΤΑΣ (EMC)

### **ΠΡΟΕΙΔΟΠΟΙΗΣΗ!**

#### **Κίνδυνος θανάτου, τραυματισμού ή ζημιάς**

- Η χρήση παρελκομένων, μετατροπέων και καλωδίων διαφορετικών από αυτά που καθορίζονται ή παρέχονται από τον κατασκευαστή αυτού του εξοπλισμού θα μπορούσε να οδηγήσει σε αυξημένες ηλεκτρομαγνητικές εκπομπές ή σε μειωμένη ηλεκτρομαγνητική θωράκιση αυτού του εξοπλισμού και να οδηγήσει σε ακατάλληλη λειτουργία.
- Αποφύγετε την έκθεση σε γνωστές πηγές EMI (ηλεκτρομαγνητικές παρεμβολές), όπως διαθερμία, λιθοτριψία, ηλεκτροκαυτηρίαση, RFID (Ραδιοσυχνική Αναγνώριση) και ηλεκτρομαγνητικά συστήματα ασφαλείας, όπως συστήματα αντικλεπτικής παρακολούθησης/ηλεκτρονικής επιτήρησης αντικειμένων, ανιχνευτές μετάλλων. Σημειώστε ότι η παρουσία συσκευών RFID μπορεί να μην είναι εμφανής. Εάν υπάρχει υποψία τέτοιας παρεμβολής, τοποθετήστε τον εξοπλισμό σε άλλη θέση, εάν είναι δυνατόν, για να μεγιστοποιήσετε τις αποστάσεις.
- Ο φορητός εξοπλισμός επικοινωνιών ραδιοσυχνοτήτων (συμπεριλαμβανομένων των περιφερειακών, όπως τα καλώδια κεραίας και οι εξωτερικές κεραίες) δεν πρέπει να χρησιμοποιείται σε απόσταση μικρότερη από 30 cm (12 ίντσες) σε οποιοδήποτε τμήμα της συσκευής, συμπεριλαμβανομένων των καλωδίων που καθορίζονται από τον κατασκευαστή. Διαφορετικά, θα μπορούσε να προκληθεί υποβάθμιση της απόδοσης του εν λόγω εξοπλισμού.
- Η συσκευή δεν πρέπει να χρησιμοποιείται δίπλα σε ή στοιβαγμένη μαζί με άλλο εξοπλισμό. Εάν είναι αναγκαία η παρακείμενη σε άλλο εξοπλισμό ή η στοιβαγμένη χρήση, η συσκευή θα πρέπει να παρακολουθείται για να επαληθεύεται η κανονική λειτουργία της. Εάν η λειτουργία δεν είναι κανονική, η συσκευή ή ο άλλος εξοπλισμός πρέπει να μετακινηθούν.

Ο ιατρικός ηλεκτρικός εξοπλισμός πρέπει να εγκαθίσταται και να χρησιμοποιείται σύμφωνα με τις πληροφορίες EMC στο παρόν εγχειρίδιο.

Αυτός ο εξοπλισμός έχει ελεγχθεί και βρέθηκε ότι συμμορφώνεται με τα όρια EMC που καθορίζονται στο IEC 60601-1-2. Αυτά τα όρια έχουν σχεδιαστεί για να παρέχουν μια εύλογη προστασία έναντι των ηλεκτρομαγνητικών παρεμβολών σε ένα τυπικό οικιακό περιβάλλον.

Αυτός ο συμπτυκνωτής περιέχει Μονάδα Πομπού IC: 2417C-BX31A. Περιέχει FCC ID: N7NBX31A. Αυτή η συσκευή συμμορφώνεται με το Μέρος 15 των κανονισμών της Ομοσπονδιακής Επιτροπής Επικοινωνιών (FCC) των ΗΠΑ. Η λειτουργία υπόκειται στις δύο παρακάτω προϋποθέσεις: (1) αυτή η συσκευή δεν πρέπει να προκαλεί επιβλαβείς παρεμβολές και (2) αυτή η συσκευή πρέπει να δέχεται οποιαδήποτε παρεμβολή λαμβάνει, συμπεριλαμβανομένων των παρεμβολών που ενδέχεται να προκαλέσουν ανεπιθύμητη λειτουργία.

### 15.3.1 ΟΔΗΓΙΕΣ ΚΑΙ ΔΗΛΩΣΗ ΚΑΤΑΣΚΕΥΑΣΤΗ – ΗΛΕΚΤΡΟΜΑΓΝΗΤΙΚΗ ΘΩΡΑΚΙΣΗ:

Ο Συμπυκνωτής προορίζεται για χρήση στο ηλεκτρομαγνητικό περιβάλλον σπιτιών, ιδρυμάτων, οχημάτων, τρένων, αεροπλάνων, σκαφών και άλλων μέσων μεταφοράς. Ο χρήστης του συμπυκνωτή θα πρέπει να διασφαλίζει τη χρήση του σε ένα τέτοιο περιβάλλον. Κατά τη διάρκεια της δοκιμής ατρωσίας που καθορίζεται παρακάτω, το Rove 6 θα συνεχίσει να παρέχει οξυγόνο σύμφωνα με τις προδιαγραφές.

Δοκιμή ατρωσίας	Επίπεδο δοκιμής IEC 60601	Οδηγίες Ηλεκτρομαγνητικού Περιβάλλοντος
Ραδιοσυχνότητες διά αγωγιμότητας IEC 61000-4-6	3 Vrms 150 kHz έως 80 MHz  6 Vrms ISM και ερασιτεχνικές συχνότητες	Ο Φορητός Συμπυκνωτής Οξυγόνου Rove 6 είναι κατάλληλος για το ηλεκτρομαγνητικό περιβάλλον του τυπικού περιβάλλοντος σπιτιού, ιδρύματος, οχήματος, τρένου, αεροπλάνου, σκάφους και άλλων μέσων μεταφοράς.
Ραδιοσυχνότητες διά ακτινοβολίας IEC 61000-4-3	10 V/m 80 MHz έως 2,7 GHz	
Ηλεκτροστατική εκφόρτιση (ESD) IEC 61000-4-2	± 8 kV σε επαφή ± 2, 4, 6, 8 και 15 kV σε αέρα	Τα δάπεδα θα πρέπει να είναι από ξύλο, τσιμέντο ή κεραμικά πλακάκια. Εάν τα δάπεδα καλύπτονται από συνθετικό υλικό, η σχετική υγρασία θα πρέπει να είναι τουλάχιστον 30%.
Ταχεία ηλεκτρικά μεταβατικά φαινόμενα/απότομες εκφορτίσεις EC 61000-4-4	± 2 kV για γραμμές παροχής ρεύματος	Η ποιότητα ισχύος του δικτύου πρέπει να είναι αυτή ενός τυπικού σπιτιού, ιδρύματος, οχήματος ή άλλου μέσου μεταφοράς και κινητού περιβάλλοντος.
Υπέρταση IEC 61000-4-5	± 1 kV γραμμή(ές) προς γραμμή(ές)	Η ποιότητα ισχύος του δικτύου πρέπει να είναι αυτή ενός τυπικού σπιτιού, ιδρύματος, οχήματος ή άλλου μέσου μεταφοράς και κινητού περιβάλλοντος.
Βυθίσεις τάσης, στιγμιαίες διακοπές και διακυμάνσεις τάσης σε γραμμές εισόδου τροφοδοσίας IEC 61000-4-11	0% UT για 0,5 κύκλο σε 0°, 45°, 90°, 135°, 180°, 225°, 270° και 315°.  0% UT για 1 κύκλο  70% UT για 25/30 κύκλο  0% UT για 200/300 κύκλο	Η ποιότητα ισχύος του δικτύου πρέπει να είναι αυτή ενός τυπικού σπιτιού, ιδρύματος, οχήματος και άλλου μέσου μεταφοράς και κινητού περιβάλλοντος. Εάν ο χρήστης του Rove 6 απαιτεί συνέχιση της λειτουργίας σε περίπτωση διακοπών της κεντρικής παροχής ρεύματος, συνιστάται η τροφοδοσία της συσκευής από σύστημα αδιάλειπτης τροφοδοσίας.
Συχνότητα ισχύος (50/60 Hz) Μαγνητικό πεδίο IEC 61000-4-8	30 A/m	Τα μαγνητικά πεδία συχνότητας ισχύος πρέπει να βρίσκονται σε επίπεδα χαρακτηριστικά ενός τυπικού σπιτιού, ινστιτούτου, οχήματος και διαφόρων κινητών περιβαλλόντων. Τα μαγνητικά πεδία της συχνότητας ισχύος από τις κοινές οικιακές συσκευές δεν αναμένεται να επηρεάσουν τη συσκευή.

ΣΗΜΕΙΩΣΗ: UT είναι η τάση της κεντρικής παροχής AC πριν από την εφαρμογή του επιπέδου δοκιμής.

### 15.3.2 ΟΔΗΓΙΕΣ ΚΑΙ ΔΗΛΩΣΗ ΚΑΤΑΣΚΕΥΑΣΤΗ – ΗΛΕΚΤΡΟΜΑΓΝΗΤΙΚΕΣ ΕΚΠΟΜΠΕΣ

Ο συμπυκνωτής προορίζεται για χρήση σε σπίτι, ίδρυμα, όχημα και άλλα μέσα μεταφοράς και σε κινητά περιβάλλοντα. Ο χρήστης του συμπυκνωτή θα πρέπει να διασφαλίζει τη χρήση του σε τέτοιο περιβάλλον.

Δοκιμή εκπομπών	Συμμόρφωση	Οδηγίες Ηλεκτρομαγνητικού Περιβάλλοντος
Εκπομπές ραδιοσυχνοτήτων CISPR 11	Ομάδα 1	Ο συμπυκνωτής χρησιμοποιεί ενέργεια ραδιοσυχνοτήτων μόνο για την εσωτερική του λειτουργία. Επομένως, οι εκπομπές ραδιοσυχνοτήτων του είναι πολύ χαμηλές και δεν είναι πιθανό να προκαλέσουν παρεμβολές σε παρακείμενο εξοπλισμό.
Εκπομπές ραδιοσυχνοτήτων CISPR 11	Κατηγορία Β	Ο συμπυκνωτής είναι κατάλληλος για χρήση σε όλες τις εγκαταστάσεις, συμπεριλαμβανομένων των οικιακών και αυτών που συνδέονται άμεσα με το δημόσιο δίκτυο παροχής ισχύος χαμηλής τάσης το οποίο τροφοδοτεί κτίρια που χρησιμοποιούνται ως κατοικίες.
Εκπομπές αρμονικών IEC 61000-3-2	Κατηγορία Α	
Διακυμάνσεις τάσης / ασταθείς εκπομπές IEC 61000-3-3	Συμμορφώνεται	

### ΣΥΣΚΕΥΗ ΗΛΕΚΤΡΙΚΗΣ ΑΠΟΜΟΝΩΣΗΣ

Το εξωτερικό τροφοδοτικό παρέχει τα μέσα για ηλεκτρική μόνωση, όπου η είσοδος AC είναι ενσωματωμένη στο τροφοδοτικό.





## 16 ΠΡΟΔΙΑΓΡΑΦΕΣ ΑΣΥΡΜΑΤΗΣ ΕΠΙΚΟΙΝΩΝΙΑΣ ΚΑΙ ΣΥΜΜΟΡΦΩΣΗ

### 16.1. BLUETOOTH SPECIAL INTEREST GROUP (SIG) BLUETOOTH BASIC RATE / ENHANCED DATA RATE (BR/EDR) BLUETOOTH SPECIAL INTEREST GROUP (SIG) BLUETOOTH LOW ENERGY (BLE)

Προδιαγραφή	Χαρακτηριστικό
Συμμόρφωση με πρότυπα	Bluetooth™ 4.2 BR/EDR και BLE
Αποτελεσματική έξοδος ισχύος εκπεμπόμενων ραδιοσυχνοτήτων	7 dBm
Εύρος λειτουργίας	≤ 7,62 m
Διαμόρφωση	DQPSK & DPSK
Εύρος ζώνης τμήματος λήψης	2.400 έως 2.485 GHz

Ανατρέξτε στις δηλώσεις της FCC, του Καναδά και της Ταϊβάν

### 16.2 ΠΛΗΡΟΦΟΡΙΕΣ ΕΓΚΡΙΣΗΣ ΠΟΜΠΟΥ

Χώρα	Έγκριση	
Ηνωμένες Πολιτείες Αμερικής	FCC ID: N7NBX31A	
Καναδάς	ISED: 2417C-BX31A - IC: 12246A-BM71S2 - HVIN: BM71BLES1FC2	
Ευρώπη	RED	
Ιαπωνία	MIC: 003-180196	Contains transmitter module with certificate number:  R 003-180196
Κορέα	KCC: R-C-SWK-BX31A	 MSIP-CRM-mcp-BM71BLES1FC2
Ταϊβάν	NCC No: CCAN16LP0011T7	 CCAN16LP0011T7
Κίνα	CMIIT ID: 2018DJ6590	
Βραζιλία	ANATEL: 06670-18-01568	<div style="border: 1px solid black; padding: 5px;"> <p>Modelo: RN4871</p>  <p><b>06670-18-01568</b></p> <p>"Este equipamento não tem direito à proteção contra interferência prejudicial e não pode causar interferência em sistemas devidamente autorizados".</p> </div> <div style="border: 1px solid black; padding: 2px; margin-top: 5px;"> <p>Este producto contém a placa Modelo RN4871 código de homologação ANATEL 02699-19-08759.</p> </div>





































Greek

## 16.3 ΕΝΔΕΧΟΜΕΝΟ ΠΑΡΕΜΒΟΛΗΣ ΡΑΔΙΟΦΩΝΟΥ/ΤΗΛΕΟΡΑΣΗΣ

Χώρα	Δηλώσεις
Ηνωμένες Πολιτείες Αμερικής	<ul style="list-style-type: none"> <li>• Αυτός ο εξοπλισμός έχει ελεγχθεί και βρέθηκε ότι συμμορφώνεται με τα όρια για μια ψηφιακή συσκευή Κατηγορίας Β, σύμφωνα με το Μέρος 15 των Κανόνων FCC.</li> <li>• Αυτά τα όρια έχουν σχεδιαστεί για να παρέχουν μια εύλογη προστασία έναντι επιβλαβών παρεμβολών σε μια οικιακή εγκατάσταση. Αυτός ο εξοπλισμός παράγει, χρησιμοποιεί και μπορεί να εκπέμπει ενέργεια ραδιοσυχνοτήτων και, εάν δεν εγκατασταθεί και χρησιμοποιηθεί σύμφωνα με τις οδηγίες, ενδέχεται να προκαλέσει επιβλαβείς παρεμβολές στις ραδιοεπικοινωνίες. Ωστόσο, δεν υπάρχει καμία εγγύηση ότι δεν θα προκύψουν παρεμβολές σε μια συγκεκριμένη εγκατάσταση. Εάν αυτός ο εξοπλισμός προκαλεί επιβλαβείς παρεμβολές στη ραδιοφωνική ή την τηλεοπτική λήψη, οι οποίες μπορούν να προσδιοριστούν με την απενεργοποίηση και ενεργοποίηση του εξοπλισμού, ο χρήστης ενθαρρύνεται να προσπαθήσει να διορθώσει την παρεμβολή, με ένα ή περισσότερα από τα ακόλουθα μέτρα: <ul style="list-style-type: none"> <li>◦ Επαναπροσανατολίστε ή μετακινήστε την κεραία λήψης.</li> <li>◦ Αυξήστε την απόσταση μεταξύ του εξοπλισμού και του δέκτη.</li> <li>◦ Συνδέστε τον εξοπλισμό σε μια πρίζα σε ένα κύκλωμα διαφορετικό από αυτό στο οποίο είναι συνδεδεμένος ο δέκτης.</li> <li>◦ Συμβουλευτείτε τον αντιπρόσωπο ή έναν έμπειρο τεχνικό ραδιοφώνου/τηλεόρασης για βοήθεια.</li> </ul> </li> </ul>
Καναδάς	<p>Αυτή η συσκευή περιέχει πομπούς/δέκτες που απαλλάσσονται άδειας χρήσης και συμμορφώνονται με τα RSS απαλλαγής άδειας χρήσης του Καναδά για την Καινοτομία, την Επιστήμη και την Οικονομική Ανάπτυξη. Η λειτουργία υπόκειται στις δύο παρακάτω προϋποθέσεις:</p> <ul style="list-style-type: none"> <li>• Αυτή η συσκευή ενδέχεται να μην προκαλεί παρεμβολές.</li> <li>• Αυτή η συσκευή πρέπει να δέχεται οποιοσδήποτε παρεμβολές, συμπεριλαμβανομένων των παρεμβολών που ενδέχεται να προκαλέσουν ανεπιθύμητη λειτουργία της συσκευής.</li> </ul> <p>L'émetteur/récepteur exempt de licence contenu dans le présent appareil est conforme aux CNR d'Innovation, Sciences et Développement économique Canada applicables aux appareils radio exempts de licence. L'exploitation est autorisée aux deux conditions suivantes:</p> <ul style="list-style-type: none"> <li>• L'appareil ne doit pas produire de brouillage.</li> <li>• L'appareil doit accepter tout brouillage radioélectrique subi, même si le brouillage est susceptible d'en compromettre le fonctionnement.</li> </ul>
Ταϊβάν	<p><b>注意！</b>  依據 低功率電波輻射性電機管理辦法  第十二條 經型式認證合格之低功率射頻電機，  非經許可，  公司、商號或使用者均不得擅自變更頻率、加大  功率或變更原設計  之特性及功能。  第十四條 低功率射頻電機之使用不得影響飛航安  全及干擾合法通信；  經發現有干擾現象時，應立即停用，並改善至無  干擾時方得繼續使用。  前項合法通信，指依電信規定作業之無線電信。  低功率射頻電機須忍受合法通信或工業、科學及  醫療用電波輻射性  電機設備之干擾。</p>



## 17. ΣΥΜΒΟΛΑ

	Η ομοσπονδιακή νομοθεσία των ΗΠΑ επιτρέπει την πώληση αυτής της συσκευής μόνο από ιατρό ή κατόπιν εντολής ιατρού. Αυτό μπορεί να ισχύει και σε άλλες χώρες		Διατηρείτε τη συσκευή στεγνή
	Εφαρμοζόμενο εξάρτημα τύπου BF		Μόνο για χρήση σε εσωτερικό ή ξηρό χώρο, Διατηρείτε τη συσκευή στεγνή
	Εξοπλισμός Κατηγορίας II		Ισχύς AC
	Μακριά από γυμνές φλόγες (συμπυκνωτής) Μην αποτεφρώνετε (μπαταρία).		Ισχύς DC
	Μην καπνίζετε		Ανατρέξτε στο εγχειρίδιο/έντυπο οδηγιών
	Μην χρησιμοποιείτε έλαια ή λιπαντικά		Κατασκευαστής
	Εισαγωγέας		Εξουσιοδοτημένος Αντιπρόσωπος στην Ευρωπαϊκή Κοινότητα/Ευρωπαϊκή Ένωση
	Πιστοποιητικό οργανισμού ηλεκτρικής ασφάλειας		Υποδεικνύει τη χρήση του καλωδίου τροφοδοσίας DC αυτοκινήτου (BA-306)
	Ευρωπαϊκή Συμμόρφωση		Υποδεικνύει να μην χρησιμοποιείται σε περιβάλλον μαγνητικής τομογραφίας (MRI)
	Ο κατασκευαστής αυτού του φορητού συμπυκνωτή οξυγόνου έχει προσδιορίσει ότι συμμορφώνεται με όλες τις ισχύουσες απαιτήσεις της Ομοσπονδιακής Διοίκησης Αεροπορίας (FAA) των ΗΠΑ για τη μεταφορά και χρήση φορητών συμπυκνωτών οξυγόνου επί αεροσκάφους.		Η Ομοσπονδιακή Επιτροπή Επικοινωνιών
	Ιατρική συσκευή		Μοναδικό Αναγνωριστικό Συσκευής
	Προστατευμένο από το άγγιγμα με τα δάχτυλα και αντικείμενα μεγαλύτερα από 0,5 ίντσες (12,5 mm). Προστατευμένο από το νερό που στάζει σε απόσταση μικρότερη από 15 μίρες από την κατακόρυφο.		Σειριακός αριθμός
	Υποδεικνύει το εύρος υγρασίας στο οποίο μπορεί να εκτεθεί με ασφάλεια η ιατρική συσκευή		Ιστοσελίδα ενημέρωσης ασθενών Ορισμένες πληροφορίες για χρήση είναι διαθέσιμες στο web
	Προειδοποίηση ή προσοχή. Απαιτείται προσοχή.		Αριθμός καταλόγου
	Η συσκευασία είναι ανακυκλώσιμη		Αξιολόγηση Συμμόρφωσης Ηνωμένου Βασιλείου
	Συμμορφώνεται με την οδηγία ανακύκλωσης για τα Απόβλητα Ηλεκτρικού και Ηλεκτρονικού Εξοπλισμού/Περιορισμού της Χρήσης Ορισμένων Επικίνδυνων Ουσιών σε Ηλεκτρικό και Ηλεκτρονικό Εξοπλισμό (WEEE/RoHS).		Υποδεικνύει τα μέγιστα και ελάχιστα όρια θερμοκρασίας στα οποία θα πρέπει να αποθηκεύεται, να μεταφέρεται ή να χρησιμοποιείται το προϊόν.
	Ημερομηνία παραγωγής		Περιορισμός ατμοσφαιρικής πίεσης στον οποίο μπορεί να εκτεθεί με ασφάλεια η ιατρική συσκευή (λειτουργία)
	Περιεχόμενα		Αυτή η πλευρά επάνω
	CH Εξουσιοδοτημένος Αντιπρόσωπος		



# VSEBINA

<b>1. UVOD</b> .....	<b>205</b>
1.1 Splošne informacije .....	205
1.2 Skladnost s standardi .....	205
1.3 Tipografske oznake .....	206
<b>2. PREDVIDENA UPORABA</b> .....	<b>206</b>
2.1 Indikacije za uporabo in klinične koristi .....	206
2.2 Kontraindikacije .....	206
2.3 Kategorija Pacientov .....	206
<b>3. VARNOSTNI PREDPISI</b> .....	<b>206</b>
3.1 Opozorila .....	206
3.2 Previdno .....	208
<b>4. NAVODILA IN USPOSABLJANJE</b> .....	<b>209</b>
<b>5. OPIS IZDELKA</b> .....	<b>210</b>
5.1 Shematični opis .....	210
<b>6. SPLOŠNA NAVODILA PRED UPORABO</b> .....	<b>211</b>
6.1 Seznam dodatnih pripomočkov .....	212
6.2 Paket polnilnih baterij (BA-500, BA-508 in BA-516) .....	212
6.3 Faze za uporabo nosnih kanil .....	215
6.4 AC napajalnik (BA-502/BA-501) .....	215
6.5 DC napajalni kabel (BA-306) .....	216
6.6 Zunanji polnilnik baterij (BA-503, opcijski dodatni pripomoček, ni vključen v komplet) .....	217
<b>7. NAVODILA ZA DELOVANJE</b> .....	<b>218</b>
7.1 Načela delovanja in glavne značilnosti .....	218
7.2 Pnevmatški diagram .....	218
7.3 Priprava vašega koncentratorja za uporabo .....	219
7.4 Uporaba vašega koncentratorja .....	221
7.5 Shranjevanje vašega koncentratorja .....	225
7.6 Odziv na alarme .....	225
7.7 Potovanje z vašim koncentratorjem .....	225
<b>8. GLOSARIJ ALARMNIH INDIKATORJEV IN IKON NAPRAVE</b> .....	<b>226</b>
8.1 Pregledne informacije .....	226

8.2 Ikone načina.....	227
8.3 Ikone Bluetooth (za modele z Bluetooth).....	227
8.4 Ikone z informacijami.....	227
8.5 Alarmi.....	228
<b>9. ODPRAVLJANJE TEŽAV .....</b>	<b>232</b>
<b>10. ČIŠČENJE, NEGA IN VZDRŽEVANJE.....</b>	<b>233</b>
10.1 Zamenjava kanile.....	234
10.2 Čiščenje ohišja.....	234
10.3 Čiščenje in zamenjava filtra (RP-500).....	234
10.4 Zamenjava končnice kanile in izhodnega filtra (RP-506).....	235
10.5 Zamenjava varovalke DC napajalnega kabla (RP-125).....	236
10.6 Zamenjava kolone.....	237
10.7 Nega in vzdrževanje baterije.....	240
10.8 Življenjska doba.....	240
<b>11. SEZNANJANJE VAŠE NAPRAVE Z APLIKACIJO CONNECT .....</b>	<b>240</b>
11.1 Seznanjanje vaše naprave z mobilno aplikacijo.....	241
11.2 Spletna varnost.....	243
<b>12. POPRAVILO IN ODSTRANJEVANJE NAPRAVE.....</b>	<b>243</b>
12.1 Popravilo.....	243
12.2 Odstranjevanje.....	243
<b>13. OMEJENA GARANCIJA .....</b>	<b>244</b>
<b>14. BLAGOVNE ZNAMKE IN ZAVRNITEV ODGOVORNOSTI .....</b>	<b>244</b>
14.1. Blagovna znamka.....	244
14.2. Zavrnitev odgovornosti.....	244
14.3. Ta dokument.....	244
14.4. Podpora.....	244
<b>15. TEHNIČNI OPIS .....</b>	<b>245</b>
15.1 Specifikacije.....	245
15.2 Nastavitve pretoka impulznega polnjenja.....	246
15.3 Informacije o elektromagnetni združljivosti (EMC).....	246
<b>16. SPECIFIKACIJE IN SKLADNOST S STANDARDI BREZŽIČNEGA OMREŽJA.....</b>	<b>249</b>
<b>17. SIMBOLI .....</b>	<b>251</b>

# 1. UVOD

Ta priročnik vsebuje podrobna navodila, opozorila, previdnostni ukrepi, specifikacije in dodatne informacije.

Pomembno:

- Uporabniki naj preberejo ta celoten priročnik, preden začnejo uporabljati prenosni koncentrator kisika Inogen Rove 6. Če tega ne storijo, lahko pride do poškodb in/ali smrti. Če imate vprašanja o informacijah, ki jih vsebuje ta uporabniški priročnik ali o varnem delovanju tega sistema, se obrnite na svojega dobavitelja opreme.
- Če uporaba tega izdelka povzroči smrt ali resno zdravstveno stanje, je treba o tem obvestiti podjetje Inogen, Inc. in pristojne organe v vaši državi.

## 1.1 SPLOŠNE INFORMACIJE

Ta uporabniški priročnik vsebuje informacije za uporabnike prenosnega koncentratorja kisika Inogen Rove 6. Zaradi jedrnatosti se v tem dokumentu včasih uporabljajo izrazi "koncentrator", "POC", "enota" ali "naprava", ki se nanašajo na prenosni koncentrator kisika Inogen Rove 6. Termina „Pacient“ in „Uporabnik“ se med seboj zamenjujeta.

## 1.2 SKLADNOST S STANDARDI

Ta naprava je na seznamu mednarodno priznanega laboratorija za testiranje in razvrščena glede električne nevarnosti, nevarnosti požara in mehanskih poškodb v skladu z naslednjimi standardi:

- IEC 60601-1:2005+AMD1:2012, Medicinska električna oprema – 1. del: Splošne varnostne zahteve, ob upoštevanju glavnih funkcionalnih značilnosti
- IEC 60601-1-2:2014+AMD1:2020, Medicinska električna oprema – 1-2. del: Splošne varnostne zahteve – Pomožni standard: Elektromagnetne motnje. Zahteve in preskusi
- IEC 60601-1-8:2006+AMD1:2012, Medicinska električna oprema – 1-8. del: Medicinska električna oprema – 1-8. del: Splošne varnostne zahteve, ob upoštevanju glavnih funkcionalnih značilnosti – Pomožni standard: Splošne zahteve, preskusi in smernice za alarmne sisteme v medicinski električni opremi in medicinskih električnih sistemih

- IEC 60601-1-11:2015, Medicinska električna oprema – 1-11. del: Splošne varnostne zahteve, ob upoštevanju glavnih funkcionalnih značilnosti – Pomožni standard: Zahteve za medicinsko električno opremo in medicinske električne sisteme, ki se uporabljajo doma
- IEC 60601-1-6:2010+AMD1:2013+AMD2:2020, Medicinska električna oprema – 1-6. del: Splošne varnostne zahteve, ob upoštevanju glavnih funkcionalnih značilnosti – Pomožni standard: Uporabnost
- ISO 80601-2-69:2014, Medicinska električna oprema – 2-69. del: Posebne zahteve za osnovno stopnjo varnosti in glavne značilnosti opreme koncentratorja kisika
- ISO 80601-2-67:2014, Medicinska električna oprema – 2-67. del: Posebne zahteve za osnovno stopnjo varnosti in glavne značilnosti opreme za dovajanje kisika
- ISO 80601-2-69:2020, Medicinska električna oprema – 2-69. del: Zahteve za osnovno stopnjo varnosti in glavne značilnosti opreme koncentratorja kisika
- ISO 80601-2-67:2020, Medicinska električna oprema – 2-67. del: Zahteve za osnovno stopnjo varnosti in glavne značilnosti opreme za dovajanje kisika
- RTCA DO-160G, Okoljski pogoji in preskusni postopki za letalsko opremo
- ISO 18562-1:2017, Vrednotenje biokompatibilnosti poti dihalnih plinov v aplikacijah v zdravstvu – 1. del: Ocenjevanje in testiranje v procesu obvladovanja tveganj
- ISO 18562-2:2017, Vrednotenje biokompatibilnosti poti dihalnih plinov v aplikacijah v zdravstvu – 2. del: Preskusi emisij trdnih delcev
- ISO 18562-3:2017, Vrednotenje biokompatibilnosti poti dihalnih plinov v aplikacijah v zdravstvu – 3. del: Preskusi emisij hlapnih organskih spojin (VOC)
- IEEE/ANSI C63.27-2017, Ameriški nacionalni standard za ocenjevanje združljivosti brezžičnega sistema
- Ključne značilnosti Bluetooth različice 4.2
- RED 2014/53/EU
- CAN/CSA C22.2 № 60601-1:14 (R2018) Medicinska električna oprema – 1. del: Splošne zahteve za osnovno

stopnjo varnosti in glavne značilnosti opreme (sprejeto z IEC 60601-1:2005, tretja izdaja, 2005-12, vključno s spremembo 1:2012, z različicami za Kanado)

### 1.2.1 RAZVRSTITEV MEDICINSKE OPREME

- Oprema razreda II IEC
- Delovni del vrste BF
- IP22 — Zaščita pred dotikom s prsti in predmeti v velikosti več kot 0,5 palca (12,5 mm). Zaščita pred kapljicami vode, ki padajo pod kotom, manj kot 15 stopinj od navpične.
- Ni primerno za uporabo v prisotnosti vnetljive anestetične mešanice z zrakom ali s kisikom ali dušikovim oksidom.
- Zasnovan za neprekinjeno delovanje.

### 1.2.2 IT OMREŽJE

Pomembno: IT omrežje je sistem, ki zagotavlja brezžični prenos (Bluetooth) med napravo in Inogen Connect App.

- Povezava naprave z IT omrežjem bi lahko povzročila predhodno neznana tveganja za bolnike, operaterje ali tretje osebe.
- Poznejše spremembe v IT omrežju bi lahko uvedle nova tveganja in zahtevale dodatno analizo.
- Spremembe v IT omrežju vključujejo:
  - Spremembe konfiguracije IT omrežja
  - Povezava z IT omrežij dodatnih naprav
  - Odklop elementov iz IT omrežja
  - Posodabljanje opreme, povezane z IT omrežjem

### 1.3 TIPOGRAFSKE OZNAKE

- Ta uporabniški priročnik vsebuje opozorila, previdnostni ukrepi in opombe, s katerimi lahko opozorimo na najpomembnejše varnostne in operativne vidike naprave. Za lažje prepoznavanje teh elementov, ko se pojavijo v besedilu, za prikaz uporabljajo naslednje tipografske oznake:
- **OPOZORILO:** Navedbe, ki opisujejo resne neželene učinke in potencialne nevarnosti za varnost.
- **PREVIDNO:** Navedbe, ki opozarjajo na informacije o kakršni

koli posebni oskrbi, ki jih lahko izvaja zdravnik in/ali pacient za varno in učinkovito uporabo naprave.

- **PREVIDNO:** Navedbe, ki opozarjajo na dodatne pomembne informacije o napravi ali postopku.

## 2. PREDVIDENA UPORABA

Prenosni koncentrador kisika Inogen Rove 6 zagotavlja visoko koncentracijo dodatnega kisika bolnikom, ki jim je predpisana respiratorna terapija. Uporablja se lahko doma, v ustanovi, avtomobilu, vlaku, letalu, čolnu in drugih načinih prevoza.

### 2.1 INDIKACIJE ZA UPORABO IN KLINIČNE KORISTI

Koncentrador Inogen Rove 6 se predpiše zdravnik in namenjen uporabi pri bolnikih, ki potrebujejo dodatni kisik za povečanje stopnje nasičenosti krvi s kisikom.

### 2.2 KONTRAINDIKACIJE

Ta naprava se uporablja za dodatno dovajanje kisika in NI NAMENJENA vzdrževanju ali podpiranju življenja. Ta izdelek uporabite le, če je pacient lahko samostojno diha in lahko vdihne in izdihne brez uporabe naprave.

- NE uporabljajte skupaj z vnetljivimi anestetiki ali vnetljivimi materiali.
- Te naprave NE UPORABLJAJTE pri bolnikih s traheotomijo.
- Te naprave NE UPORABLJAJTE pri osebah, katerih dihanje v mirovanju ne more sprožiti naprave.

### 2.3 KATEGORIJA PACIENTOV

Samo odrasli pacienti. Z napotnico od zdravnika.

## 3. VARNOSTNI PREDPISI

Ta navodila **MORATE** upoštevati, da zagotovite varno namestitev, sestavljanje in delovanje koncentradorja. Predvideni upravljavec naprave je pacient.

### 3.1 OPOZORILO

#### **Nevarnost poškodb ali škode**

- Te naprave ne uporabljajte skupaj z vlažilcem zraka, razpršilnikom ali CPAP ali v povezavi s katero koli drugo

opremo. To lahko poslabša delovanje in/ali poškoduje opremo.

- Koncentrator Rove 6 ni združljiv z MRI. Koncentratorja ne uporabljajte v neposredni bližini opreme za MRI ali drugih naprav, ki ustvarjajo močno magnetno polje (na primer rentgenski aparati, CT skenerji in drugi viri sevanja).
- Uporabe te naprave pri pediatrični populaciji niso preučevali. Pred uporabo izdelka pri pediatričnih pacientih se posvetujte z zdravnikom.
- Uporaba tega izdelka zunaj predvidene uporabe in specifikacij ni bila preizkušena in lahko povzroči poškodbe izdelka, izgubo funkcije izdelka ali telesne poškodbe.
- Tega izdelka ne uporabljajte na noben drug način, kot je opisan v razdelkih „Specifikacije“ in „Predvidena uporaba“ v tem priročniku.
- Ne spreminjajte naprave. Kakršne koli spremembe, izvedene na napravi, lahko poslabšajo njeno delovanje ali poškodujejo napravo in razveljavijo vašo garancijo, razen če je tako navedeno ali naročeno.
- Ne izvajajte servisa ali vzdrževanja naprave, medtem ko je v uporabi.
- Odgovornost bolnika je, da ima rezervni vir kisika v primeru izpada elektrike ali mehanske okvare. To verjetnost je treba oceniti na začetku terapije s kisikom in na podlagi bolnikovega stanja, okoljskih pogojev in bolnikove sposobnosti, da prejme rezervne zaloge dodatnega kisika. Te kazalnike je treba občasno pregledati, ko se bolnikovo stanje spremeni.
- Odgovornost bolnika je, da med potovanjem načrtuje rezervno oskrbo s kisikom; podjetje Inogen ne prevzema nobene odgovornosti za morebitne motnje v oskrbi s kisikom, če rezervni vir ni zagotovljen.
- Če se počutite slabo ali neudobno ali če koncentrator ne signalizira utripa kisika in ne slišite in/ali občutite utripa kisika, se TAKOJ obrnite na dobavitelja opreme in/ali zdravnika.
- Če ne morete sporočiti o nelagodju, boste morda potrebovali dodatno spremljanje in/ali porazdeljeni alarmni sistem za posredovanje informacij o nelagodju

in/ali nujni medicinski pomoči vašemu odgovornemu skrbniku, da se izognete škodi.

- Ta naprava proizvaja obogaten plin s kisikom, ki pospešuje izgorevanje. Med uporabo ne dovolite kajenja ali odprtega ognja v bližini 2 m (6,56 čevljev) od te naprave. Kajenje med terapijo s kisikom je nevarno in lahko povzroči opekline obraza ali smrt. Če kadite, morate vedno izklopiti koncentrator kisika, odstraniti kanilo in zapustiti prostor, kjer se nahaja kanila ali koncentrator kisika. Če ne morete zapustiti sobe, morate počakati 10 minut po prekinitvi dotoka kisika.
- Kisik je vnetljiv. Nosne kanile ne puščajte na posteljnih pregrinjalah ali blazinah stolov. Izklopite koncentrator kisika, ko ga ne uporabljate.
- Izogibajte se uporabi naprave v prisotnosti onesnaževal, dima ali hlapov. Naprave ne uporabljajte v prisotnosti vnetljivih anestetikov, čistilnih sredstev ali drugih kemičnih hlapov. Okoli naprave ne uporabljajte aerosolnih razpršil.
- Ne uporabljajte napajalnikov, napajalnih kablov ali dodatnih pripomočkov, ki niso navedeni v tem uporabniškem priročniku. Uporaba nespecificiranih napajalnikov, napajalnih kablov ali dodatnih pripomočkov lahko ogrozi varnost in/ali poslabša delovanje opreme.
- Ne uporabljajte olja, masti ali izdelkov na osnovi nafte na ali v bližini naprave, na obrazu ali zgornjem delu prsnega koša, da se izognete nevarnosti požara in opeklin. Med nastavitvijo ali uporabo med terapijo s kisikom uporabljajte samo losjone ali mazila na vodni osnovi, ki so združljivi s kisikom.
- Ne mažite fittingov, priključkov, cevi ali drugih dodatnih pripomočkov koncentratorja kisika, da preprečite nevarnost požara in opeklin.
- Da se izognete nevarnosti zadušitve ali davljenja, hranite kable stran od otrok in hišnih ljubljenčkov.
- Odgovornost bolnika je, da uporablja samo dele in dodatne pripomočke, navedene v teh navodilih za uporabo. Za dele in dodatne pripomočke, ki jih uporablja pacient in niso priporočeni v teh navodilih za uporabo, je odgovoren sam pacient. Podjetje Inogen ne prevzema nobene odgovornosti za uporabo delov in dodatnih pripomočkov,

ki niso omenjeni v teh navodilih za uporabo.

- Odgovornost bolnika je, da redno preverja baterijo in jo po potrebi zamenja v skladu s temi navodili za uporabo. Podjetje Inogen ne prevzema nobene odgovornosti za osebe, ki ne upoštevale priporočil proizvajalca.
- Da bi zagotovili, da prejemate terapevtsko količino kisika v skladu z vašim zdravstvenim stanjem, je treba napravo (1) uporabljati šele, ko je bila ena ali več nastavitvev individualno določena ali predpisana za vas pri vaši specifični ravni aktivnosti, (2) uporablja se s posebno kombinacijo delov in dodatnih pripomočkov, ki so v skladu s specifikacijo proizvajalca koncentratorja in so bili uporabljeni med določanjem vaših nastavitvev.
- Nastavitve drugih modelov ali znamk opreme za kisikovo terapijo se morda ne bodo ujemale z nastavitvami te naprave.
- Nastavitve te naprave se morda ne ujemajo z nastavitvami naprav, ki zagotavljajo neprekinjen pretok kisika.
- Pričakuje se, da bo uporaba te naprave na nadmorski višini nad 3.048 m (10.000 ft) ali zunaj temperaturnega območja 5–40 °C (41–104 °F) ali relativne vlažnosti nad 95 % negativno vplivala na pretok in odstotek kisika in posledično kakovost kisikove terapije. Uporaba te naprave takoj po shranjevanju pri temperaturah, ki presegajo dovoljeno območje delovanja, lahko negativno vpliva na delovanje naprave, dokler se temperatura ne vrne v dovoljeno območje delovanja. Veter ali močan preprih lahko negativno vplivata na natančnost izvajanja terapije s kisikom.
- Če naprava odpove, bo povzročila vrnitev v prejšnje stanje pred začetkom terapije s kisikom. To stanje bo za vsakega posameznega bolnika drugačno.
- Pravilna namestitvev in položaj nosne kanile v nosu je ključnega pomena za dosledno delovanje te opreme.
- Te naprave ne uporabljajte skupaj z vlažilcem zraka, razpršilnikom ali CPAP ali vzporedno ali zaporedno z drugimi kisikovimi koncentratorji ali napravami za terapijo s kisikom. To lahko poslabša delovanje in poškoduje opremo.

## 3.2 PREVIDNO!

### Nevarnost manjše poškodbe ali neugodja

- Naprava, deli in dodatni pripomočki so določeni za uporabo pri stopnjah pretoka med nastavitvijo 1 in nastavitvijo 6.
- Nezdržljivi deli in dodatni pripomočki lahko povzročijo poslabšano delovanje ali poškodbe in lahko razveljavijo vašo garancijo.
- Naprava je zasnovana tako, da zagotavlja pretok kisika visoke čistosti. Svetovalno opozorilo »Oxygen Low« vas bo obvestilo, če koncentracija kisika pade. Če se alarm nadaljuje, se obrnite na ponudnika opreme.
- Nastavitvev pretoka kisika mora za vsakega bolnika določiti in zabeležiti osebni zdravnik, vključno s konfiguracijo naprave, njegovih delov in dodatnih pripomočkov. Odgovornost bolnika je, da občasno ponovno oceni nastavitvev(-e) terapije glede učinkovitosti.
- Ne spreminjajte naprave. Kakršne koli spremembe, izvedene na napravi, lahko poslabšajo njeno delovanje ali poškodujejo napravo in razveljavijo vašo garancijo, razen če je tako navedeno ali naročeno.
- Na ali v bližini naprave ali njenih dodatnih pripomočkov ne uporabljajte olja, masti ali izdelkov na osnovi nafte.
- Ne uporabljajte maziv za napravo ali njene dodatne pripomočke.
- Med delovanjem naprave ne ovirajte dovoda ali odvoda zraka. Blokiranje kroženja zraka ali namestitvev v bližino vira toplote lahko povzroči pregretje in zaustavitev ali poškodbo koncentratorja. V primeru sprememb delovanja naprave si oglejte razdelek „Odpravljanju težav“ v tem dokumentu.
- Ne uporabljajte naprave brez filtra delcev. Delci, ki pridejo v sistem, lahko poškodujejo opremo.
- Ne ovijte kablov okoli napajalnika pri shranjevanju. Ne vozite, ne vlecite in ne postavljajte predmetov na kabel. To lahko privede do poškodbe kablov in neuspešnega napajanja koncentratorja.
- Ne uporabljajte DC napajalnega kabla z razdelilnikom za cigaretni vžigalnik. V nasprotnem primeru se lahko DC



napajalni kabel pregreje.

- Ne razstavljajte napajalnika. To lahko povzroči okvaro komponent in/ali varnostno tveganje.
- V priključek za napajanje naprave lahko priključite le priloženi napajalnik. Če uporabljate električni podaljšek, uporabite podaljšek z oznako Underwriters Laboratory (UL) in najmanjšo debelino žice 18 G. Na isti podaljšek ne priključujte drugih naprav.
- Ne pakirajte koncentradorja, dodatnih pripomočkov ali sistemov za pošiljanje v embalažo, ki je ni zagotovilo podjetje Inogen.
- Ne zaganjajte vozila s pomožnim zagonom, ko je priključen DC napajalni kabel. To lahko povzroči napetostne skoke, ki lahko zaustavijo in/ali poškodujejo napravo.
- Naprave ne puščajte v okolju, kje možne visoke temperature, na primer v parkiranem avtomobilu, ko je zunanja temperatura visoka.
- Ne dotikajte se vdolbinic električnih kontaktov zunanjega polnilnika baterij; poškodbe kontaktov lahko vplivajo na delovanje polnilnika.
- Naprava bo pravilno delovala le, če jo uporabljate znotraj razponov temperature in vlažnosti nadmorske višine, kot je določeno v teh navodilih za uporabo
- Naprava mora biti ves čas suha. Izpostavljenost vodi lahko povzroči električni udar in/ali poškodbe.
- Da bi zagotovili optimalno življenjsko dobo molekularnega sita (kolone), je treba izdelek uporabljati pogosto.
- Baterija izdelka služi kot rezervni vir napajanja v primeru načrtovanega ali nepredvidenega izpada električne energije iz električnega omrežja. Tudi pri delovanju naprave iz zunanjega napajanja mora biti v enoti pravilno vstavljena baterija. S tem boste zmanjšali tveganje prekinitve delovanja in ohranili delovanje alarmov.
- Napajalnik je treba postaviti na dobro prezračevano mesto, saj je za odvajanje toplote odvisno od kroženja zraka. Napajalnik se lahko med delovanjem segreje; če se to zgodi, pustite, da se ohladi, preden začnete z rokovanjem, da preprečite poškodbe.

- Prepričajte se, da je avtomobilska električna vtičnica čista od cigaretnega pepela in da se adapter pravilno prilega, sicer lahko pride do pregrevanja.
- Prepričajte se, da ima avtomobilska električna vtičnica ustrezno varovalko za zahtevano moč naprave (najmanj 15 A). Če priključek ne podpira obremenitev 15 A, lahko pregori varovalka ali pa se vtičnica poškoduje.
- Ko napajate napravo v avtomobilu, se najprej prepričajte, da motor vozila deluje, preden priključite DC napajalni kabel v adapter za cigaretni vžigalnik. Delovanje naprave brez prižganega motorja lahko izprazni akumulator vozila.
- Sprememba nadmorske višine (na primer z morske gladine na gore) lahko vpliva na skupni kisik, ki je na voljo bolniku. Pred potovanjem na višje ali nižje nadmorske višine se posvetujte s svojim zdravnikom, da ugotovite, ali je treba spremeniti nastavitve pretoka.
- Tekočine vedno hranite stran od baterij. Če se baterije zmočijo, takoj prenehajte z uporabo in baterijo ustrezno zavržite.
- Če želite podaljšati čas delovanja baterije, se izogibajte daljšemu delovanju pri temperaturah, nižjih od 41°F (5°C) ali višjih od 95°F (35°C). Baterijo hranite na hladnem in suhem mestu. Baterijo shranjujte z napolnjenostjo 40-50%.
- Bolniki, ki kažejo dihalni napor pod določeno vrednostjo občutljivosti vdiha, morda ne bodo mogli dosledno sprožiti naprave za prejetje terapije s kisikom.

## 4. NAVODILA IN USPOSABLJANJE

Ponudnik izdelka mora po potrebi zagotoviti, da vsi uporabniki te naprave prejmejo uporabniški priročnik.

### OPOZORILO:

Izdelka ne uporabljajte, če niste predhodno prebrali ta priročnik.

Če ste prebrali ta uporabniški priročnik in potrebujete dodatne informacije, se obrnite na svojega ponudnika opreme.

## 5. OPIS IZDELKA

Sistem prenosnega koncentratorja kisika Inogen Rove 6 lahko vključuje naslednje dodatne pripomočke: AC napajalnik, DC napajalni kabel, paket polnilnih baterij in torba za prenašanje.

### 5.1 SHEMATIČNI OPIS

Ta razdelek je namenjen seznanitvi s komponentami in vmesnikom naprave. Ne izvajajte nobenih dejanj na ali z vašim POC, dokler ne preberete razdelka 7, NAVODILA ZA DELOVANJE Inogen Rove 6.

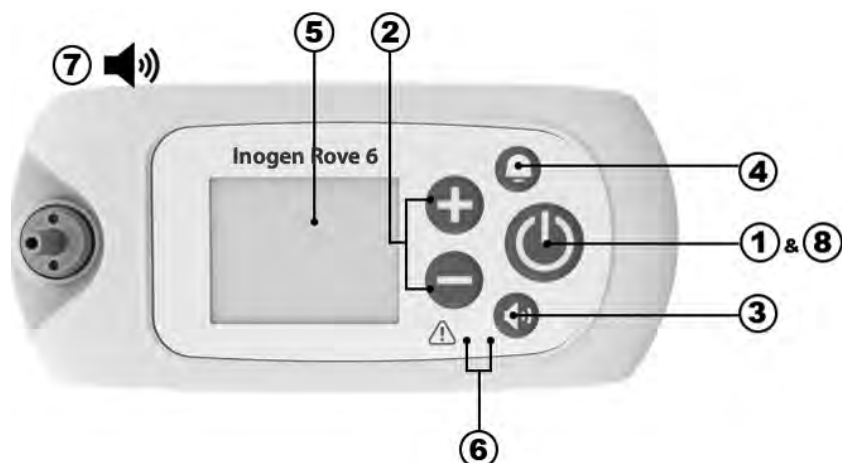

Element	Opis	Funkcija
1	Gumb za prižig	<ul style="list-style-type: none"> <li>Če pritisnete in držite ta gumb, napravo vklopite in izklopite. <b>NE</b> poskušajte tega, dokler ne preberete razdelka 7, NAVODILA ZA DELOVANJE Inogen Rove 6.</li> </ul>
2	Gumbi za nadzor nastavitve pretoka	<ul style="list-style-type: none"> <li>Uporabite gumba za nastavev pretoka – ali + da spremenite nastavev.</li> <li>Na voljo je šest nastavitvev, od 1 do 6.</li> </ul>
3	Gumb za nadzor glasnosti	<ul style="list-style-type: none"> <li>S pritiskom na ta gumb spremenite glasnost od 1 do 4.</li> </ul>
4	Gumb za zvonec	<ul style="list-style-type: none"> <li>Če pritisnete ta gumb, boste vklopili in izklopili zvočni alarm naprave „Ni zaznanega dihanja“. <ul style="list-style-type: none"> <li>Ko je ta način <b>VKLOPLJEN</b>: Če v 60 sekundah ni zaznanega dihanja, bo izdelek sprožil zvočni in vizualni alarm. Po 60 sekundah bo naprava vstopila v „auto pulse mode“ (samodejni pulzni način). Ko bo zaznano dihanje, naprava bo „auto pulse mode“ (samodejni pulzni način) izklopila in normalna oskrba s kisikom bo nadaljevala.</li> <li>Ta način je omogočen, ko je v zgornjem levem kotu zaslona prikaže zvonec. Če se napajanje prekine, zvočni alarm „Ni zaznanega dihanja“ ostane nastavljen v uporabniku želenem načinu.</li> </ul> </li> </ul>
5	Zaslon	<ul style="list-style-type: none"> <li>Na zaslonu so prikazani podatki o stanju naprave, kot so nastavev pretoka, stanje moči, življenjska doba baterije in alarmi.</li> <li>Pred uporabo odstranite statično nalepko FCC z zaslona.</li> </ul>
6	Indikatorske luči	<ul style="list-style-type: none"> <li><b>LED za zaznavanje diha</b>: Zelena luč označuje zaznavanje diha.</li> <li><b>LED signala/alarma</b>: Rumena luč označuje bodisi spremembo delovnega stanja bodisi stanje, ki bo morda potrebovalo odziv (alarm).</li> <li>Utripajoča luč ima večjo prednost kot ne utripajoča.</li> </ul>
7	Zvočni signali	<ul style="list-style-type: none"> <li>Zvočni signal (BEEP) označuje bodisi spremembo delovnega stanja bodisi stanje, ki bo morda potrebovalo odziv (alarm).</li> <li>Pogostejši piski kažejo na večje pogoje prioritete.</li> </ul>

Element	Opis	Funkcija
8	Osvetlitev ozadja	• Osvetlitev ozadja bo osvetlila zaslon za 15 sekund, ko se na kratko pritisnete gumb za vklop.

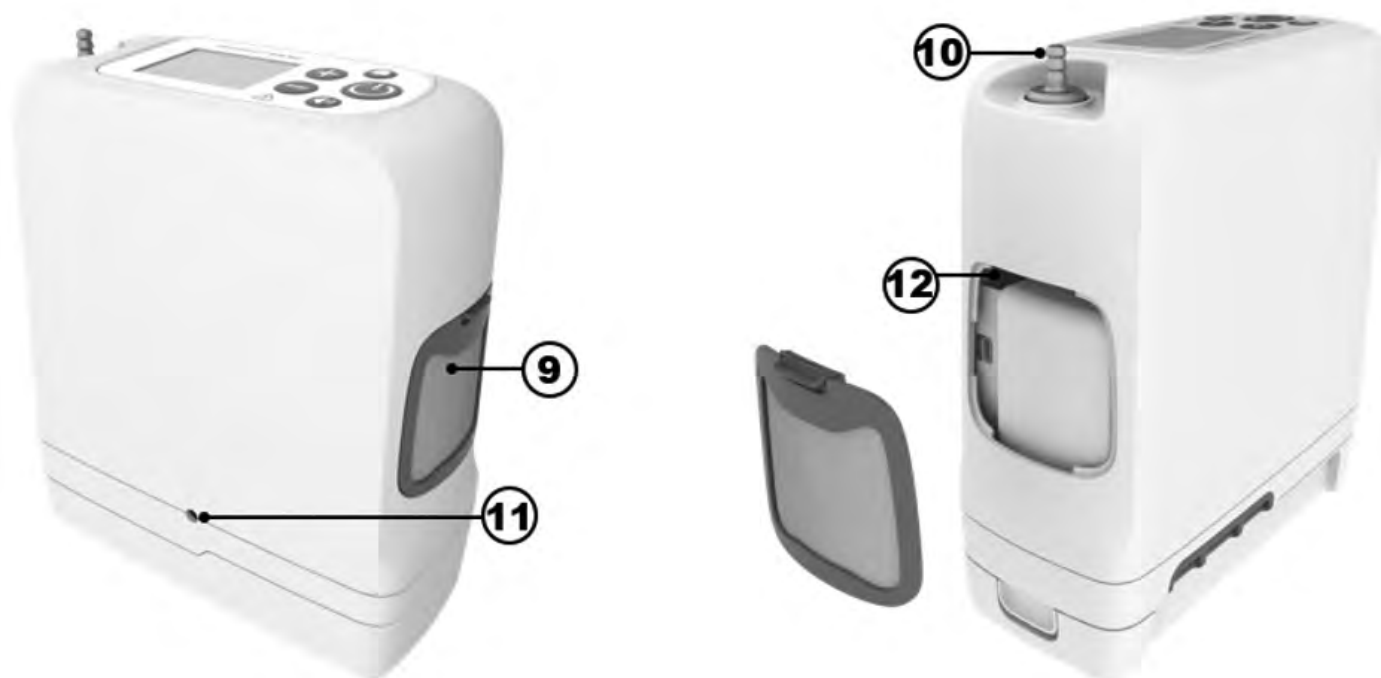

Element	Opis	Funkcija
9	Filter delcev	• Med delovanjem morajo biti filtri vedno nastavljeni, tako da zrak, ki vstopa v napravo, ne vsebuje velikih delcev.
10	Končnica kanile	• Nosna kanila je povezana z napravo prek te končnice.
11	Vhod za napajanje	• Priključek za napajanje od zunanjega AC napajalnika ali DC napajalnega kabla.
12	USB priključek za napajanje	• Uporablja se samo za vzdrževanje.

## 6. SPLOŠNA NAVODILA PRED UPORABO

Različni dodatni pripomočki lahko izboljšajo prenosljivost in uporabo prenosnega koncentratorja kisika Inogen Rove 6. Set poleg naprave vsebuje dodatne pripomočke za začetek in uporabniški priročnik. Za celoten seznam razpoložljivih dodatnih pripomočkov se obrnite na svojega ponudnika kisika za domačo uporabo.

Pred uporabo vedno preverite, ali so na napravi in njenih dodatnih pripomočkih znaki poškodb.

**Pomembno:** Čeprav lahko škatla ali embalaža kaže nekaj poškodb, npr. raztrganine ali udrtine, je naprava morda še vedno v uporabnem stanju. Če naprava ali kateri koli dodatni pripomoček kaže kakršne koli znake poškodbe, se obrnite na ponudnika kisika za domačo uporabo.

Preden začnete, preverite, ali imate naslednje:

- Koncentrator
- Baterija
- Torba za prenašanje
- AC napajalnik
- DC napajalni kabel

## 6.1 SEZNAM DODATNIH PRIPOMOČKOV IN NADOMESTNIH DELOV

### OPOZORILO!

#### Nevarnost smrti, poškodb ali škode

Da bi se izognili poškodbam ali škodi, ki bo razveljavila garancijo, uporabljajte samo napajalnike, ki jih je določilo podjetje Inogen.

Uporabljajte samo napajalnike/adapterje ali dodatne pripomočke, navedene v tem priročniku. Uporaba dodatnih pripomočkov, ki niso navedeni proizvajalcem, lahko povzroči nevarnost in/ali negativno vpliva na delovanje naprave. Niso vsi dodatni pripomočki priloženi vašemu sistemu in jih je mogoče kupiti posebej. Naslednje dodatne pripomočke in nadomestne dele lahko kupite pri proizvajalcu na [www.inogen.com](http://www.inogen.com) ali pokličete 1-877-466-4364.

Dodaten pripomoček	Kataloška številka
Standardna baterija	BA-500/BA-508
Razširjena baterija	BA-516
AC napajalnik	BA-502/BA-501
AC napajanje – Evropski kabel	RP-116
AC napajanje – kabel za Veliko Britanijo	RP-115
AC napajanje – kabel za Severno Ameriko	RP-109
AC napajanje – kabel za Švico	RP-227
AC napajanje – Avstralija	RP-120

Dodaten pripomoček	Kataloška številka
AC napajanje – Južna Afrika	RP-145
Torba za prenašanje	CA-500
Nahrbtnik	CA-550
Zunanji polnilnik baterij	BA-503
DC napajalni kabel	BA-306
Komplet s končnicami za kanile	RP-506
Nadomestne kolone	RP-502
Nadomestni filtri delcev	RP-501

### OPOZORILO!

Ne uporabljajte naprave ali katere koli dodatni pripomoček, ki kaže znake poškodb.

## 6.2 PAKET POLNILNIH BATERIJ (BA-500, BA-508 IN BA-516)

Baterija bo napajala napravo brez povezave z zunanjim virom napajanja. Vaši napravi je lahko priložena 1 ali več baterij, odvisno od konfiguracije, ki ste jo naročili. Ta naprava je združljiva s tremi različnimi baterijami: BA-500 in BA-508 sta standardni 8-celični bateriji, medtem ko je BA-516 razširjena 16-celična baterija. Te baterije bodo napajale napravo različno dolgo, odvisno od nastavitve pretoka.

Ta tabela prikazuje tipično življenjsko dobo novega paketa baterij.













Nastavitev naprave	Trajanje delovanja standardne baterije (BA-500/BA-508)	Trajanje delovanja razširjene baterije (BA-516)
1	Do 6:15	Do 12:45
2	Do 5:00	Do 10:15
3	Do 3:15	Do 6:30
4	Do 2:15	Do 5:15
5	Do 1:45	Do 3:30
6	Do 1:15	Do 2:30

OPOMBA: Čas delovanja baterije je odvisen od nastavitve pretoka in okoljskih pogojev. Prikazani čas je povprečen in se lahko razlikuje za  $\pm 10\%$ .

## 6.2.1 PREVERJANJE STANJA BATERIJE, KO JE NAMEŠČENA V NAPRAVI

Pri delovanju na baterijo bo na zaslonu prikazan ocenjeni odstotek (%) ali minute preostale napolnjenosti. Te ikone označujejo, da naprava deluje na baterijo in se ne polni:

	Baterija je prazna ali stanje baterije ni znano		Baterija je napolnjena manj kot 10%
	Baterija je napolnjena manj kot 20%		Baterija je napolnjena manj kot 30%
	Baterija je napolnjena manj kot 40%		Baterija je napolnjena manj kot 50%
	Baterija je napolnjena manj kot 60%		Baterija je napolnjena manj kot 70%
	Baterija je napolnjena manj kot 80%		Baterija je napolnjena manj kot 90%
	Baterija je polna		

**PREVIDNO:** Ko naprava zazna, da ima baterija še manj kot 10 minut, se oglasi alarm nizke prioritete. Ko je baterija prazna, se alarm spremeni v višjo prioriteto.

Ko ima baterija še manj kot 10 minut, naredite nekaj od naslednjega:

- Napravo priključite v vir napajanja AC ali DC z uporabo AC napajalnika ali DC napajalnega kabla.
- Izklopite napravo in zamenjajte izpraznjeno baterijo z napolnjeno. Če želite odstraniti baterijo, pritisnite in držite gumb za zapah baterije ter potisnite baterijo iz naprave.

Če je baterija izpraznjena, jo napolnite tako, da napravo priključite na zunanje napajanje ali jo napolnite z zunanjim polnilnikom baterij.





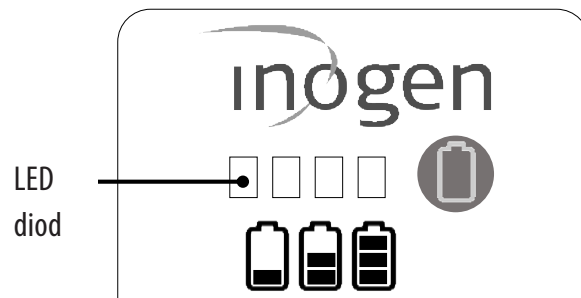







## 6.2.2 PREVERJANJE STANJA BATERIJE, KO NI NAMEŠČENA V NAPRAVI

- Če želite preveriti napolnjenost baterije, ko le-ta ni nameščena v napravi, pritisnite gumb zelene ikone baterije. Indikatorske lučke merilnika baterije (<10% - 100%) bodo zasvetile levo od zelenega gumba ikone baterije in tako pokazale stopnjo napolnjenosti paketa baterij:
- Svetijo 4 LED diode: 75-100% napolnjenosti
- Svetijo 3 LED diode: 50-75% napolnjenosti
- Svetita 2 LED diode: 25-50% napolnjenosti
- Sveti 1 LED diod: 10-25% napolnjenosti
- Utripa 1 LED diod: Baterija je manj kot 10 % polna in jo je treba ponovno napolniti



### 6.2.3 POLNJENJE BATERIJ

Koncentrator bo napolnil baterijo vsakič, ko je baterija nameščena in je naprava povezana z AC ali DC zunanjim virom napajanja (razen na letalu). Vedeli boste, da se baterija polni, ko bo skozi ikono baterije na zaslonu naprave prikazala strela, kot je prikazano:

	Baterija je popolnoma napolnjena in se polni, kolikor je potrebno, da ohrani svojo napolnjenost.		Baterija se polni pri stopnji napolnjenosti <98%
	Baterija se polni pri stopnji napolnjenosti <89%		Baterija se polni pri stopnji napolnjenosti <79%
	Baterija se polni pri stopnji napolnjenosti <69%		Baterija se polni pri stopnji napolnjenosti <59%
	Baterija se polni pri stopnji napolnjenosti <49%		Baterija se polni pri stopnji napolnjenosti <39%
	Baterija se polni pri stopnji napolnjenosti <29%		Baterija se polni pri stopnji napolnjenosti <19%
	Baterija se polni pri stopnji napolnjenosti <10%		Naprava deluje na zunanji vir napajanja brez baterije ali pa zunanji vir napajanja ne zadostuje za polnjenje baterije.

Ko začnete polniti popolnoma izpraznjeno baterijo, se lahko postopek polnjenja v prvih nekaj minutah začenja in ustavlja. To je normalno.

Če napravo pustite priključeno po izteku polnega časa polnjenja, ne poškodujete naprave ali baterije. Če uporabljate več baterij, se prepričajte, da je vsaka baterija označena (1, 2, 3 ali A, B, C itd.) in jo redno menjajte.

### 6.2.4 ŽIVLJENJSKA DOBA BATERIJE IN NEGA

Baterije naprave so zasnovane tako, da zdržijo 500 ciklov polnjenja/praznjenja. Če želite podaljšati čas delovanja baterije:

- Naprave ne uporabljajte dlje časa pri temperaturah, ki so nižje od 41° F (5° C) ali višje od 95° F (35° C).
- Hranite na hladnem in suhem mestu z vsaj 40-50 % napolnjenostjo.
- Tekočine hranite stran od baterij. Če se baterije zmočijo, takoj prenehajte z uporabo in baterijo ustrezno zavržite.

Baterije je treba napolniti do konca in jih izprazniti do 0 % vsaj enkrat na 90 dni, da ohranite maksimalno življenjsko dobo.

## 6.3 UPORABA NOSNE KANILE

### PREVIDNO!

#### Nevarnost manjše poškodbe ali neugodja

Pravilna postavitvev in položaj nastavkov nosne kanile v nosu je ključnega pomena za dovajanje kisika. Prepričajte se, da je nosna kanila pravilno povezana z nastavkom šobe in da cev ni na noben način prepognjena ali stisnjena. Redno zamenjajte nosno kanilo.

### OPOZORILO!

#### Nevarnost poškodb

Nosna kanila mora biti 6 litrov na minuto, da zagotovimo pravilno dostavo kisika. Upoštevajte, da lahko kanile merijo v "litrih na minuto", čeprav vaša predpisana številka nastavitve odmerka pulza ne predstavlja stalnega pretoka v litrih na minuto.



Z napravo je treba uporabiti nosno kanilo za dovajanje kisika iz koncentradorja. Priporočljiva je kanila z enim lumnom dolžine do 7,62 m, da se zagotovi pravilno zaznavanje izdihanega zraka in dovajanje kisika. Za uporabo glejte navodila proizvajalca.

## 6.4 AC NAPAVALNIK (BA-502/BA-501)

AC napajalnik vključuje AC napajalnik, ki se poveže z napravo, in AC napajalni kabel za povezavo z napajalnikom in ustrezno vtičnico za izmenični tok. AC napajalnik se bo samodejno prilagodil vhodnim napetostim od 100 V do 240 V (50 do 60 Hz).

Če želite uporabiti AC napajanje, naredite naslednje:

1. Priključite AC napajalno enoto na napajalni kabel.
2. Priključite napajalni kabel v standardno stensko vtičnico.
3. Napajalni kabel vstavite v priključek za napajanje, ki se nahaja blizu filtra delcev na zadnji strani koncentradorja.

AC napajalnik bo napolnil baterije, ko je naprava priključena na izmenični tok (razen na letalu).



## 6.5 DC NAPAJALNI KABEL (BA-306)

Sistem lahko vključuje DC napajalni kabel ali pa tudi ne. Če ne vključuje DC napajalnega kabla, ga je mogoče kupiti pri proizvajalcu kot ločen dodaten pripomoček.

### **OPOZORILO!**

#### **Nevarnost smrti, poškodb ali škode**

Po uporabi se ne dotikajte konice DC napajalnega kabla, ker bo vroča. Dotikanje konice DC napajalnega kabla takoj po odstranitvi iz adapterja za cigaretni vžigalnik lahko povzroči poškodbe.

DC napajalni kabel je sestavljen iz samega kabla z enim koncem, ki se priključi neposredno na napravo, in drugim koncem, ki gre v vtičnico za enosmerni tok.

Za uporabo DC napajalnega kabla:

1. Priključite en konec DC napajalnega kabla v cigaretni vžigalnik ali pomožni DC napajalnik.
2. Drugi konec DC napajalnega kabla priključite na napravo.
3. Pred uporabo avtomobila ali drugega vozila se prepričajte, da je naprava na varnem. Vklopite napravo in jo normalno uporabljajte.







## 6.6 ZUNANJI POLNILNIK BATERIJ (BA-503, OPCIJSKA DODATNA OPREMA, NI VKLJUČEN V KOMPLET)

Koncentrator, ki ga imate, bo napolnil baterijo vsakič, ko je baterija nameščena in je naprava povezana z AC ali DC zunanjim virom napajanja (razen na letalu).

Zunanji polnilnik baterij bo napolnil standardno (BA-500/BA-508) in razširjeno (BA-516) baterijo. Ni vključen kot standardni dodatni pripomoček k setu, ampak ga je mogoče kupiti posebej. Napravo lahko uporabite tudi za polnjenje baterije, ko je priključena na AC ali DC napajalnik.

Če želite uporabiti zunanji polnilnik baterij, naredite naslednje:

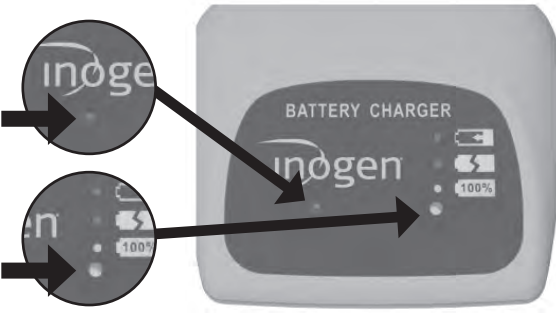
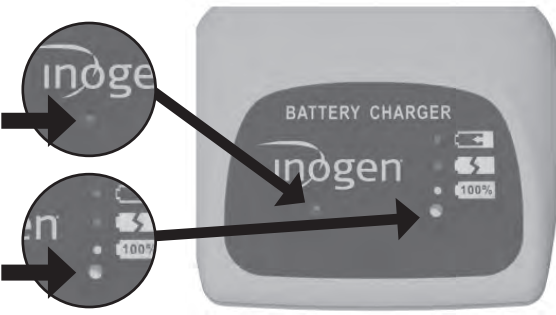
Korak	Opis
<p><b>1</b></p>	<p><b>Priključite zunanji polnilnik baterij na napajanje</b></p> <p>1.1 Priključite napajalni kabel zunanjega polnilnika baterij v električno vtičnico spremenljivega toka.</p> <p>1.2 Priključite zunanji polnilnik baterij na izmenični tok v polnilnik baterij.</p> <p>1.3 Na dnu polnilnika bo zasvetila zelena lučka.</p> 
<p><b>2</b></p>	<p><b>Namestite baterijo</b></p> <p>2.1 Polnilnik potisnite na baterijo, dokler ne zaskoči.</p> <p>2.2 Baterija se mora zaskočiti na polnilnik.</p> 
<p><b>3</b></p>	<p><b>Preverite stanje baterije</b></p> <p>3.1 Ko je baterija v pravilnem položaju, bo neprekinjena rdeča lučka pomenila, da se baterija polni.</p> <p>3.2 Ko zasveti zelena lučka, je baterija popolnoma napolnjena.</p> 
<p><b>4</b></p>	<p><b>Preverite napake</b></p> <p>4.1 Če rdeča lučka utripa, odklopite enoto in znova dokončajte koraka 2 in 3.</p> <p>4.2 Če po teh korakih utripanje nadaljuje, se obrnite na ponudnika opreme.</p> 

Slovenian

Korak	Opis
5	<p><b>Odstranite baterijo, ko je napolnjena</b></p> <p>5.1 Ko je baterija napolnjena, pritisnite zapah baterije navzdol in polnilnik potisnite z baterije.</p>



## 7. NAVODILA ZA DELOVANJE

### 7.1 NAČELA DELOVANJA IN GLAVNE ZNAČILNOSTI

Ta naprava deluje tako, da ločuje kisik iz zraka s postopkom adsorpcije s nihanjem tlaka (PSA). Običajni zrak je sestavljen iz 21 % kisika; ta naprava poveča količino kisika do 96 % z odstranitvijo dušika in koncentriranjem izpusta kisika. Da bi to dosegli, se zrak povleče v napravo skozi majhen zračni kompresor, dušik se loči od kisika in se kisik zbere in dostavi bolniku ob vsakem vdihu.

Ker kisik, ki ga dihate, prihaja iz vašega neposrednega okolja, je zelo pomembno, da je vaša naprava čista. Čeprav je v napravo vgrajenih veliko filtrov, bo izpostavljanje vaše naprave umazanemu in prašnemu okolju skrajšalo življenjsko dobo filtrov, zaradi česar jih bo treba pogosteje menjati.

Naprava podpira naslednje ključne zahteve glede zmogljivosti brez potrebe po ponovnem testiranju: (1) Stanje alarma, ko dovajanje kisika, tako v normalnih pogojih kot v pogojih posamezne napake, ni znotraj ravni delovanja, kot je navedeno v tem priročniku.

(2) Stanje tehničnega alarma ob izpadu električne energije. (3) Stanje tehničnega alarma, ko se baterija skoraj izprazni. (4) Stanje tehničnega alarma, ko je koncentracija kisika pod 82 % volumnskega deleža. (5) Stanje tehničnega alarma okvare. (6) Dostava odmerka kisika v normalnem stanju ali znak nenormalnega delovanja.

### 7.2 PNEVMATSKI DIAGRAM

Postopek teče od leve proti desni

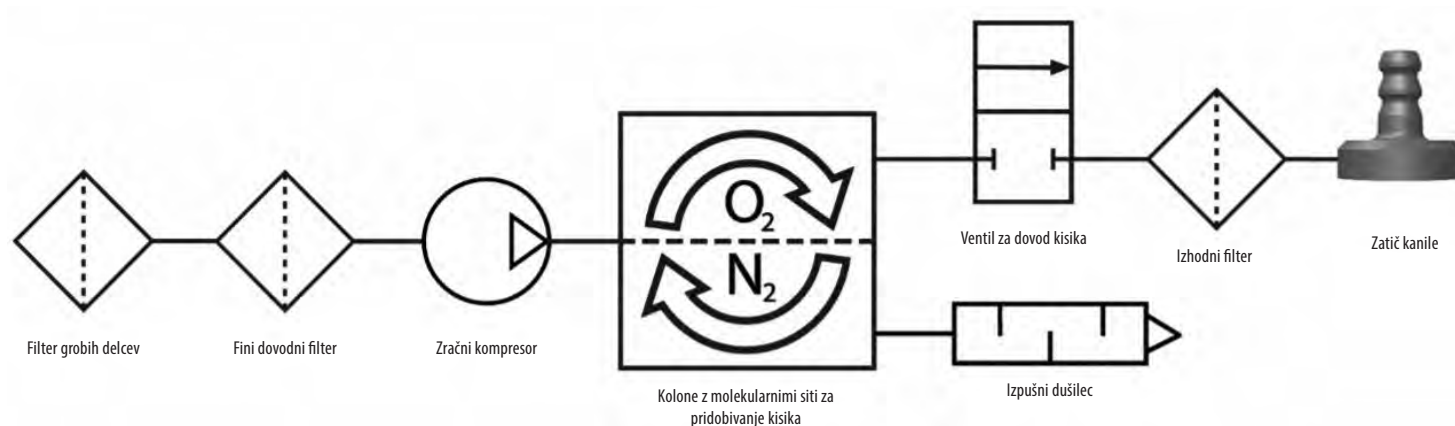

## 7.3 PRIPRAVA VAŠEGA KONCENTRATORJA ZA UPORABO

**POMEMBNO:** Prepričajte se, da imate rezervni vir kisika kot dodatek k prenosnemu koncentratorju kisika.



**Kakšna je vaša rezervna zaloga kisika?** \_\_\_\_\_

### NE UPORABLJAJTE:

- Z vlažilcem, nebulatorjem, CPAP ali zaporedno ali vzporedno s katero koli drugo napravo.
- V bližini ognja, dima ali česar koli vnetljivega
- V bližini onesnaževal, dima, hlapov, vnetljivih anestetikov, čistilnih sredstev ali kemičnih hlapov.
- V okoljih, kjer se lahko vaš koncentrator potopi v vodo.
- V bližini olja, masti ali proizvodov na osnovi nafte.

Korak	Navodilo
<b>7.3.1</b>	<p><b>Poskrbite, da bo vaš koncentrator na dobro prezračevanem mestu</b></p> <p>1.1 Dovod in odvod zraka morata imeti prost dostop.</p> <p>1.2. Koncentrator usmerite tako, da se lahko slišijo vsi zvočni alarmi.</p> <p>1.3. Vedno delajte v pokončnem položaju</p> <p>1.4. Prepričajte se, da so filtri delcev vzpostavljeni na obeh straneh naprave.</p> <p>1.5. Prepričajte se, da ste na lokaciji, kjer lahko slišite in/ali vidite vse morebitne alarme.</p>



## 7.3.2

**Priključite koncentrador na ustrezen vir napajanja**

**POMEMBNO:** Uporaba napačnih kablov lahko povzroči požar. Uporabljajte samo združljive kable proizvajalca.

Priporočljivo je, da imate v napravi vedno nameščeno baterijo, saj se bo baterija polnila, ko je koncentrador priključen na zunanje napajanje. Če želite namestiti baterijo:

- 2.1 Poravnajte baterijo s spodnjim delom ohišja naprave.
- 2.2. Potisnite baterijo na mesto, dokler ne zaslišite slišnega klika, kar pomeni, da se je zapah vrnil v zgornji položaj.
- 2.3. Zaslišali boste en pisk in videli boste, da indikatorske lučke in zaslon na kratko zasvetijo, preden se izklopijo. To pomeni, da je bil koncentrador uspešno povezan z vašo baterijo.

**NE** uporabljajte baterije, ki ni navedena v tem priročniku.

Če uporabljate AC napajanje, naredite naslednje:

- 2.4 Priključite AC napajalno enoto na napajalni kabel.
- 2.5 Priključite napajalni kabel v standardno stensko vtičnico.
- 2.6 Napajalni kabel vstavite v priključek za napajanje, ki se nahaja blizu filtra delcev na zadnji strani koncentradorja.
- 2.7 Zaslišali boste en pisk in videli boste, da indikatorske lučke in zaslon na kratko zasvetijo, preden se izklopijo. To pomeni, da je bil koncentrador uspešno povezan z vašim napajalnikom.

**NE** uporabljajte napajalnika, ki ni naveden v tem priročniku.

**NE** uporabljajte napajalnih kablov ali dodatnih pripomočkov, ki niso navedeni v tem priročniku.



Korak	Navodilo
<b>7.3.3</b>	<p><b>Priključite ustrezno kanilo na vaš koncentrador</b></p> <p>3.1 Priporočljiva je uporaba kanile z enim lumnom dolžine do 7,62 m. To zagotavlja pravilno zaznavanje izdihanega zraka in dovajanje kisika.</p> <p>PREVIDNO: Posvetujte se z zdravnikom, če bo morda potrebna dodatna titracija za zagotovitev pravilnega dovajanja kisika pri uporabi določene kanile.</p> <p><b>HE</b> mažite fittingov, priključkov, cevi ali drugih dodatnih pripomočkov koncentradorja kisika.</p> <p>3.2 Priključite cevko nosne kanile tako, da jo vstavite na kovinsko končnico kanile na vrhu naprave.</p> <p>3.3 Redno zamenjajte kanilo, da preprečite kontaminacijo ali slabo delovanje kanile. Za več podrobnosti glejte „Uporaba nosne kanile“ (razdelek 6.3).</p>



## 7.4 UPORABA VAŠEGA KONCENTRATORJA



**NE UPORABLJAJTE V BLIŽINI:**

• masti • olja • maziv • dima • ognja



**NE UPORABLJAJTE Z:**

• CPAP • vlažilcem • v povezavi z drugimi napravami

Korak	Navodilo
<b>7.4.1</b>	<p><b>Vklopite koncentrador</b></p> <p>1.1 Pritisnite in držite gumb za vklop, dokler ne zaslišite en kratki pisk.</p> <p>1.2 Zaslona bo zasvetil in na njem se bo prikazal logotip Inogen.</p> <p><b>POMEMBNO:</b> Če se lučka zaslona takoj izklopi, potem ko se pojavi logotip Inogen, gumba za vklop niste držali dovolj dolgo. Ponovno poskusite korak 1.1 in dlje držite gumb za vklop.</p> <p>1.3 Med zagonom koncentradorja se prikaže ikona „please wait“ (prosimo, počakajte) (☼).</p> <p>1.4 Na zaslonu bo prikazana trenutna nastavitev pretoka in stanje moči.</p> <p>1.5 Po kratkem zagonskem zaporedju se bo začelo obdobje ogrevanja do 2 minuti. V tem časovnem obdobju koncentracija kisika narašča, vendar morda še ni dosegla specifikacije. Če je bila vaša naprava shranjena pri zelo nizkih temperaturah, bo morda potreben dodaten čas za ogrevanje.</p>



Korak	Navodilo
<p><b>7.4.2</b></p>	<p><b>Preverite nivo baterije vašega koncentratorja</b></p> <p>2.1 Ko se koncentrator popolnoma zažene, se lučka na zaslonu ugasne.</p> <p>2.2 Takrat boste videli odstotek baterije, prikazan na zaslonu, kjer je bila prej ikona „please wait“ (prosimo, počakajte) (✱).</p> <p>2.3 Če je baterija skoraj prazna, priključite koncentrator na zunanji napajalnik, kot je opisano v koraku 2.4, ali pa ga izklopite pri popolnoma napolnjeni bateriji.</p> <p>2.4 Če je bila baterija odstranjena, se vrnite na razdelek 3.6, del 4, „Polnjenje baterije vašega koncentratorja“ za ponovno polnjenje baterije.</p>
<p><b>7.4.3</b></p>	<p><b>Nastavite nastavitve pretoka vašega koncentratorja</b></p> <p>3.1 Nastavitve pretoka predpiše vaš osebni zdravnik ali klinik.</p> <p>3.2 Z gumboma + ali – nastavite želeno nastavitvev.</p> <p>3.3 Trenutne nastavitve si lahko ogledate na zaslonu.</p> <p><u>PREVIDNO:</u> To je normalno, če slišite razliko v zvoku, ko spremenite nastavitvev pretoka.</p> <p><b>NE</b> nastavite koncentratorja na nastavitvev pretoka, ki vam jih ni predpisal zdravnik.</p> <div data-bbox="1072 660 1591 878" data-label="Image"> </div> <div data-bbox="1097 949 1555 1133" data-label="Text"> <p>Stopnja pretoka predpiše vaš zdravnik; je "odmerek" kisika. Previsoka ali prenizka stopnja lahko sčasoma povzroči škodo.</p> </div>

## 7.4.4

**Uporaba vašega koncentratorja**

4.1 Postavite nosno kanilo pod nos z majhnimi cevkami, usmerjenimi v nos, in cevko tesno ovijte okoli ušes v skladu z navodili proizvajalca kanile.

4.2 Dihajte skozi nos.

4.3 Zelena lučka bo utripala vsakič, ko bo zaznan vdih.

4.4 Prepričajte se, da je nosna kanila pravilno poravnana na vašem obrazu in da dihate skozi nos.

4.5 Vaš koncentrator bo zaznal začetek vdihavanja in dostavil odmerek kisika ob točno določenem času, ko boste vdihnili. Naprava bo zaznala vsak vdih in nadaljevala z dovajanjem kisika na ta način.

4.6 Ko se stopnja vašega dihanja spremeni, bo zaznal te spremembe in dovajal kisik, kot ga potrebujete.

**NE** uporabljajte koncentratorja, če:

- Počutite se slabo ali nelagodno.
- Koncentrator ne signalizira utripa kisika.
- Ne morete slišati in/ali občutiti utripa kisika.
- Ne slišite zvočnih alarmov.

**NE:**

- Dovolite kajenje ali odprt ogenj znotraj 6,56 čevljev / 2 m od vašega koncentratorja.
- Kadite med uporabo vašega koncentratorja.
  - Če kadite, morate vedno izklopiti koncentrator, odstraniti kanilo in zapustiti prostor, kjer se nahaja kanila ali koncentrator. Če ne morete zapustiti sobe, morate počakati 10 minut po prekinitvi dotoka kisika.
- Pustite nosne kanile na posteljnih pregrinjalih ali blazinah stolov.

**POMEMBNO:** Če med vdihni zelo hitro vdihnete, lahko naprava enega od vdihov prezre, kar daje videz zamujenega vdih. To je normalno, saj naprava zaznava in spremlja spremembe v vašem vzorcu dihanja. Naprava bo običajno zaznala naslednji vdih in ustrezno dovajala kisik.



Za vzdrževanje kanile glejte navodila proizvajalca kanile ali upoštevajte nasvet svojega zdravstvenega delavca.



Korak	Navodilo
<p><b>7.4.5</b></p>	<p><b>Opcija: uporabite dodatne pripomočke, da bo vaš koncentrador prenosljiv</b></p> <p>Če želite uporabiti torbo za prenašanje (CA-500):</p> <p>5.1 Pritrdite baterijo.</p> <p>5.2 Napravo vstavite v torbo za prenašanje skozi spodnjo odprtino z zadrgo tako, da bo končnica kanile obrnjena navzgor na desni sprednji strani.</p> <p>5.3 Zapnite spodnji zavihek</p> <p><u>POMEMBNO:</u> Prepričajte se, da sta obe vstopni odprtini vidni skozi odprte mrežaste plošče ob straneh torbe in da je izpušna odprtina vidna iz odprte mrežaste plošče na sprednji strani torbe.</p> <p>5.4 Shranjujte predmete, kot so dodatne kanile ali osebne izkaznice, v žepu z zadrgo pod sprednjim zavihkom torbe.</p> <p><u>POMEMBNO:</u> To torbo lahko pritrdite na ročaj kovčka ali vozička.</p> <p>Lahko kupite in uporabljate nahrbtnik (CA-550).</p> <p>5.5 Vstavite napravo v te vrečke tako da filtri delcev niso ovirani in je vhod moči dostopen.</p> <p>Nahrbtnik ni priložen kompletu, ampak ga je mogoče kupiti posebej.</p>
<p><b>7.4.6</b></p>	<p><b>Izklopite koncentrador</b></p> <p>6.1 Napravo izklopite tako, da pritisnete in držite gumb za vklop.</p>





## 7.5 SHRANJEVANJE VAŠEGA KONCENTRATORJA

Korak	Navodilo
7.5.1	<b>Shranjevanje vašega koncentratorja</b> 1.1 Odstranite baterijo iz koncentratorja. 1.2 Koncentrator, baterijo in napajalne dodatne pripomočke hranite na hladnem in suhem mestu. 1.3 Baterijo shranjujte s 40-50 % napolnjenostjo. <b>NE</b> shranjujte dlje časa pri temperaturah, nižjih od 41°F (5°C) ali višjih od 95°F (35°C). <b>NE</b> postavljajte predmetov na vrh koncentratorja ali na pakiran koncentrator.

## 7.6 ODZIV NA ALARME

### OPOZORILO:

Če ne morete slišati ali videti alarmov, nimate normalne taktilne občutljivosti ali ne morete sporočiti nelagodja, se pred uporabo te naprave posvetujte s svojim zdravnikom.

S pritiskom na gumb za zvonec boste omogočili (vklopili) in onemogočili (izklopili) alarm „Ni zaznanega dihanja“. Ko je zvočni alarm „Ni zaznanega dihanja“ VKLOPLJEN (ker koncentrator 60 sekund ni zaznal izdihanega zraka, glejte razdelek 8: alarmi za alarmna stanja „Ni zaznanega dihanja“), bo koncentrator oddal tri piske, ki se ponovijo vsakih 25 sekund in bo imel utripajočo rumeno luč. Ko se sproži ta alarm, bo koncentrator začel dovajati impulze kisika s hitrostjo 20 bolusov na minuto. Ko je zvočni alarm „Ni zaznanega dihanja“ IZKLOPLJEN, se bo koncentrator odzval na enak način, ko 60 sekund ne zazna izdihanega zraka, TODA ponavljajoči se 3 piski ne bodo sproženi. Ne glede na to, ali je način „Ni zaznanega dihanja“ vklopljen ali izklopljen, to ne vpliva na delovanje drugih alarmov ali obvestil naprave.

**Pomembno:** Alarmni sistem se testira med zagonskim zaporedjem. Videti bi morali, da se vse lučke alarma na kratko prižgejo in ogласi zvočni indikator alarma. Če sumite, da alarmi ne delujejo pravilno, se obrnite na svojega distributerja, da preveri, ali alarmi delujejo pravilno.

## 7.7 POTOVANJE Z VAŠIM KONCENTRATORJEM

### FAA dovoljuje uporabo te naprave na večini letal v ZDA.

**POMEMBNO:** Odgovornost bolnika je, da preveri pri določenem letalskem prevozniku, ko potuje doma in v tujini.

Ko potujete z izdelkom, obvezno vzemite s seboj AC napajalnik in zunanji polnilnik baterij (če ga imate). Priporočljivo je, da uporabite zunanje napajanje (tj. vtičnica na steni), kadar koli je na voljo, da bo baterija popolnoma napolnjena.

S seboj imejte popolnoma napolnjene baterije za napajanje koncentratorja med letom z vsaj 150-odstotno rezervo za največjo možno zamudo leta. Upoštevajte, da je treba v skladu s predpisi FAA vse dodatne baterije posamično zaviti in zaščititi, da preprečite kratke stike, in jih prevažati samo v ročni prtljagi na letalu.

AC napajalnika ni mogoče uporabiti za polnjenje baterije naprave, ko ste na krovu letala. Če potujete z avtobusom, vlakom ali čolnom, se obrnite na svojega prevoznika, da izveste o razpoložljivosti priključka za napajanje.

## 8. GLOSARIJ ALARMNIH INDIKATORJEV IN IKON NAPRAVE





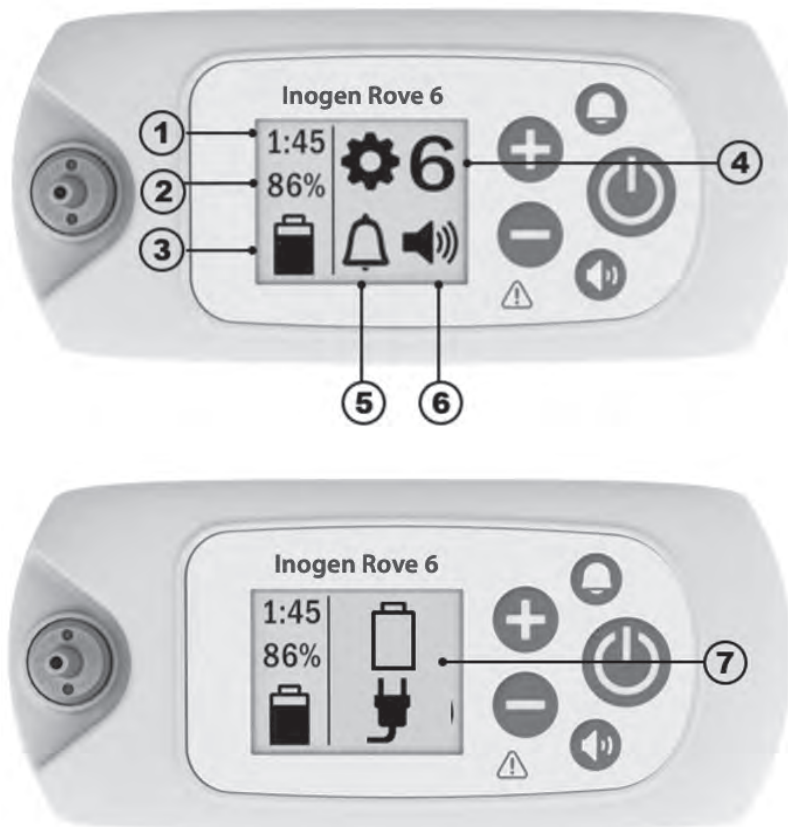

### 8.1 PREGLEDNE INFORMACIJE

Za posredovanje informacij o stanju izdelka se uporabljajo različne ikone in alarmi. Ta glosarij opisuje vse ikone in alarme za pravilno razlago statusa naprave.



<b>1</b>	<b>Ikona stanja baterije št. 1:</b> bo prikazala približno koliko časa je še ostalo do trenutne napolnjenosti baterije pri trenutni nastavitvi pretoka	<b>2</b>	<b>Ikona stanja baterije št. 2:</b> bo prikazala % napolnjenosti baterije
<b>3</b>	<b>Ikona z informacijami o bateriji in napajalniku:</b> sporoča, ali je baterija vstavljena ali ne, raven napolnjenosti baterije, ali je naprava priključena na napajanje in ali se baterija polni ali ne. Za seznam ikon glejte razdelek o napajanju.	<b>4</b>	<b>Nastavitev pretoka:</b> prikazuje, na kateri nastavitvi pretoka je naprava, od 1 do 6
<b>5</b>	<b>Ikona alarma za zaznavanje nedihanja:</b> sporoča, ali je zvočni alarm VKLOPLJEN ali IZKLOPLJEN	<b>6</b>	<b>Ikona glasnosti:</b> sporoča nivoje glasnosti alarma
<b>7</b>	<b>Ikone z informacijami ali ikone alarmov:</b> informacijski signali ali vizualni alarmi. To je lahko prikazano kot ena ikona ali več ikon in ga lahko spremljajo zvočni alarmi ali pa tudi ne.		

## 8.2 IKONE NAČINA





	Zvočni alarm „Ni zaznanega dihanja“ je vklopljen (ON).		Zvočni alarm „Ni zaznanega dihanja“ je onemogočen (OFF). To je privzeti pogoj.
	Raven brenčala 1		Raven brenčala 3
	Raven brenčala 2		Raven brenčala 4





## 8.3 IKONE BLUETOOTH (ZA MODELE Z BLUETOOTH)

	Bluetooth je izklopljen.		Bluetooth je vklopljen.
	Seznanjanje z Inogen Connect App.		Koncentrator ni bil seznanjen z mobilno napravo.

## 8.4 IKONE Z INFORMACIJAMI

Naslednje prikazane ikone ne spremlja noben zvočni signal ali nobena vidna sprememba indikatorskih lučk.

Ikone na zaslону	Opis in ukrep (če je potrebno)
	<b>Nastavitev pretoka</b> „X“ predstavlja izbrano nastavitev pretoka (npr. nastavitev 2).
	<b>Indikator „prosimo, počakajte“</b> Ta simbol se prikaže, ko se koncentrator zažene. Po kratkem zagonskem zaporedju se bo začelo obdobje ogrevanja do 2 minuti. V tem časovnem obdobju koncentracija kisika narašča, vendar morda še ni dosegla specifikacije.
HH:MM	<b>Preostali čas do polnjenja baterije</b> „HH:MM“ predstavlja približen preostali čas polnjenja baterije v urah: minutah (npr. 1:45).
	<b>Napolnjenost baterije in stanje polnjenja</b> Ta simbol pomeni, da je baterija nameščena in se polni. Za celoten seznam simbolov za polnjenje baterije glejte "Polnjenje baterije s koncentratorjem" (razdelek 3.6.4).
	<b>Stanje napolnjenosti baterije</b> Ta simbol označuje nivo baterije (v tem primeru približno 50 %). Glejte „Preverjanje stanja baterije, ko je nameščena v napravi“ (razdelek 3.6.2).
XX%	<b>% napolnjenosti baterije</b> Ta simbol bo prikazan, ko je koncentrator priključen in se uporablja za polnjenje baterije (ne uporablja se za proizvodnjo kisika). To je normalno, da popolnoma napolnjena baterija odčita med 95 % in 100 %, ko je zunanje napajanje izklopljeno. Ta funkcija poveča življenjsko dobo baterije.

Ikone na zaslonu	Opis in ukrep (če je potrebno)
	<p><b>Ponastavitev sita (kolon)</b></p> <p>Ta simbol se prikaže, ko je potrebno vzdrževanje kolone in ko so nameščeni nadomestne kolone.</p>
	<p><b>Uspešna ponastavitev sita</b></p> <p>Ta simbol se prikaže, ko so kolone sita uspešno ponastavljene.</p>
	<p><b>Prenos dnevnika podatkov v teku ali posodobitev v teku (samo aplikacija)</b></p> <p>Ta ikona je prikazana med vsemi prenosi dnevnika podatkov in posodobitvami programske opreme, sproženimi prek Inogen Connect App.</p>
	<p><b>Uspešen prenos dnevnika podatkov (samo aplikacija)</b></p> <p>Ta ikona se prikaže po uspešnem zaključku prenosa dnevnika podatkov prek Inogen Connect App.</p>
<b>Naslednje prikazane ikone spremlja en kratek pisk.</b>	
	<p><b>Izklop, „prosimo, počakajte“</b></p> <p>Gumb za vklop je bil pritisnjen 2 sekundi. Koncentrator izvaja zaustavitev sistema.</p>
<p>HH:MM Vx.x:SN</p>	<p><b>Življenjska doba (HH:MM), prikaz različice programske opreme in serijske številke (Vx.x:SN)</b></p> <p>To se prikaže, ko med delovanjem koncentratorja za pet sekund pritisnete gumb za zvočni alarm (gumb za zvonec) „No-breath-detect“ (Ni zaznanega dihanja).</p>

## 8.5. ALARMI

Naprava spremlja različne parametre med delovanjem in s pomočjo inteligentnega alarmnega sistema opozarja na okvaro koncentratorja. Matematični algoritmi in časovni zamiki se uporabljajo za zmanjšanje verjetnosti lažnih alarmov, hkrati pa zagotavljajo pravilno obveščanje o stanju alarma. Če je zaznanih več alarmnih pogojev, bo prikazan alarm z najvišjo prioriteto. Upoštevajte, da če se ne odzovete na vzrok alarmnega stanja, lahko to povzroči nelagodje ali samo popravljivo manjšo poškodbo (npr. zmanjšan dotok kisika ali opekline). V primeru alarma poiščite rešitev za težavo in/ali preklopite na rezervni vir kisika.

### OPOZORILO!

#### Nevarnost poškodb ali škode

- Zvočni alarmi so namenjeni opozarjanju uporabnika na težave. Da bi zagotovili, da se zvočni alarmi lahko slišijo, je treba največjo razdaljo, na katero se lahko uporabnik oddalji od njega, določiti glede na raven hrupa v okolici. Prepričajte se, da je naprava na mestu, kjer je mogoče slišati ali videti alarme, če se pojavijo.

Naslednji razdelek vsebuje seznam in opis vseh možnih alarmnih stanj. Alarmni sistem je namenjen obveščanju operaterja, medtem ko napravo nosi v naramni torbi ali ko je naprava odložena v dosegu sprejemljive nosne kanile.

Naprava izvede samodejno preverjanje alarmnega sistema ob zagonu tako, da zasveti vse LED diode in na kratko aktivira zvočni opozorilni signal. Če napajalni vtič odstranite, ko je priključena baterija, bodo alarmi delovali normalno. Če ni baterije ali naprava ni

priključena na AC ali DC napajanje, se alarmi ne bodo aktivirali, ker ni napajanja. Ko je baterija priključena, izpad električne energije, ki traja manj kot 30 sekund, ne bo vplival na alarmni sistem.

**POMEMBNO:** Če je zaznanih več alarmnih pogojev, bo prikazan alarm z najvišjo prioriteto.

**POMEMBNO:** Če se ne odzovete na vzrok alarmnega stanja za alarme z nizko, srednjo in visoko prioriteto, bo morda prišlo le do neugodja ali reverzibilne manjše poškodbe in to se bo razvilo v času, ki je dovolj za preklop na rezervni vir kisika.



### 8.5.1 DNEVNIK ALARMOV

Naprava vzdržuje pacientu dostopen dnevnik alarmov, ki omogoča dostop do zadnjega alarma in ogled na LCD-prikazovalniku (razen alarmov „ni zaznanega dihanja“, „preverite kanilo“, „baterija je skoraj prazna“ / „priključite vtič in prazna baterija“ / „priključite vtič“). Dnevnik alarmov se shrani v pomnilnik, potem ko naprava doživi popolno izgubo energije. Za dostop do dnevnika alarmov se prepričajte, da je koncentrador vklopljen in izklopljen. Nato držite gumb plus (+) 5 sekund. Druga možnost je, da lahko dnevnik alarmov najdete na zavihku „Napredno“ v Inogen Connect App pod „Priklic napak“.

Ko je aktiviran nov alarm, nov alarm prepiše prejšnji alarm. Dnevnik alarmov se shrani v pomnilnik, potem ko je naprava izključena. Čas, ki je pretekel od pojava napake, je prikazan z zadnjim alarmom v dnevniku alarmov. Naprava prav tako vzdržuje dnevnik alarmov za servisiranje in popravilo, do katerega bolnik nima dostopa.

### 8.5.2 INFORMACIJSKI SIGNALI (1. NIVO)

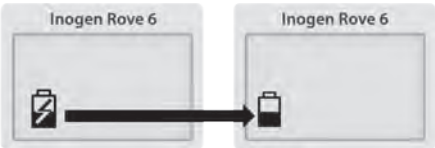
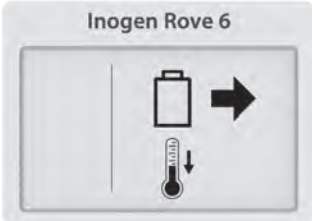

Naslednje ikone obvestil spremlja **en kratek pisk**.

Ikona na zaslonu	Opis	Kaj storiti
	<p><b>Okvara napajanja ali izpad zunanjega napajanja</b></p> <p>Baterija se je prenehala polniti in naprava je preklopila na baterijsko napajanje. Sčasoma bo baterija izpraznila.</p>	<p>Za nadaljevanje polnjenja baterije priključite napajalnik.</p>
	<p><b>Baterija je VROČA</b></p> <p>Odstranite baterijo, da se ohladi.</p>	<p>Baterijo je treba odstraniti in ohladiti pred ponovno uporabo.</p>
	<p><b>Napaka baterije</b></p> <p>Preverite baterijo.</p>	<p>Preverite povezavo vaše baterije in se prepričajte, da je pravilno pritrjena in zaklenjena na koncentrador. Če se napaka baterije ponavlja z isto baterijo, prenehajte uporabljati baterijo in zamenjajte na novo ali odstranite baterijo in priklopite koncentrador na zunanji vir napajanja.</p>

Slovenian



### 8.5.3 ALARM NIZKE PRIORITETE (2. NIVO)



Naslednja opozorila nizke prioritete spremlja **en pisk** in **neprekinjena rumena lučka**.

Ikona na zaslonu	Opis	Kaj storiti
	<b>Zamenjava kolon</b> Zamenjava kolon je potrebna v 30 dneh.	Obrnite se na svojega ponudnika opreme, da se dogovorite za servis in/ali naročite nove kolone pri proizvajalcu.
	<b>Podaljšan zagon</b> Koncentracija kisika je <87 % dve minuti po zagonskem zaporedju naprave in v zadnji minuti je bilo zaznanih vsaj 10 vdihov.	Počakajte nekaj minut, da vidite, ali se koncentracija kisika izboljša (alarm bo izginil). Če se stanje nadaljuje, se oglasi sekundarni alarm. Sledite navodilom za ta alarm ali se obrnite na ponudnika opreme. Če se signal alarma pogosto pojavi pri zagonu, to lahko kaže na to, da bo kmalu potrebno tehnično vzdrževanje (zamenja kolon).

### 8.5.4 ALARM NIZKE PRIORITETE (3. NIVO)



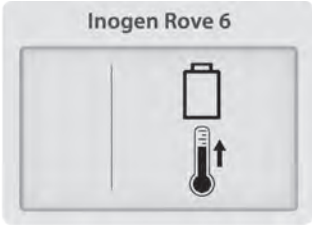

Naslednja opozorila nizke prioritete spremlja **dva piska** in **neprekinjena rumena lučka**.





Ikona na zaslonu	Opis	Kaj storiti
	<b>Baterija je skoraj prazna, priključite vtič</b> Baterija je skoraj prazna, preostalih manj kot 10 minut.	Priključite zunanji napajalnik, izklopite in vstavite popolnoma napolnjeno baterijo.
	<b>Nizka vsebnost kisika</b> Rahlo zmanjšanje učinkovitosti (<82 %) proizvodnje kisika s koncentradorjem za 10 minut.	Če se stanje nadaljuje, se obrnite na ponudnika opreme.
	<b>Kmalu bo potrebno servisiranje</b> Koncentrator zahteva čimprejšnje servisiranje. Koncentrator deluje v skladu s specifikacijami in se lahko še naprej uporablja.	Obrnite se na ponudnika opreme, da se dogovorite za servis.

Ikona na zaslonu	Opis	Kaj storiti
	<p><b>Opozorilo o VROČI bateriji</b></p> <p>Temperatura baterije se bliža temperaturni meji, koncentrador deluje na baterijsko napajanje.</p>	<p>Če je mogoče, premaknite koncentrador na hladnejše mesto ali napajalno enoto z zunanjim napajanjem in odstranite baterijo. Če se stanje nadaljuje, se obrnite na ponudnika opreme.</p>
	<p><b>Opozorilo o VROČEM sistemu</b></p> <p>Temperatura koncentradorja se bliža temperaturni meji.</p>	<p>Če je mogoče, prestavite koncentrador na hladnejše mesto. Prepričajte se, da imajo odprtine za vnos zraka in izhodne odprtine dostop in da so filtri delcev čisti. Če se stanje nadaljuje, se obrnite na ponudnika opreme.</p>

### 8.5.5 ALARMI SREDNJE PRIORITETE (4. NIVO)

Naslednja opozorila srednje prioritete spremljajo **trije piski**, ki se ponavljajo vsakih 25 sekund, in **utripajoča rumena lučka**.

Ikona na zaslonu	Opis	Kaj storiti
	<p><b>Ni zaznanega dihanja: preverite kanilo</b></p> <p>Koncentrador ni zaznal diha 60 sekund.</p>	<p>Preverite, ali je kanila povezana s koncentradorjem, cevka ni prepognjena in kanila je pravilno nameščena v nosu.</p>
	<p><b>Napaka pri kisiku</b></p> <p>Izhodna koncentracija kisika je bila pod 50 % 10 minut.</p>	<p>Če se stanje nadaljuje, preklopite na rezervni vir kisika in se obrnite na ponudnika opreme, da se dogovorite za servis.</p>
	<p><b>Napaka pri dovajanju kisika</b></p> <p>Vdih je bil prepoznan, vendar pravilnega dovajanja kisika ni bilo zaznati.</p>	<p>Če se stanje nadaljuje, preklopite na rezervni vir kisika in se obrnite na ponudnika opreme, da se dogovorite za servis.</p>
	<p><b>Baterija je prazna, priključite vtič</b></p> <p>Baterija koncentradorja je premalo napolnjena. Koncentrador se bo izklopil in prenehal proizvajati kisik.</p>	<p>Priključite zunanji vir napajanja ali ga zamenjajte s popolnoma napolnjeno baterijo. Če se je naprava izklopila, pritisnite in držite gumb za vklop, da se znova vklopi.</p>

Ikona na zaslonu	Opis	Kaj storiti
	<p><b>Baterija je VROČA</b></p> <p>Baterija je preseгла mejno temperaturo, koncentrador deluje na baterijsko napajanje. Koncentrador se bo izklopil in prenehal proizvajati kisik.</p>	<p>Če je mogoče, premaknite koncentrador na hladnejše mesto, nato izklopite in ponovno vklopite. Prepričajte se, da imajo odprtine za vnos zraka in izhodne odprtine dostop in da so filtri delcev čisti. Če se stanje nadaljuje, preklopite na zunanje napajanje ali rezervni vir kisika in se obrnite na ponudnika opreme.</p>
	<p><b>System je VROČ</b></p> <p>Temperatura koncentradorja je previsoka. Koncentrador se bo izklopil in prenehal proizvajati kisik.</p>	<p>Prepričajte se, da imajo odprtine za vnos zraka in izhodne odprtine dostop in da so filtri delcev čisti. Če se stanje nadaljuje, preklopite na rezervni vir kisika in se obrnite na ponudnika opreme.</p>
	<p><b>Okvara senzorja</b></p> <p>Senzor kisika koncentradorja je pokvaril.</p>	<p>Koncentrador lahko uporabljate še naprej. Če se stanje nadaljuje, se obrnite na ponudnika opreme.</p>
	<p><b>Sistem HLADEN</b></p> <p>Sistem je hladen (&lt;math&gt;&lt; 2^{\circ}\text{C}&lt;/math&gt;). Koncentrador se bo izklopil in prenehal proizvajati kisik.</p>	<p>Premaknite se v toplejše okolje, da se enota ogreje, preden jo zaženete. Če se stanje nadaljuje, preklopite na rezervni vir kisika in se obrnite na ponudnika opreme.</p>
	<p><b>Sistemska napaka</b></p> <p>Koncentrador je prenehal proizvajati kisik in se izklaplja.</p>	<p>Preklopite na rezervni vir kisika in se obrnite na ponudnika opreme.</p>

## 9. ODPRAVLJANJE TEŽAV

Težava	Možen vzrok	Priporočena rešitev
<p>Vsaka težava se spremlja z informacijami na zaslonu koncentradorja, indikatorskimi lučkami in/ali zvočnimi signali</p>	<p>Glejte ikono naprave in glosarij alarmov</p>	<p>Glejte ikono naprave in glosarij alarmov</p>



Težava	Možen vzrok	Priporočena rešitev
Koncentrator se ne vklopi, ko pritisnete gumb za vklop/izklop	Baterija je izpraznjena ali pa ni baterije	Uporabite zunanji vir napajanja ali zamenjajte baterijo s popolnoma napolnjeno
	AC napajalnik ni pravilno priključen	Preverite priključek za napajanje in preverite, ali zelena lučka sveti
	DC napajalni kabel ni pravilno priključen	Preverite povezavo DC napajalnega kabla na napravi in na cigaretne vžigalniku ali pomožnem DC napajalnem kablu
	Okvara	Obrnite se na ponudnika opreme
Ni kisika	Koncentrator ni vklopljen	Pritisnite gumb za Vklop/Izklop, da vklopite koncentrator
	Kanila ni pravilno priključena ali je prepognjena ali zamašena	Preverite kanilo in njeno povezavo s šobo koncentratorja
Ne povezuje se z Bluetooth	Druge naprave morda povzročajo motnje ali pa sta napravi predaleč narazen.	Premaknite koncentrator stran od drugih elektronskih naprav in/ali ga približajte svoji mobilni napravi.

## 10. ČIŠČENJE, NEGA IN VZDRŽEVANJE

Operater mora redno vizualno pregledovati napravo. ISO 80601-2-67, 201.79.2.12 člen

### OPOZORILO!

#### Nevarnost smrti, poškodb ali škode

- NE izvajajte servisa ali vzdrževanja, medtem ko je oprema v uporabi.
- NE razstavljajte naprave ali katerega koli dodatnega pripomočka ali poskušajte vzdrževati, razen opravil, opisanih v teh navodilih za uporabo; razstavljanje povzroči nevarnost električnega udara in razveljavi vašo garancijo. Ne odstranjujte nalepke, ki je zaščita pred nepooblaščenim posegom. Za dogodke, ki niso opisani v tem priročniku, se obrnite na ponudnika opreme za servisiranje s strani pooblaščenega osebja.
- NE uporabljajte drugih kolon razen tistih, ki so navedeni v tem uporabniškem priročniku. Uporaba nedoločenih kolon lahko ogrozi varnost in/ali poslabša delovanje opreme in razveljavi vašo garancijo.
- Uporabljajte samo rezervne dele, ki jih priporoča proizvajalec, da zagotovite pravilno delovanje in preprečite nevarnost požara in opeklin.
- Potreben je občasni vizualni pregled naprave, da se zagotovi, da na izpostavljenih komponentah ni vidnih poškodb. Tipičen vizualni pregled vključuje:
  - Baterijski konektorji – ne smejo biti upognjeni ali deformirani.
  - Končnica kanile – mora biti ravna in popolnoma prislunjena ob ohišje.
  - Ohišje - ohišje mora biti popolnoma nameščeno in varno brez razpok ali drugih vidnih poškodb.
  - Filtri delcev – ti morajo biti nameščeni in brez smeti, prahu ali drugih ovir.
  - Filter drobnih delcev – mora biti varen in na mestu.

Nadomestne dele lahko kupite pri proizvajalcu na [www.inogen.com](http://www.inogen.com) ali pokličete 1-877-466-4364.

## 10.1 ZAMENJAVA KANILE

Vašo nosno kanilo je treba redno menjati v skladu z navodili proizvajalca za uporabo. Za informacije o zamenjavi se posvetujte z zdravnikom in/ali dobaviteljem opreme in/ali navodili proizvajalca kanile.

## 10.2 ČIŠČENJE OHIŠJA

### NEVARNO!

#### Nevarnost poškodb ali škode

Tekočina bo poškodovala notranje komponente koncentradorja in njegovo opremo. Da bi se izognili škodi ali poškodbam zaradi električnega udara:

- Pred čiščenjem izklopite koncentrador in izvlecite napajalni kabel.
- NE dovolite, da čistilno sredstvo kaplja v odprtine za dovod in odvod zraka.
- NE pršite ali nanašajte čistilnega sredstva neposredno na ohišje.
- NE pomivajte izdelka s cevjo.
- NE potaplajte naprave ali dodatne pripomočke v tekočini

### OPOZORILO!

#### Nevarnost smrti, poškodb ali škode

Močna kemična sredstva lahko poškodujejo koncentrador in filtre

- NE čistite z alkoholom in izdelki na osnovi alkohola (izopropilni alkohol), koncentriranimi izdelki na osnovi klora (etilen klorid) in izdelki na osnovi nafte ali drugimi močnimi kemičnimi sredstvi.

Uporabljajte samo blag tekoči detergent za posodo.

Občasno očistite ohišje na naslednji način:

1. Prepričajte se, da je koncentrador izklopljen in odstranjen iz torbe.
2. Zunanost ohišja očistite s krpo, navlaženo z blagim tekočim detergentom in vodo.
3. Pustite, da se koncentrador posuši na zraku, ali uporabite suho brisačo, preden koncentrador vrnete v torbo ali nahrbtnik in pred uporabo koncentradorja.

PREVIDNO: Napravo je treba vsak teden zunanje čistiti; dodatne pripomočke je treba po potrebi očistiti. Pred predajo novemu bolniku je treba očistiti zunanost naprave in zamenjati izhodni filter.

## 10.3 ČIŠČENJE IN ZAMENJAVA FILTRA (RP-501)

Filte delcev je treba čistiti **tedensko**, da se zagotovi lažji pretok zraka.





Čiščenje:

1. Odstranite filtre delce z obeh sesalnih koncev naprave.
2. Filtre delcev očistite z blagim tekočim detergentom in vodo, pred ponovno uporabo sperite z vodo in popolnoma posušite.

Za nakup dodatnih filtrov delcev se obrnite na ponudnika opreme ali Inogen.

## 10.4 ZAMENJAVA KONČNICE KANILE IN IZHODNEGA FILTRA (RP-506)

Končnica kanile povezuje pot plina s kanilo, medtem ko je izhodni filter zasnovan za zaščito uporabnika pred vdihavanjem majhnih delcev med uporabo naprave. Izhodni filter se nahaja za končnico kanile in ga je treba zamenjati po vsakem bolniku ali ob zamenjavi končnice kanile. Za zamenjavo končnice kanile in izhodnega filtra sledite tem korakom:

Korak	Navodilo	
1	1.1 Obrnite ključ v nasprotni smeri urinega kazalca, da odvijete končnico kanile.	
2	2.1 Odstranite končnico kanile.	
3	3.1 Preverite, da v notranjosti ni tujkov. 3.2 Vstavite novo integrirano končnico kanile in izhodni filter.	
4	4.1 Ključ obračajte v smeri urinega kazalca, dokler ni konica kanile varno pritrjena. Ne zategnite preveč.	

## 10.5 ZAMENJAVA VAROVALKE DC NAPAJALNEGA KABLA (RP-125)

DC napajalni kabel cigaretnega vžigalnika vsebuje varovalko. Če se DC napajalni kabel uporablja z znanim dobrim virom napajanja in naprava ne napaja, bo morda treba zamenjati varovalko.

### OPOZORILO

NEVARNOST ZADUŠITVE: majhni deli, izpostavljeni pri menjavi varovalke, hranite stran od majhnih otrok in hišnih ljubljencev.





- KRITIČNA VELIKOST VAROVALKE: napačna velikost zamenjane varovalke lahko povzroči požar ali neustrezno zaščito opreme. Zamenjajte samo z varovalko enakega tipa in moči.
- ELEKTRIČNI UDAR: popolnoma odklopite kabel, preden poskusite zamenjati varovalko.
- Na vtič ne obešajte nobene vrste dodatnih pripomočkov ali nosilca dodatnih pripomočkov.





Če želite zamenjati varovalko:

Korak	Navodilo	
1	1.1 Odstranite konico tako, da odvijete držalo. Po potrebi uporabite orodje.	
2	2.1 Odstranite držalo, konico in varovalko.	
3	3.1 Vzmet naj ostane znotraj ohišja adapterja za cigaretni vžigalnik. 3.2 Če je vzmet odstranjena, jo najprej zamenjajte, preden vstavite nadomestno varovalko.	
4	4.1 Namestite nadomestno varovalko. 4.2 Ponovno sestavite konico. 4.3 Prepričajte se, da je zadrževalni obroč pravilno nameščen in zategnjen.	

## 10.6 ZAMENJAVA KOLONE

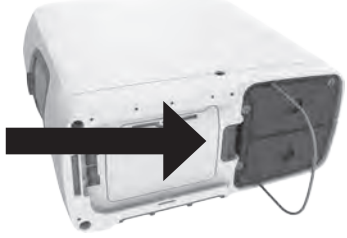
Naprava je programirana tako, da vas opozori, ko je treba kolone zamenjati (glejte razdelek „Alarmi“). Čeprav bo treba kolone kupiti pri proizvajalcu ali vašem ponudniku storitev, so kolone zasnovani tako, da jih pacient enostavno spremeni po naslednjih korakih:

Korak	Opis	
1	1.1 Napravo izklopite tako, da pritisnete in držite gumb za vklop.	
2	2.1 Če napravo uporabljate, odstranite napravo iz torbice.	
3	3.1 Odstranite baterijo iz naprave.	
4	4.1 Napravo postavite na stran, tako da je vidna spodnja stran. 4.2 Kolone so na eni strani naprave.	

Korak	Opis	
5	<p>5.1 Odklenite kolone tako, da gumb za zapah potisnete stran od kolon.</p> <p>5.2 Medtem ko držite gumb za zapah odprt, potisnite sklop kolone iz naprave tako, da dvignete in povlečete kovinski vlečni ročaj.</p>	
6	<p>6.1 Kolone v celoti odstranite iz naprave tako, da povlečete kovinski ročaj navzven.</p> <p>6.2 Obe koloni sta odstranjena kot en kos.</p>	
7	<p>7.1 Če želite namestiti nove kolone, najprej odstranite štiri (4) protiprašne pokrove z novih kolon.</p> <p>7.2 Prepričajte se, da na mestih, kjer so bili protiprašni pokrovčki, ni prahu ali tujkov.</p>	
8	<p>8.1 Nove kolone vstavite v napravo takoj po odstranitvi protiprašnih pokrovčkov.</p> <p>8.2 Potisnite kolone, dokler zapah ne naredi slišnega klika in se vrne v zaprt položaj.</p> <p>8.3 Potisnite in zložite kovinski vlečni ročaj, poravnani z dnom kolon.</p> <p><b>NE:</b> pustite koncev kolon odprte.</p>	

**PREVIDNO:** Napravo morate obvestiti, da ste zamenjali kolone. To lahko storite prek same naprave ali prek Inogen Connect App.

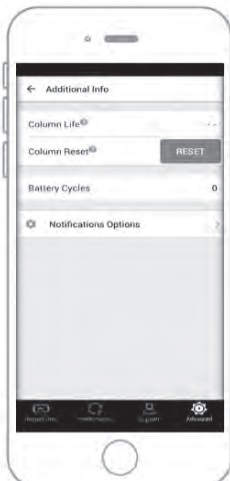
Korak	Opis	
<p><b>9</b></p>	<p><b>Ponastavitev kolon prek naprave</b></p> <p>9.1 Napravo priključite na izmenični tok, vendar naprave NE vklopite.</p> <p>9.2 Pritisnite in držite gumb plus (+) in (-) minus 5 sekund. Na zaslonu se prikaže informativna ikona „sieve reset“ (ponastavitev sita).</p> <p>9.3 Spustite gumba, ko se na zaslonu prikaže ikona „sieve reset“ (ponastavitev sita).</p> <p>9.4 Enkrat pritisnite gumb za zvonec. Na zaslonu se bo prikazala informativna ikona „sieve reset success“ (uspešna ponastavitev sita).</p> <p>9.5 Pritisnite in držite gumb za vklop, da vklopite napravo.</p>	
<p><b>10</b></p>	<p><b>Ponastavitev kolon prek Inogen Connect App</b></p> <p>10.1 Odprite Inogen Connect App na mobilni napravi ali tablici.</p> <p>10.2 Pomaknite se do zaslona <i>Advanced</i>.</p> <p>10.3 Kliknite <i>Additional Information</i> (Dodatne informacije).</p> <p>10.4 Kliknite gumb <i>Column Reset</i> (Ponastavitev kolon).</p>	

## 10.7 NEGA IN VZDRŽEVANJE BATERIJE

Litij-ionske baterije zahtevajo posebno nego, da se zagotovi pravilno delovanje in dolga življenjska doba. Uporabljajte samo združljive baterije z vašo napravo.

- **Shranjujte na suhem:** Tekočine vedno hranite stran od baterij. Če se baterije zmočijo, takoj prenehajte z uporabo in baterijo ustrezno zavržite.
- **Vpliv temperature na delovanje baterije:** Baterija napaja napravo v večini okoljskih pogojev. Če želite podaljšati čas delovanja baterije, se izogibajte daljšemu delovanju pri temperaturah, nižjih od 41°F (5°C) ali višjih od 95°F (35°C).
- **Shranjevanje baterije:** Odstranite baterijo iz naprave, ko je ne uporabljate, da preprečite nenamerno izpraznitev. Baterijo hranite na hladnem in suhem mestu. Shranjujte z napolnjenostjo vsaj 40-50%. Baterije je treba napolniti do konca in jih izprazniti do 0 % vsaj enkrat na 90 dni, da ohranite maksimalno življenjsko dobo. Izogibajte se dolgotrajnemu shranjevanju baterije naprave pri ekstremnih temperaturah, pod -4°F (-20°C) ali nad 140°F (60°C).
- **Odstranjevanje baterije:** Za pravilno odstranjevanje baterij se obrnite na svojega ponudnika. Litij-ionske baterije, tako kot vse baterije za ponovno polnjenje, je mogoče reciklirati in jih nikoli ne sežigati.

## 10.8 ŽIVLJENJSKA DOBA

Pričakovana življenjska doba naprave je 5 let, razen sit (plastičnih kolon), katerih pričakovana življenjska doba je 1 leto, in baterij, katerih pričakovana življenjska doba je 500 polnih ciklov polnjenja/praznjenja.

## 11. SEZNANJANJE VAŠE NAPRAVE Z APLIKACIJO CONNECT

Inogen Connect App poveže vaš prenosni koncentrador kisika z vašo mobilno napravo ali tablico prek tehnologije Bluetooth. Ni na voljo v vseh državah – za več informacij se obrnite na ponudnika opreme.





POMEMBNO: aplikacija ni namenjena nadomestitvi plošče uporabniškega vmesnika, ki je primarni vir informacij, na katere se mora bolnik obrniti pri upravljanju naprave.



POMEMBNO: Povezava naprave Inogen Rove 6 s povezavo Bluetooth, ki vključuje drugo opremo, lahko povzroči prej neznana tveganja za bolnike, operaterje ali druge tretje osebe. Odgovorna organizacija bi morala identificirati, analizirati, ovrednotiti in nadzorovati ta tveganja. Poznejše spremembe povezave Bluetooth bi lahko uvedle nova tveganja in zahtevale dodatno analizo. Spremembe povezave Bluetooth vključujejo:

- Spremembe v konfiguraciji Bluetooth.
- Priključitev dodatnih naprav na Bluetooth povezavo.
- Prekinitev povezave naprav z Bluetooth povezavo.
- Posodobitev opreme, povezane z Bluetooth povezavo.
- Nadgradnja opreme, povezane z Bluetooth povezavo.

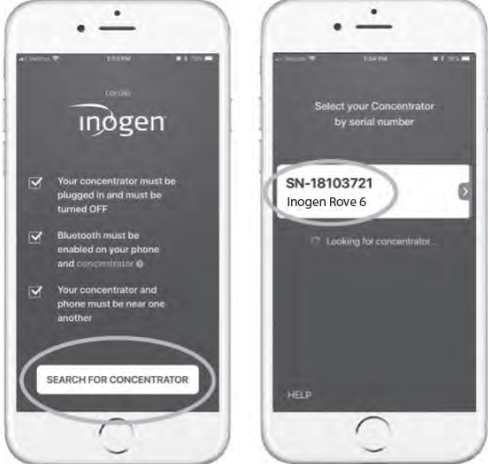
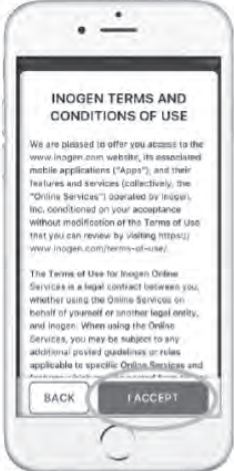

## 11.1 SEZNANJANJE VAŠE NAPRAVE Z MOBILNO APLIKACIJO

Korak	Opis	
1	<p><b>Prenesite Inogen Connect App</b></p> <p>1.1 Na pametnem telefonu ali tablici poiščite „Inogen Connect“ v App Store (Apple) ali Google Play (Android).</p>	
2	<p><b>Preklopite napravo v stanje pripravljenosti</b></p> <p>2.1 Priključite AC napajalni kabel na vaš prenosni koncentrador kisika</p> <p>2.2 Vključite v električno vtičnico.</p> <p>2.3 NE vklopljajte naprave.</p>	
3	<p><b>Preverite, ali ima vaša mobilna naprava ali tablični računalnik vklopljen Bluetooth</b></p> <p>3.1 Pomaknite se v <i>Settings</i> (Nastavitve)</p> <p>3.2 Kliknite na <i>Bluetooth</i></p> <p>3.3 Z drsnikom vklopite „on“ (vklop).</p>	
4	<p><b>Aktivirajte Bluetooth na svoji napravi</b></p> <p>4.1 Prepričajte se, da naprava <u>ni</u> vklopljena.</p> <p>4.2 Pritisnite in držite gumb minus, dokler se na zaslonu ne prikaže ikona Bluetooth.</p>	
5	<p><b>Seznajte koncentrador z mobilno napravo ali tablico</b></p> <p>5.1 Odprite Connect App na svoji mobilni napravi.</p> <p>5.2 Sprejmite povezavo Bluetooth s klikom na OK.</p>	

Korak	Opis	
	<p>5.3 Poiščite svojo edinstveno kodo ponudnika</p> <p>5.3.1 Če ste kupili pri Inogenu: koda ponudnika bo v potrditvenem e-poštnem sporočilu ali na računu</p> <p>5.3.2 Če ste ga kupili pri izvajalcu nege na domu ali drugi tretji osebi: koda za zagotavljanje bo v dokumentaciji, ki jo je predložil.</p> <p>5.4 Vnesite kodo ponudnika ročno ali s skeniranjem kode QR.</p>	
	<p>5.5 Poiščite svoj koncentrator in serijsko številko s klikom na gumb „Search for Concentrator“ (Išči koncentrator), ki se nahaja na dnu zaslona.</p> <p>5.6 Ko je naprava najdena, kliknite ustrezno serijsko številko.</p>	
	<p>5.7 Preberite Določila in pogoje.</p> <p>5.8 Če se odločite sprejeti, kliknite <b>I Accept</b> (Sprejem) na dnu zaslona.</p> <p><b>POMEMBNO:</b> Če se ne strinjate s Pogoji in določili, ne boste mogli nadaljevati seznanjanja vašega koncentratorja z vašo mobilno napravo.</p>	
	<p>5.9 Za dokončanje seznanjanja pritisnite in držite gumb za zvonec. To lahko traja nekaj minut.</p> <p>NE zaprite aplikacije med seznanjanjem.</p>	

Korak	Opis
6	<p><b>Seznanjanje končano. Napravo uporabljajte normalno.</b></p> <p>6.1 Ko je seznanjanje končano, lahko vklopite koncentrator in ga normalno uporabljate.</p> <p>6.2 Informacije, prikazane na vašem zaslonu Inogen Connect, se razlikujejo glede na trenutno stanje vašega prenosnega koncentratorja kisika.</p> <p>Za več informacij obiščite <a href="http://www.Inogen.com/app">www.Inogen.com/app</a>.</p>



## 11.2 SPLETNA VARNOST

Za varnost medicinskih pripomočkov so odgovorni pacienti, ponudniki in proizvajalci medicinskih pripomočkov. Nezmožnost ohranjanja spletne varnosti lahko povzroči ogroženo delovanje naprave, izgubo razpoložljivosti ali celovitosti podatkov ali izpostavljenost drugih povezanih naprav ali omrežij varnostnim grožnjam.

Če uporabljate Inogen Connect App, je pomembno zagotoviti naslednje:

- Poskrbite, da bo vaš OS posodobljen
- Poskrbite, da bo vaša aplikacija posodobljena
- Ne pozabite omogočiti gesel
- Izklopite Bluetooth koncentratorja, ko ni seznanjen z Inogen Connect App

Inogen Connect App je združljiva z naslednjimi napravami: iPhone 6 in novejšimi; iPad Air, iPad Air 2, iOS 9 in novejši, Samsung S5 in novejši; Nexus 5, Nexus 6, Nexus 9, Android 6 in novejši.

## 12. POPRAVILO IN ODSTRANJEVANJE NAPRAVE

### 12.1 POPRAVILO

Naprave ne poskušajte popraviti, razen če ni drugače navedeno v teh navodilih za uporabo. Za pomoč se obrnite na ponudnika kisika za domačo uporabo ali proizvajalca.

### 12.2 ODSTRANJEVANJE

Upoštevajte lokalne predpise glede odstranjevanja in recikliranja naprave in dodatne opreme. Če veljajo predpisi OEE0, ne odlagajte med nesortirane komunalne odpadke. V Evropi se za navodila glede odstranjevanja obrnite na pooblaščenega zastopnika EU. Baterija vsebuje litij-ionske celice in jo je treba reciklirati. Baterije ne smete sežigati.

## 13. OMEJENA GARANCIJA

Naprava je opremljena z 3 leta garancijo (glej račun stranke). Podjetje Inogen jamči, da izdelek nima napak v materialu in izdelavi ob normalni uporabi in servisiranju ter ob pravilnem vzdrževanju v času, določenem v garancijski izjavi, priloženi izdelku, ki se začne na prvotni datum pošiljanja. "Prvotni datum pošiljanja" pomeni prvotni datum pošiljanja izdelka s strani Inogen stranke. Garancije v tem dokumentu Inogen podeljuje samo prvotnemu kupcu izdelkov in so neprenosljive. Za veljavnost tukaj navedenih omejenih garancij sta potrebna izvirno potrdilo o nakupu izdelka in dokazilo o identiteti stranke. Za veljavnost tukaj navedene omejene garancije mora stranka pregledati vsak izdelek v dveh (2) dneh po dostavi in preden izdelek uporabi. Stranka se strinja, da so garancije, ki jih zagotavlja Inogen v zvezi z izdelkom, predmet uporabe izdelka v skladu z navodili Inogen, kot so podana, in da če tega ne stori, garancije razveljavijo. Izključna odgovornost Inogena ter edino in izključno pravno sredstvo stranke, ki izhaja iz ali v zvezi z izdelki, vključno s kršitvijo garancije, je omejeno na, po izključni izbiri Inogena, popravilo ali zamenjavo izdelka ali njegovega dela, ki se na stroške stranke vrne podjetju Inogen. Ta garancija velja le, če stranka pisno obvesti Inogen o okvari izdelka takoj po odkritju napake in v garancijskem roku. Izdelke lahko vrne samo stranka in le, če jim je priložena referenčna številka RMA, ki jo izda Inogen. Inogen ne bo odgovoren za nobeno domnevno kršitev garancije, za katero Inogen ugotovi, da je nastala zaradi vzroka, ki ga ta garancija ne pokriva. Inogen bo dokončno ugotovil obstoj in/ali vzrok kakršne koli domnevne napake.

**Kolone, polnilne baterije, torba za prenašanje in napajalni dodatni pripomočki so zajeti z garancijo samo za obdobje 1 leta.**

Za celotno izjavo o garanciji obiščite [www.inogen.com/warranty](http://www.inogen.com/warranty)

## 14. BLAGOVNE ZNAMKE IN ZAVRNITEV ODGOVORNOSTI

### 14.1 BLAGOVNA ZNAMKA

Vse blagovne znamke so last njihovih lastnikov.

### 14.2 ZAVRNITEV ODGOVORNOSTI

Podatki v tem dokumentu so bili natančno preučeni in veljajo za zanesljive. Poleg tega si proizvajalec pridržuje pravico do sprememb katerega koli izdelka v tem dokumentu za izboljšanje berljivosti, delovanja ali oblikovanja. Proizvajalec ne prevzema nobene odgovornosti, ki izhaja iz uporabe katerega koli izdelka ali vezja, opisanega tukaj; prav tako ne zajema nobene licence v okviru svojih patentnih pravic ali pravic drugih.

### 14.3 TA DOKUMENT

Informacije v tem dokumentu se lahko spremenijo brez predhodnega obvestila. Ta dokument vsebuje lastniške informacije, ki so zaščitene z avtorskimi pravicami. Nobenega dela tega dokumenta ni dovoljeno reproducirati na noben način, v celoti ali delno (razen kratkih izvlečkov v ocenah in znanstvenih člankih), brez predhodnega pisnega soglasja proizvajalca. Pazljivo preberite in razumejte vse priročnike, ki so priloženi izdelku.

### 14.4 PODPORA

Če imate vprašanja o informacijah, ki se nahajajo v teh navodilih, ali o varni uporabi te naprave, se obrnite na dobavitelja ali distributerja kisika za domačo uporabo.

# 15. TEHNIČNI OPIS

## 15.1 SPECIFIKACIJE

<b>Prenosni koncentrador kisika Inogen Rove 6 (Model # IO-501)</b>	
Omrežna izolacija	Odstranite tako vhodni kabel za enosmerni tok iz naprave kot tudi baterijo.
Dimenzije s standardno baterijo	7,2 x 3,3 x 8,2 palcev in (18,3 x 8,3 x 20,5 cm)
Dimenzije z razširjeno baterijo	7,2 x 3,3 x 9 palcev in (18,3 x 8,3 x 22,9 cm)
Teža s standardno baterijo	4,8 funtov (2,2 kg)
Teža z razširjeno baterijo	5,8 funtov (2,6 kg)
Nominalna raven zvoka	39 dBA tipično pri nastavitvi 2 (MDS-Hi) Največja zvočna moč sistema 62 dBA Največji sistemski zvočni tlak 54 dBA Običajni najnižji zvočni tlak alarma 62,3 dBA (izmerjeno v torbi za prenašanje) Običajni najvišji zvočni tlak alarma 67,5 dBA (izmerjeno v torbi za prenašanje) (Zvočni tlak, izmerjen na 1 meter po ISO 3744)
Čas ogrevanja	2 minuti
Koncentracija kisika*	90 % + 6 % in - 3 % pri vseh nastavitvah
Občutljivost na pritisk sprožilca vdih	<0,12 cm H <sub>2</sub> O
Nastavitve nadzora pretoka	Nastavitev odmerka pulza 1,2,3,4,5,6
Največji izhodni tlak	< 22 PSI 18,7 PSI (129 kPa) ± 10%
AC napajanje	100 do 240 VAC, 50 do 60 Hz Samodejno zaznavanje 2,0 – 1,0 A
DC napajanje	13,5-15,0 VDC, 100W Največja napetost: 12,0 do 16,8 VDC (+ 0,5)
Tip baterije	Litij ion
Polnilna baterija:	12,0 do 16,8 VDC (± 0,5 V)
Čas ponovnega polnjenja baterije	Standardne (BA-500 in BA-508): do 3 ure Razširjene (BA-516): do 4 ure
Delovna temperatura**	41 do 104° F (5 do 40° C)
Delovna vlažnost	15% do 90%, brez kondenzacije
Delovni atmosferski tlak	70 kPa do 106 kPa
Delovna višina**	0 do 10.000 ft (0 do 3048 metrov)
Temperatura pri transportu in skladiščenju	-13 do 158° F (-25 do 70° C)
Vlažnost pri transportu in skladiščenju	Do 90%, brez kondenzacije Hraniti v suhem okolju.
Merilne negotovosti:	Volumen impulza: ± 15 % nazivnega volumna Tlak: ± 0,03 psig (splošno) / ± 0,05 cm H <sub>2</sub> O (občutljivost sprožitve vdih) Koncentracija kisika: ± 3 % (brez upoštevanja temperature, zračnega tlaka in časa od kalibracije merilne naprave)

\*Na osnovi atmosferskega tlaka 101,3 kPa (14,69 psi) pri 20° C (68° F) in suhem stanju (STPD).

\*\*Delovanje zunaj teh operativnih specifikacij lahko omeji zmoglost koncentradorja, da izpolni specifikacijo koncentracije kisika pri višjih nastavitvah pretoka litra.

## 15.2 NASTAVITVE PRETOKA IMPULZNEGA POLNJENJA\*

<b>Inogen Rove 6 pulznih volumnov na nastavitev pretoka</b> (mL/vdih ± 15 % po ISO 80601-2-67)						
<b>VDIHOV NA MINUTO</b>	<b>1</b>	<b>2</b>	<b>3</b>	<b>4</b>	<b>5</b>	<b>6</b>
<b>10</b>	21,6	43,4	65,7	85,8	104,5	123,1
<b>15</b>	14,2	29,2	43,3	56,7	69,2	82,1
<b>20</b>	10,9	22,1	32,9	43,2	52,9	62,4
<b>25</b>	8,9	17,5	26,7	35,0	42,9	50,7
<b>30</b>	7,4	14,8	22,0	29,3	36,0	42,6
<b>35</b>	6,3	12,8	18,8	25,0	30,4	36,7
<b>40</b>	5,4	11,3	16,6	21,7	26,5	31,6
<b>SKUPNA PROSTORNINA NA MINUTO (ml/min)</b>	210	420	630	840	1050	1260

## 15.3 INFORMACIJE O ELEKTROMAGNETNI ZDRUŽLJIVOSTI (EMC)

### **OPOZORILO!**

#### **Nevarnost smrti, poškodb ali škode**

- Uporaba dodatnih pripomočkov, pretvornikov in kablov, ki jih ni določil ali zagotovil proizvajalec te opreme, lahko povzroči povečano elektromagnetno sevanje ali zmanjšano elektromagnetno odpornost te opreme in povzroči nepravilno delovanje.
- Izogibajte se izpostavljanju znanim virom EMI (elektromagnetnih motenj), kot so diatermija, litotripsija, elektrokavterizacija, RFID (radiofrekvenčna identifikacija) in elektromagnetnim varnostnim sistemom, kot so sistemi za nadzor proti kraji/elektronski predmeti, detektorji kovin. Upoštevajte, da prisotnost naprav RFID morda ni očitna. Če sumite na takšno interferenco, prestavite opremo, če je mogoče, da povečate razdalje.
- Prenosno RF komunikacijsko opremo (vključno s perifernimi napravami, kot so antenski kabli in zunanje antene) ne smete uporabljati bližje kot 30 cm (12 palcev) od katerega koli dela naprave, vključno s kabli, ki jih določi proizvajalec. V nasprotnem primeru lahko pride do poslabšanja delovanja te opreme.
- Naprave ne smete uporabljati zraven ali zloženo z drugo opremo. Če je potrebna sosednja ali zložena uporaba, je treba napravo opazovati, da preverite normalno delovanje. Če naprava ne deluje normalno, je treba napravo ali drugo opremo premakniti.

Medicinsko električno opremo je treba namestiti in uporabljati v skladu z informacijami o EMC v tem priročniku.

Ta oprema je bila preizkušena in ugotovljeno je bilo, da ustreza omejitvam EMC, določenim v IEC 60601-1-2. Te omejitve so zasnovane tako, da zagotavljajo razumno zaščito pred elektromagnetnimi motnjami v tipičnem domačem okolju.

Ta koncentrador vsebuje oddajniški modul IC: 2417C-BX31A. Vsebuje FCC ID: N7NBX31A. Ta naprava je skladna s 15. delom pravil FCC. Delovanje je odvisno od naslednjih dveh pogojev: (1) ta naprava ne sme povzročati škodljivih motenj in (2) ta naprava mora sprejeti vse prejete motnje, vključno z motnjami, ki lahko povzročijo neželeno delovanje.

### 15.3.1 NAVODILA IN IZJAVA PROIZVAJALCA – ELEKTROMAGNETNA ODPORNOST

Koncentrator je namenjen uporabi v elektromagnetnem okolju doma, ustanove, vozila, vlaka, letala, čolna in drugih načinov prevoza. Uporabnik koncentratorja se mora prepričati, da se uporablja v takšnem okolju. Med spodaj navedenim testiranjem odpornosti bo Rove 6 še naprej dovajal kisik v skladu s specifikacijo.

Test odpornosti	IEC 60601 Testna raven	Smernice za elektromagnetno okolje
Prevedene RF-sevanja IEC 61000-4-6	3 Vrms 150 kHz do 80 MHz 6Vrms ISM in amaterske frekvence	Prenosni koncentrator kisika Rove 6 je primeren za elektromagnetno okolje tipičnega doma, ustanove, vozila, vlaka, letala, čolna in drugih transportnih okolij.
RF sevanje IEC 61000-4-3	10V/m80MHz do 2,7GHz	
Elektrostatična razelektritev (ESD) IEC 61000-4-2	$\pm 8$ kV stik $\pm 2, 4, 6, 8$ in 15 kV zrak	Tla naj bodo lesena, betonska ali keramična. Če so tla prekrita s sintetičnim materialom, mora biti relativna vlažnost vsaj 30 %
Hitri električni prehod/ izbruh EC 61000-4-4	$\pm 2$ kV za napajalne vode	Kakovost električnega omrežja mora biti enaka tipičnemu domu, instituciji, vozilu ali drugemu okolju z zrakom in mobilnim okoljem.
Prenapetost IEC 61000-4-5	$\pm 1$ kV „linija(-e) - linija(-e)“	Kakovost električnega omrežja mora biti enaka tipičnemu domu, instituciji, vozilu ali drugemu okolju z zrakom in mobilnim okoljem.
Padci napetosti, kratke prekinitve in nihanja napetosti na vhodnih napajalnih vodih IEC 61000-4-11	0 % UT za 0,5 cikla pri 0°, 45°, 90°, 135°, 180°, 225°, 270° in 315°. 0 % UT za 1 cikel 70 % UT za 25/30 ciklov 0 % UT za 200/300 ciklov	Kakovost električnega omrežja mora biti enaka tipičnemu domu, instituciji, vozilu in drugemu okolju z zrakom in mobilnim okoljem. Če uporabnik naprave Rove 6 potrebuje neprekinjeno delovanje med prekinitvijo električnega omrežja, je priporočljivo, da se naprava napaja iz neprekinjenega napajanja.
Napajalna frekvenca (50/60 Hz) Magnetno polje IEC 61000-4-8	30 A/m	Magnetna polja močne frekvence morajo biti na ravneh, značilnih za tipičen dom, ustanovo, vozilo in različna mobilna okolja. Ne pričakuje se, da bi magnetna polja močne frekvence iz običajnih naprav v domu vplivala na napravo.

OPOMBA: UT je napetost v AC omrežju pred uporabo preskusne napetosti.

### 15.3.2 NAVODILA IN IZJAVA PROIZVAJALCA – ELEKTROMAGNETNE EMISIJE

Koncentrator je namenjen uporabi v vseh hišah, ustanovah, vozilih in drugih transportnih in mobilnih okoljih. Uporabnik koncentratorja mora zagotoviti, da se uporablja v takšnem okolju.

Test emisij	Skladnost	Smernice za elektromagnetno okolje
RF emisije CISPR 11	1. skupina	Koncentrator uporablja RF energijo samo za svoje notranje delovanje. Zato so njegove radiofrekvenčne emisije zelo nizke in verjetno ne bodo povzročale motenj v bližnji opremi.
RF emisije CISPR 11	Razred B	Koncentrator je primeren za uporabo v vseh ustanovah, vključno s stanovanjskimi in tistimi, ki so neposredno priključene na javno nizkonapetostno električno omrežje, ki oskrbuje stavbe za gospodinjske namene.
Harmonične emisije IEC 61000-3-2	Razred A	
Nihanja napetosti/ emisije utripanja IEC 61000-3-3	Ustreza	

### IZOLACIJSKA NAPRAVA

Zunanji vir napajanja omogoča izklop, če je v vir napajanja vgrajen AC vhod.







# 16 SPECIFIKACIJE IN SKLADNOST S STANDARDI BREŽIČNEGA OMREŽJA

## 16.1. BLUETOOTH SPECIAL INTEREST GROUP (SIG) BLUETOOTH BASIC RATE / ENHANCED DATA RATE (BR/EDR) BLUETOOTH SPECIAL INTEREST GROUP (SIG) BLUETOOTH LOW ENERGY (BLE)

Specifikacija	Lastnost
Standardna skladnost	Bluetooth™ 4.2 BR/EDR in BLE
Efektivna izhodna moč RF sevanja	7 dBm
Operating range	≤ 7,62 m
Modulacija	DQPSK in DPSK
Pasovna širina sprejemnega odseka	2.400 - 2.485 GHz

Oglejte si izjave FCC, Kanade in Tajvana

## 16.2 INFORMACIJE O ODOBROTVI ODDAJNIKA





































Država	Odobritev	
Združene države	FCC ID: N7NBX31A	
Kanada	ISED: 2417C-BX31A - IC: 12246A-BM71S2 - HVIN: BM71BLES1FC2	
Evropa	RED	
Japonska	MIC: 003-180196	Contains transmitter module with certificate number:  R 003-180196
Koreja	KCC: R-C-SWK-BX31A	 MSIP-CRM-mcp-BM71BLES1FC2
Tajvan	NCC No: CCAN16LP0011T7	 CCAN16LP0011T7
Kitajska	CMIIT ID: 2018DJ6590	
Brazilija	ANATEL: 06670-18-01568	<div style="border: 1px solid black; padding: 5px;"> <p>Modelo: RN4871</p>  <p><b>06670-18-01568</b></p> <p>"Este equipamento não tem direito à proteção contra interferência prejudicial e não pode causar interferência em sistemas devidamente autorizados".</p> </div> <div style="border: 1px solid black; padding: 2px; margin-top: 5px;"> <p>Este producto contém a placa Modelo RN4871 código da homologação ANATEL 02699-19-08759.</p> </div>

Slovenian

## 16.3 MOŽNOST RADIJSKIH/TELEVIZIJSKIH MOTENJ

Država	Izjave
Združene države	<ul style="list-style-type: none"> <li>• Ta oprema je bila preizkušena in ugotovljeno je, da ustreza omejitvam za digitalne naprave razreda B v skladu s 15. delom pravil FCC.</li> <li>• Te omejitve so zasnovane tako, da zagotavljajo primerno zaščito pred škodljivimi motnjami v stanovanjski namestitvi. Ta oprema ustvarja, uporablja in lahko oddaja radiofrekvenčno energijo, in če ni nameščena in uporabljena v skladu z navodili, lahko povzroči škodljive motnje radijskih komunikacij. Vendar ni nobenega zagotovila, da do motenj ne bo prišlo pri določeni namestitvi. Če ta oprema povzroča škodljive motnje pri radijskem ali televizijskem sprejemu, kar je mogoče ugotoviti z izklopom in vklopom opreme, uporabnika spodbujamo, da poskusi odpraviti motnje z enim ali več od naslednjih ukrepov: <ul style="list-style-type: none"> <li>◦ Preusmerite ali premaknite sprejemno anteno.</li> <li>◦ Povečajte razdaljo med opremo in sprejemnikom.</li> <li>◦ Priključite opremo v vtičnico na drugem tokokrogu kot tisti, na katerega je priključen sprejemnik.</li> <li>◦ Za pomoč se posvetujte s prodajalcem ali izkušenim radijskim/TV tehnikom.</li> </ul> </li> </ul>
Kanada	<p>Ta naprava vsebuje oddajnik(e)/sprejemnik(e) brez licence, ki so v skladu z RSS(i) Kanade za inovacije, znanost in gospodarski razvoj (Science and Economic Development Canada's license-exempt). Delovanje je odvisno od naslednjih dveh pogojev:</p> <ul style="list-style-type: none"> <li>• Ta naprava morda ne povzroča motenj.</li> <li>• Ta naprava mora sprejeti vse motnje, vključno z motnjami, ki lahko povzročijo neželeno delovanje naprave.</li> </ul> <p>L'émetteur/récepteur exempt de licence contenu dans le présent appareil est conforme aux CNR d'Innovation, Sciences et Développement économique Canada applicables aux appareils radio exempts de licence. L'exploitation est autorisée aux deux conditions suivantes:</p> <ul style="list-style-type: none"> <li>• L'appareil ne doit pas produire de brouillage.</li> <li>• L'appareil doit accepter tout brouillage radioélectrique subi, même si le brouillage est susceptible d'en compromettre le fonctionnement.</li> </ul>
Tajvan	<p>注意！</p> <p>依據 低功率電波輻射性電機管理辦法 第十二條 經型式認證合格之低功率射頻電機，非經許可，公司、商號或使用者均不得擅自變更頻率、加大功率或變更原設計之特性及功能。 第十四條 低功率射頻電機之使用不得影響飛航安全及干擾合法通信；經發現有干擾現象時，應立即停用，並改善至無干擾時方得繼續使用。 前項合法通信，指依電信規定作業之無線電信。低功率射頻電機須忍受合法通信或工業、科學及醫療用電波輻射性電機設備之干擾。</p>

## 17. SIMBOLI

	V skladu z zveznimi pravili Zvezna uredba omejuje prodajo te naprave na zdravniški recept. Lahko se uporablja tudi v drugih državah		Shranjujte na suhem
	Delovni del vrste BF		Uporabljajte samo v zaprtih ali suhih prostorih, ne zmočite naprave
	Oprema razreda II		AC napajanje
	Brez odprtega ognja (koncentrator); Ne sežigajte (baterije).		DC napajanje
	Prepovedano kajenje		Glejte priročnik/knjižico z navodili
	Ne mažite		Proizvajalec
	Uvoznik		Pooblaščen predstavnik v Evropski skupnosti/Evropski uniji
	Potrdilo agencije za električno varnost		Oznaka za uporabo avtomobilskega DC napajalnega kabla (BA-306)
	Skladnost z evropskimi standardi		Označuje, da ni za uporabo v okolju MRI
	Proizvajalec tega POC je ugotovil, da ta naprava ustreza vsem veljavnim zahtevam FAA za prenašanje in uporabo POC na krovu letala.		Zvezna komisija za komunikacije
	Medicinski pripomoček		Edinstvena identifikacijska številka naprave
<b>IP22</b>	Zaščita pred dotikom s prsti in predmeti v velikosti več kot 0,5 palca (12,5 mm). Zaščita pred kapljicami vode, ki padajo pod kotom, manj kot 15 stopinj od navpične.		Serijska številka
	Označuje razpon vlažnosti, ki ji je medicinski pripomoček lahko varno izpostavljen		Spletno mesto z informacijami za bolnike Nekaj informacij za uporabo je na voljo na spletu
	Opozorila ali previdnostno ravnanje. Potrebna pozornost.		Kataloška številka
	Embalaza je primerna za recikliranje		Ocena skladnosti Združenega kraljestva
	Skladno z direktivo o recikliranju odpadne električne in elektronske opreme/omejitev uporabe določenih nevarnih snovi v električni in elektronski opremi (WEEE/RoHS).		Označuje najvišjo in najnižjo temperaturno mejo, pri kateri bo naprava shranjena, transportirana ali uporabljena.
	Datum izdelave		Omejitev atmosferskega tlaka, ki mu je medicinski pripomoček lahko varno izpostavljen (delovanje)
	Vsebina		Ta stran gor
	CH Pooblaščen predstavnik		



# İÇİNDEKİLER

<b>1. ÖNSÖZ.....</b>	<b>255</b>
1.1 Genel bilgiler.....	255
1.2 Standartlara uygunluk .....	255
1.3 Tipografik kurallar .....	256
<b>2. KULLANIM AMACI .....</b>	<b>256</b>
2.1 Kullanım endikasyonları ve klinik fayda .....	256
2.2 Kontraendikasyonlar .....	256
2.3 Hasta Nüfusu.....	256
<b>3. GÜVENLİK TALİMATLARI .....</b>	<b>256</b>
3.1 Uyarılar .....	256
3.2 Uyarılar .....	258
<b>4. TALİMATLAR VE EĞİTİM .....</b>	<b>259</b>
<b>5. ÜRÜN AÇIKLAMASI .....</b>	<b>260</b>
5.1 Şematik açıklama .....	260
<b>6. KULLANMADAN ÖNCE GENEL TALİMATLAR.....</b>	<b>261</b>
6.1 Aksesuarlar listesi.....	262
6.2 Şarj edilebilir batarya takımları (BA -500, BA -508 ve BA -516).....	262
6.3 Nazal kanül kullanımı adımları.....	265
6.4 AC güç kaynağı (BA-502/BA-501).....	265
6.5 DC güç kablosu (BA -306) .....	266
6.6 Harici batarya şarj cihazı (BA -503, opsiyonel aksesuar dahil değildir) .....	267
<b>7. İŞLETİM TALİMATLARI .....</b>	<b>268</b>
7.1 İşletim prensipleri ve temel performans.....	268
7.2 Pnömatik diyagram.....	268
7.3. Konsantratörün kullanıma hazırlanması.....	269
7.4 Konsantratörün kullanılması .....	271
7.5 Konsantratörün depolanması .....	275
7.6 Alarmlara müdahale etme .....	275
7.7 Konsantratörün taşınması .....	275
<b>8. ALARM GÖSTERGELERİ VE CİHAZ SİMGESİ SÖZLÜK .....</b>	<b>276</b>
8.1 Genel bakış bilgileri.....	276

8.2 Mod simgeleri .....	277
8.3 Bluetooth simgeleri (bluetooth özellikli modeller için) .....	277
8.4 Bilgilendirici simgeler .....	277
8.5 Alarmlar .....	278
<b>9. SORUN GİDERME.....</b>	<b>282</b>
<b>10. TEMİZLİK, BAKIM VE ONARIM .....</b>	<b>283</b>
10.1 Kanül değişimi .....	284
10.2 Gövde temizliği .....	284
10.3 Filtre temizleme ve değiştirme (RP -500) .....	284
10.4 Kanül barb ve çıkış filtresinin değiştirilmesi (RP -506) .....	285
10.5 DC güç kablosu sigorta değişimi (RP -125) .....	286
10.6 Kolon değişimi .....	287
10.7 Batarya bakımı ve temizlenmesi .....	290
10.8 Servis ömrü .....	290
<b>11. CİHAZINIZI CONNECT UYGULAMASIYLA EŞLEŞTİRME .....</b>	<b>290</b>
11.1 Cihazınızı mobil uygulama ile eşleştirme .....	291
11.2 Siber güvenlik .....	293
<b>12. CİHAZ ONARIMI VE BERTARAF .....</b>	<b>293</b>
12.1 Onarım .....	293
12.2 Bertaraf .....	293
<b>13. SINIRLI GARANTİ BEYANI.....</b>	<b>294</b>
<b>14. TİCARİ MARKALAR VE SORUMLULUK REDDİ.....</b>	<b>294</b>
14.1. Ticari marka.....	294
14.2. Sorumluluk Reddi.....	294
14.3. Bu Belge.....	294
14.4. Yardım için.....	294
<b>15. TEKNİK TANIM .....</b>	<b>295</b>
15.1 Özellikler .....	295
15.2 Darbe hacmi akış ayarları .....	296
15.3 Elektromanyetik uyumluluk (EMC) Bilgileri .....	296
<b>16. KABLOSUZ İLETİŞİM ÖZELLİKLERİ VE UYUMLULUK.....</b>	<b>299</b>
<b>17. SEMBOLLER TUŞU.....</b>	<b>301</b>

# 1. ÖNSÖZ

Uyarılar, ikazlar, teknik özellikler ve ek bilgilerle ilgili ayrıntılı talimatlar için lütfen bu kılavuza bakın.

Önemli noktalar:

- Kullanıcılar Inogen Rove 6 Taşınabilir Oksijen Konsantratörünü kullanmadan önce bu kılavuzun tamamını okumalıdır. Bunun yapılmaması kişisel yaralanma ve/veya ölüme sonuçlanabilir. Bu kullanım kılavuzundaki bilgiler veya bu sistemin güvenli çalışması hakkında sorularınız varsa, ekipman sağlayıcınızla iletişime geçin.
- Bu ürünün kullanımıyla ilgili olarak bir ölüm veya sağlığın ciddi şekilde bozulması meydana gelirse, bu durum Inogen, Inc. şirketine ve ülkenizin yetkili makamına bildirilmelidir.

## 1.1 GENEL BİLGİLER

Bu kullanım kılavuzu, Inogen Inogen Rove 6 Taşınabilir Oksijen Konsantratörü kullanıcıları için bilgi sağlar. Kısaltma amacıyla, bu belgede bazen Inogen Rove 6 Taşınabilir Oksijen Konsantratörü için "konsantratör", "POC", "ünite" veya "cihaz" terimleri kullanılmaktadır. "Hasta" ve "Kullanıcı" birbirinin yerine kullanılır.

## 1.2 STANDARTLARA UYGUNLUK

Bu cihaz, uluslararası kabul görmüş bir test laboratuvarı ile listelenmiştir ve aşağıdaki standartlara göre elektrik çarpması, yangın ve mekanik tehlikelere göre sınıflandırılmıştır:

- IEC 60601 -1:2005+AMD1:2012, Tıbbi Elektrikli Ekipman – Bölüm 1: Temel güvenlik ve gerekli performansa yönelik genel gereksinimler
- IEC 60601 -1 -2:2014+AMD1:2020, Elektrikli tıbbi cihazlar – Bölüm 1 -2: Genel güvenlik gereksinimleri – Yardımcı Standart: Elektromanyetik bozukluklar - Gereklilikler ve testler
- IEC 60601 -1 -8:2006+AMD1:2012, Elektrikli tıbbi cihazlar – Bölüm 1 -8: Tıbbi Elektrikli Ekipman – Bölüm 1 -8: Temel güvenlik ve gerekli performansa yönelik genel gereksinimler — Yardımcı standart: Elektrikli tıbbi ekipmanlar ve elektrikli tıbbi sistemlerdeki alarm sistemlerine yönelik genel koşullar, testler ve kılavuzlar
- IEC 60601 -1 -11:2015, Elektrikli tıbbi cihazlar – Bölüm 1 -11: Temel güvenlik ve gerekli performansa yönelik genel gereksinimler – Yardımcı standart: Evde sağlık

hizmetlerinde kullanılan elektrikli tıbbi ekipmanlar ve elektrikli tıbbi sistemler için gereksinimler

- IEC 60601 -1 -6:2010+AMD1:2013+AMD2:2020, Elektrikli tıbbi cihazlar - Bölüm 1 -6: Temel güvenlik ve gerekli performansa yönelik genel gereksinimler - Yardımcı standart: Kullanılabilirlik
- ISO 80601 -2 -69:2014, Tıbbi elektrikli ekipman -- Bölüm 2 -69: Oksijen konsantratörü ekipmanının temel güvenliği ve temel performansı için özel gereklilikler
- ISO 80601 -2 -67:2014, Tıbbi elektrikli ekipman -- Bölüm 2 -67: Oksijen tasarrufu sağlayan ekipmanın temel güvenliği ve temel performansı için özel gereklilikler
- ISO 80601-2-69:2020, Tıbbi elektrikli ekipman– Bölüm 2-69: Oksijen konsantratörü ekipmanının temel güvenliği ve temel performansı için gereklilikler
- ISO 80601-2-67:2020, Tıbbi elektrikli ekipman – Bölüm 2-67: Oksijen tasarrufu sağlayan ekipmanın temel güvenliği ve gerekli performansa yönelik gereklilikler
- RTCA DO -160G, Havadaki Ekipmanlar için Çevre Koşulları ve Test Prosedürleri
- ISO 18562 -1:2017, Sağlık bakım uygulamalarında solunum gazı yollarının biyoyumluluk değerlendirme – Bölüm 1: Risk yönetim prosesi dahilinde değerlendirme ve test etme
- ISO 18562 -2:2017, Sağlık uygulamalarında solunum gazı yollarının biyoyumluluk değerlendirme – Bölüm 2: Partikül madde emisyonları için testler
- ISO 18562-3:2017, Sağlık uygulamalarında solunum gazı yollarının biyoyumluluk değerlendirme - Bölüm 3: Uçucu organik bileşenlerin (VOC'ler) emisyonları için testler
- IEEE/ANSI C63.27-2017, Kablosuz Birlikte Yaşamın Değerlendirilmesi için Amerikan Ulusal Standardı
- Bluetooth Çekirdek Özellikleri Sürüm 4.2
- KIRMIZI 2014/53/EU
- CAN/CSA C22.2 NO. 60601 -1:14 (R2018) Tıbbi Elektrikli Ekipman - Bölüm 1: Temel Güvenlik ve Temel Performans için Genel Gereksinimler (Kanada sapmaları ile birlikte 1: 2012 değişikliği de dahil olmak üzere IEC 60601 -1: 2005, üçüncü baskı, 2005 -12 'yi kabul etmiştir)

### 1.2.1 MEDİKAL EKİPMAN SINIFLANDIRMASI

- IEC Sınıf II Ekipman
- BF Tipi Uygulamalı Parça
- IP22 - Parmaklar ve 0,5 inçten (12,5 mm) büyük nesnelere tarafından dokunulmaya karşı korunur. Dikeyden 15 dereceden daha az damlayan suya karşı korunmalıdır.
- Havalı veya oksijenli veya azot oksitli yanıcı anestetik karışımın yanında kullanılmaya uygun değildir.
- Kesintisiz çalışma için tasarlanmıştır.

### 1.2.2 BT AĞI

Önemli noktalar: IT-network, cihaz ve Inogen Connect Uygulaması arasında kablosuz (Bluetooth) iletimden oluşan bir sistemdir.

- Cihazın bir BT - Ağına bağlanması, hastalar, operatörler veya üçüncü şahıslar için önceden tanımlanmamış risklere neden olabilir.
- BT ağındaki müteakip değişiklikler yeni riskler ortaya çıkarabilir ve ek analiz gerektirebilir.
- BT-ağındaki değişiklikler şunlardır:
  - BT - ağ yapılandırmasındaki değişiklikler
  - Ek öğelerin BT ağına bağlanması
  - BT ağından öğelerin bağlantısını kesme
  - BT ağına bağlı güncelleme ekipmanı

### 1.3 TIPOGRAFİK KURALLAR

- Bu kullanım kılavuzu, cihazın en önemli güvenlik ve operasyonel yönlerine dikkat çekmeye yardımcı olacak uyarılar, uyarılar ve notlar içermektedir. Bu öğeleri metinde meydana geldiklerinde tanımlamaya yardımcı olmak için, aşağıdaki yazım kuralları kullanılarak gösterilir:
- **UYARI:** Ciddi advers reaksiyonları ve potansiyel güvenlik tehlikelerini tanımlayan ifadeler.
- **DİKKAT:** Cihazın güvenli ve etkili kullanımı için uygulayıcı ve/veya hasta tarafından uygulanacak herhangi bir özel bakımla ilgili bilgilere dikkat çeken ifadeler.
- **ÖNEMLİ NOKTALAR:** Cihaz veya bir prosedür hakkında ek önemli bilgilere dikkat çeken ifadeler.

## 2. KULLANIM AMACI

Inogen Rove 6 Taşınabilir Oksijen Konsantratörü, reçeteli olarak solunum tedavisi gerektiren hastalara yüksek konsantrasyonda ek oksijen sağlar. Ev, kurum, araç, tren, uçak, tekneler ve diğer taşıma yöntemlerinde kullanılabilir.

### 2.1 KULLANIM ENDİKASYONLARI VE KLİNİK FAYDA

Inogen Rove 6, kan oksijen saturasyonunu artırmak için ek oksijen gerektiren hastalar tarafından reçeteli olarak kullanılır.

### 2.2 KONTRENDİKASYONLAR

Bu cihaz bir oksijen takviyesi olarak kullanılacak ve yaşamı sürdürmek veya yaşamı desteklemek AMACIYLA TASARLANMIŞTIR. Bu ürünü YALNIZCA hasta kendiliğinden nefes alabiliyorsa ve makine kullanmadan nefes alıp verebiliyorsa kullanın.

- Yanıcı anestezi veya yanıcı maddelerle birlikte KULLANMAYIN.
- Bu cihazı trakeostomili hastalarda KULLANMAYIN.
- Bu cihazı, normal dinlenme sırasında solunumu cihazı tetikleyemeyen kişilerde KULLANMAYIN.

### 2.3 HASTA NÜFUSU

Yalnızca yetişkinler. Reçete Gerekli.

## 3. GÜVENLİK TALİMATLARI

Konsantratörün güvenli kurulumunu, montajını ve çalışmasını sağlamak için bu talimatlara UYULMALIDIR. Hasta cihazın kullanım amacıdır.

### 3.1 UYARI

#### Yaralanma veya hasar tehlikesi

- Bir nemlendirici, nebülizatör veya CPAP ile birlikte veya başka bir ekipmanla bağlı olarak kullanmayın. Bu, performansı düşürebilir ve/veya ekipmana zarar verebilir.
- Rove 6 MR için güvenli değildir. MRI ekipmanları ya da güçlü manyetik alanlar yaratan diğer cihazlara maruz bırakmayın (örneğin, x-ray, CT taraması veya diğer radyasyon türleri gibi).
- Bu cihazın kullanımı pediatrik popülasyonlarda incelenmemiştir. Ürünü çocuk hastalarda kullanmadan önce doktorunuza danışınız.



- Bu ürünün kullanım amacı ve özellikleri dışında kullanılması test edilmemiştir ve ürün hasarına, ürün işlevinin kaybolmasına veya kişisel yaralanmaya neden olabilir.
- Bu ürünü, bu kılavuzun spesifikasyonlarında ve kullanım amacında belirtilenler dışında başka bir şekilde kullanmayın.
- Cihazda değişiklik yapmayın. Ekipman üzerinde yapılan herhangi bir değişiklik, performansı düşürebilir veya ekipmana zarar verebilir ve aksi belirtilmedikçe veya talimat verilmedikçe garantinizi geçersiz kılar.
- Cihaz kullanımında iken üzerinde servis veya bakım yapmayınız.
- Elektrik kesintisi veya mekanik arıza durumunda alternatif bir oksijen kaynağına sahip olmak hastanın sorumluluğudur. Bu, oksijen tedavisine başladıktan sonra değerlendirilmeli ve hastanın durumuna, çevresel yaşam koşullarına ve hastanın yedek oksijen takviyesi alma yeteneğine dayanmalıdır. Bu özellikler, hastanın koşulları değiştiğinde periyodik olarak yeniden değerlendirilmelidir.
- Seyahat ederken yedek bir oksijen kaynağı planlamak hastanın sorumluluğundadır; Inogen, bir yedek kaynak sabitlenmezse oksijen kaynağındaki herhangi bir aksaklık için sorumluluk kabul etmez.
- Kendinizi hasta veya rahatsız hissediyorsanız veya konsantratör oksijen nabızı sinyali vermiyorsa ve oksijen nabzını duyamıyor ve/veya hissedemiyorsanız, DERHAL ekipman sağlayıcınıza ve/veya doktorunuza danışın.
- Rahatsızlığınızı iletmezseniz, rahatsızlık ve/veya tıbbi aciliyet hakkındaki bilgileri zarar görmesini önlemek için sorumlu bakıcınıza iletmek için ek izleme ve veya dağıtılmış bir alarm sistemine ihtiyacınız olabilir.
- Bu cihaz, yanmayı hızlandıran zenginleştirilmiş oksijen gazı üretir. Kullanım halindeyken bu cihazın 2m (6.56ft) yakınında sigara içilmesine veya alevlerin açılmasına izin vermeyin. Oksijen tedavisi sırasında sigara içmek tehlikelidir ve yüz yanıklarına veya ölüme neden olabilir. Sigara içiyorsanız, oksijen konsantratörünü her zaman kapatmalı, kanülü çıkarmalı ve kanülün veya oksijen konsantratörünün bulunduğu odayı terk etmelisiniz. Odadan çıkamıyorsanız, oksijen akışı durduktan sonra 10 dakika beklemelisiniz.

- Oksijen yanıcıdır. Burun kanülünü yatak örtüleri veya sandalye minderleri üzerinde bırakmayın. Oksijen konsantratörünü kullanmadığınız zamanlarda kapatın.
- Cihazı kirletici, duman veya duman varlığında kullanmaktan kaçının. Cihazı şu şekilde kullanmayın: yanıcı anestetiklerin, temizlik maddelerinin veya diğer kimyasal buharların varlığı. Cihazın etrafında aerosol spreyler kullanmayın.
- Bu kullanım kılavuzunda belirtilenler dışındaki güç kaynakları, güç kabloları veya aksesuarları kullanmayın. Belirtilmeyen güç kaynaklarının, güç kablolarının veya aksesuarların kullanılması bir güvenlik tehlikesi oluşturabilir ve/veya ekipman performansını bozabilir.
- Yangın ve yanık riskini ortadan kaldırmak için cihaz üzerinde veya yakınında, yüzünüzde veya göğsünüzün üstünde yağ, gres veya petrol bazlı ürünler kullanmayın. Sadece kurulum sırasında veya oksijen tedavisi sırasında oksijenle uyumlu su bazlı losyonlar veya merhemler kullanın.
- Yangın ve yanık riskini önlemek için oksijen konsantratör bağlantı parçalarını, bağlantılarını, borularını veya diğer aksesuarlarını yağlamayın.
- Boğulma tehlikesi veya düğümlenme riskinden kaçınmak için kabloları çocuklar ve evcil hayvanlardan uzak tutun.
- Sadece bu kullanma talimatlarında belirtilen parça ve aksesuarları kullanmak hastanın sorumluluğundadır. Bu kullanma talimatlarında önerilmeyen hasta tarafından kullanılan parçalar ve aksesuarlar tamamen hasta sorumluluğundadır. Inogen, bu kullanım talimatlarında belirtilmeyen parçaların ve aksesuarların kullanımından sorumlu değildir.
- Batarya periyodik olarak kontrol etmek ve bu kullanım talimatlarına göre gerektiğinde değiştirmek hastanın sorumluluğundadır. Inogen, üretici firmanın talimatlarına uyulmadığı durumlarda hiçbir sorumluluk kabul etmez.
- Tıbbi durumunuza göre tedavi edici miktarda oksijen aldığınızdan emin olmak için, cihaz (1) yalnızca belirli aktivite seviyelerinizde sizin için bir veya daha fazla ayar ayrı ayrı belirlendikten veya reçete edildikten sonra kullanılmalıdır, (2) konsantratör üreticisinin teknik özelliklerine uygun olan ve ayarlarınız belirlenirken kullanılan belirli parça ve aksesuar kombinasyonu

kullanılmalıdır.

- Diğer oksijen terapisi ekipmanı modellerinin veya markalarının ayarları bu cihazın ayarlarıyla aynı olmayabilir.
- Bu cihazın ayarları, sürekli bir oksijen akışı sağlayan cihazların ayarlarına karşılık gelmeyebilir.
- Bu cihazın 3.048 m (10.000 ft) üzerindeki bir rakımda veya 5 – 40°C (41 – 104° F) sıcaklık aralığı dışında veya % 95 'in üzerindeki bir bağıl nemde kullanılmasının akış hızını ve oksijen yüzdesini ve dolayısıyla oksijen tedavisinin kalitesini olumsuz etkilemesi beklenmektedir. Bu cihazın izin verilen çalışma aralığının üzerindeki sıcaklıklarda depolandıktan hemen sonra kullanılması, sıcaklık izin verilen çalışma aralığına dönene kadar cihazın çalışmasını olumsuz etkileyebilir. Rüzgar veya güçlü cereyanlar, oksijen tedavisinin doğru uygulanmasını olumsuz yönde etkileyebilir.
- Cihaz arızalanırsa, oksijen tedavisine başlamadan önce önceki durumunuza geri dönmenize neden olacaktır. Bu durum her hasta için farklı olacaktır.
- Burun kanülünün buruna doğru yerleştirilmesi ve konumlandırılması, bu ekipmanın tutarlı bir şekilde çalışması için kritik öneme sahiptir.
- Bu cihazı bir nemlendirici, nebulizatör veya CPAP ile birlikte veya diğer oksijen konsantratörleri veya oksijen terapi cihazlarıyla paralel veya seri olarak kullanmayın. Böyle bir işlem performansı düşürebilir ve ekipmana zarar verebilir.

### 3.2 UYARI!

#### **Küçük yaralanma veya rahatsızlık riski**

- Cihaz, parçalar ve aksesuarlar, ayar 1 ile ayar 6 arasındaki akış hızlarında kullanılmak üzere belirtilmiştir.
- Uyumsuz parçalar ve aksesuarlar düşük performansa veya hasara neden olabilir ve garantiyi geçersiz kılar.
- Cihaz, yüksek saflıkta oksijen akışı sağlamak için tasarlanmıştır. Oksijen yoğunluğunu düşerse bilgi olarak "Oksijen Az" uyarısı verilir. Eğer alarm sürekli çalarsa, cihaz tedarikçinize danışın.
- Oksijen akış ayarı, cihazın, parçalarının ve aksesuarlarının

konfigürasyonu da dahil olmak üzere reçete sahibi tarafından her hasta için ayrı ayrı belirlenmeli ve kaydedilmelidir. Etkililik için tedavinin ayar(lar)ını periyodik olarak yeniden değerlendirmek hastanın sorumluluğundadır.

- Cihazda değişiklik yapmayın. Ekipman üzerinde yapılan herhangi bir değişiklik, performansı düşürebilir veya ekipmana zarar verebilir ve aksi belirtilmedikçe veya talimat verilmedikçe garantinizi geçersiz kılar.
- Cihazın veya aksesuarlarının üzerinde veya yakınında yağ, gres veya petrol bazlı ürünler kullanmayın.
- Cihaz veya aksesuarları üzerinde lubrikan kullanmayın.
- Cihaz kullanırken hava girişini ve çıkışını engellemeyin. Hava sirkülasyonunu engellemek veya bir ısı kaynağına yakın yerleştirmek, dahili ısı birikmesine ve konsantratörün kapanmasına veya hasar görmesine neden olabilir. Cihazın performansında değişiklik olması durumunda, lütfen bu dokümanın sorun giderme bölümüne bakın.
- Parçacık filtresi yerinde olmadan cihazı çalıştırmayınız. Sistemin içine giren parçacıklar cihaza zarar verebilir.
- Depolama için kabloları güç kaynağının etrafına sarmayın. Kablonun üzerine hiçbir şey koymayın. Aksi taktirde kablolar zarar görür ve konsantratöre elektrik gitmez.
- DC elektrik kablosunu sigara fişi ayırıcısıyla kullanmayın. Bu, DC güç kablosunun aşırı ısınmasına sebep olabilir.
- Güç kaynağını sökmeyin. Bu bileşenlerin bozulmasına ve/veya güvenlik sorununa yol açabilir.
- Cihazın güç bağlantı noktasına, verilen güç kaynağından başka hiçbir şey yerleştirmeyin. Eğer bir uzatma kablosu kullanılıyorsa, bir Sigortacılar Laboratuvarı (UL) İşaretine ve minimum tel kalınlığının ölçüsü 18 olan bir uzatma kablosu kullanınız. Aynı uzatma kablosuyla başka cihazlara elektrik vermeyin.
- Konsantratörü, aksesuarları veya sistemleri Inogen tarafından sağlanmayan ambalajlarda sevkiyat için yeniden paketlemeyin.
- DC güç kablosu bağlıyken aracı takviye ile çalıştırmayın. Bu, cihazı kapatabilecek ve/veya hasara neden olabilecek voltaj yükselmelerine neden olabilir.

- Cihaz, yüksek sıcaklıklı ortamlarda boş bir araç gibi yüksek sıcaklıklara ulaşabilecek bir ortamda bırakılmamalıdır.
- Harici Batarya Şarj Cihazının girintili elektrik kontaklarına dokunmayın; kontaklardaki hasar şarj cihazının çalışmasını etkileyebilir.
- Cihaz, yalnızca bu kullanım talimatlarında belirtilen yükseklik sıcaklık ve nem aralıklarında kullanıldığında belirtilen şekilde çalışacaktır.
- Cihaz mutlaka kuru tutulmalıdır. Suya maruz kalmak elektrik çarpmasına ve/veya hasara neden olabilir.
- Optimal elek yatağı (kolonlar) ömrü için ürün sık sık kullanılmalıdır.
- Cihazın bataryası, harici güç kaynağının planlı veya beklenmedik bir şekilde kaybolması durumunda ikincil bir güç kaynağı görevi görür. Cihazı harici bir güç kaynağından çalıştırırken bile, cihazda doğru şekilde takılmış bir batarya bulundurulmalıdır. Bunu yapmak, çalışmayı kesintiye uğratma riskini en aza indirir ve alarmların çalışmasını sağlar.
- Güç kaynağı, ısı dağıtımı için hava sirkülasyonuna bağlı olduğu için iyi havalandırılan bir yere yerleştirilmelidir. Güç kaynağı çalışma sırasında ısınabilir; bu durumda, yaralanmayı önlemek için kullanımdan önce soğumaya bırakın.
- Otomobil güç yuvasının sigara külü bakımından temiz olduğundan ve adaptör fişinin düzgün şekilde oturduğundan emin olun, aksi takdirde aşırı ısınma meydana gelebilir.
- Otomobil güç soketinin cihaz güç gereksinimi için yeterince sigortalı olduğundan emin olun (minimum 15Amp). Güç soketi 15Amp yükünü destekleyemiyorsa, sigorta atabilir veya soket hasar görebilir.
- Cihazı bir otomobilde çalıştırırken, DC güç kablosunu çakmak adaptörüne bağlamadan önce aracın motorunun çalıştığından emin olun. Motorunu çalıştırmadan cihazı çalıştırmak aracın aküsünü bitirebilir.
- Yükseklikteki bir değişiklik (örnek olarak, deniz seviyesinden dağlara), hastaya sağlanan oksijen miktarını etkileyebilir. Akış ayarınızın değiştirilmesi gerekip gerekmediğini belirlemek için daha yüksek veya daha düşük rakımlara seyahat etmeden önce

doktorunuza danışın.

- Herhangi bir sıvıdan uzak tutun. Eğer bataryalar ıslanırsa, bataryayı kullanmayın ve düzgün bir şekilde yerinden çıkarın.
- Bataryanızın ömrünü uzatmak için, 5° C'den düşük ve 35° C'den yüksek sıcaklıklarda çalıştırmayınız. Bataryayı serin, kuru bir yerde saklayın. %40-50 şarjı olacak şekilde saklayın.
- Belirtilen inspiratuar hassasiyet değerinin altında solunum çabası gösteren hastalar, oksijen tedavisi almak için cihazı sürekli olarak tetikleyemeyebilir.

## 4. TALİMATLAR VE EĞİTİM

Ürün sağlayıcı, uygun olduğunda, bu cihazın tüm kullanıcılarına kullanım kılavuzunun verilmesini sağlamalıdır.

### UYARI:

Ürünü, bu kılavuzu okuyarak kendi kendine eğitim almadan kullanmayın.

Bu kullanım kılavuzunu okuduktan sonra ek bilgilere ihtiyacınız olursa, lütfen ekipman sağlayıcınızla irtibata geçin.

## 5. ÜRÜN TANIMI

Inogen Rove 6 Taşınabilir Oksijen Konsantratörü Sistemi aşağıdaki aksesuarları içerebilir: AC güç kaynağı, DC güç kablosu, şarj edilebilir batarya paketi ve taşıma çantası.

### 5.1 ŞEMATİK AÇIKLAMA

Bu bölüm, cihazın bileşenleri ve arayüzü hakkında bilgi edinmenize yardımcı olmayı amaçlamaktadır. Bölüm 7, Inogen Rove 6 'nın ÇALIŞTIRILMASI kısmını okuyana kadar POC'unuz üzerinde veya onunla herhangi bir eylem gerçekleştirmeyin.

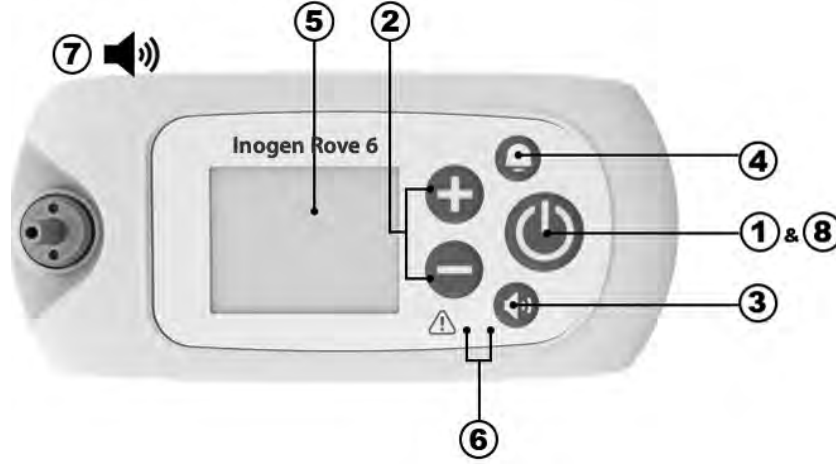

Madde	Açıklama	Fonksiyon
1	Açma/kapama düğmesi	<ul style="list-style-type: none"><li>Bu düğmelere basıp basılı tutmak cihazı kapalı konuma getirir. Bölüm 7, Inogen Rove 6 'nın ÇALIŞTIRILMASINI okuduktan sonra bunu <b>DENEMEYİN</b>.</li></ul>
2	Akış ayarı kontrol düğmeleri	<ul style="list-style-type: none"><li>Ayarı değiştirmek için – veya + akış ayarı kontrol düğmelerini kullanın.</li><li>Ekranda, 1'den 6'ya, altı ayar bulunmaktadır.</li></ul>
3	Ses kontrol düğmesi	<ul style="list-style-type: none"><li>Bu düğmeye basıldığında, ses seviyesi 1 'den 4' e değişir.</li></ul>
4	Zil düğmesi	<ul style="list-style-type: none"><li>Bu düğmeye basıldığında cihazın nefes algılamama <i>sesli</i> alarmı açılıp kapanacaktır.<ul style="list-style-type: none"><li>Bu mod <b>AÇIKKEN</b>: Cihaz, 60 saniye boyunca nefes algılanmadığında sesli ve görsel sinyallerle alarm verecektir. 60 saniyede cihaz 'otomatik darbe moduna' girer. Başka bir nefes algılandığında, cihaz 'otomatik darbe modundan' çıkar ve inspirasyonda normal olarak iletilir.</li><li>Bu mod, ekranın sol üst köşesinde bir zil olduğunda etkinleştirilir. Güç kaybedilirse, nefes algılamasız sesli alarm kullanıcı tarafından tercih edilen modda kalır.</li></ul></li></ul>
5	Ekran	<ul style="list-style-type: none"><li>Ekranda akış ayarı, güç durumu, batarya ömrü ve alarmlar gibi cihazın durumu hakkında bilgiler görüntülenir.</li><li>Kullanmadan önce, statik yapışkanlı FCC etiketini ekrandan çıkarın.</li></ul>
6	Gösterge lambaları	<ul style="list-style-type: none"><li><b>Solunum Algılama LED'i</b>: Yeşil ışık, solunum algılamayı gösterir.</li><li><b>Sinyal/Alarm LED'i</b>: Sarı ışık, çalışma durumundaki bir değişikliği veya yanıt (alarm) gerektirebilecek bir durumu gösterir.</li><li>A yanıp sönen ışıklar yanıp sönmeyenlerden daha önemlidir.</li></ul>
7	Sesli sinyaller	<ul style="list-style-type: none"><li>İşitilebilir bir sinyal (bip), çalışma durumundaki bir değişikliği ya da müdahale edilebilecek bir durumu (alarm) temsil eder.</li><li>Daha sık bipler, daha öncelikli durumlara işaret eder.</li></ul>

Madde	Açıklama	Fonksiyon
8	Arka aydınlatma	• Bir arka ışık, güç düğmesine kısa bir süre basıldığında ekranı 15 saniye boyunca aydınlatır.

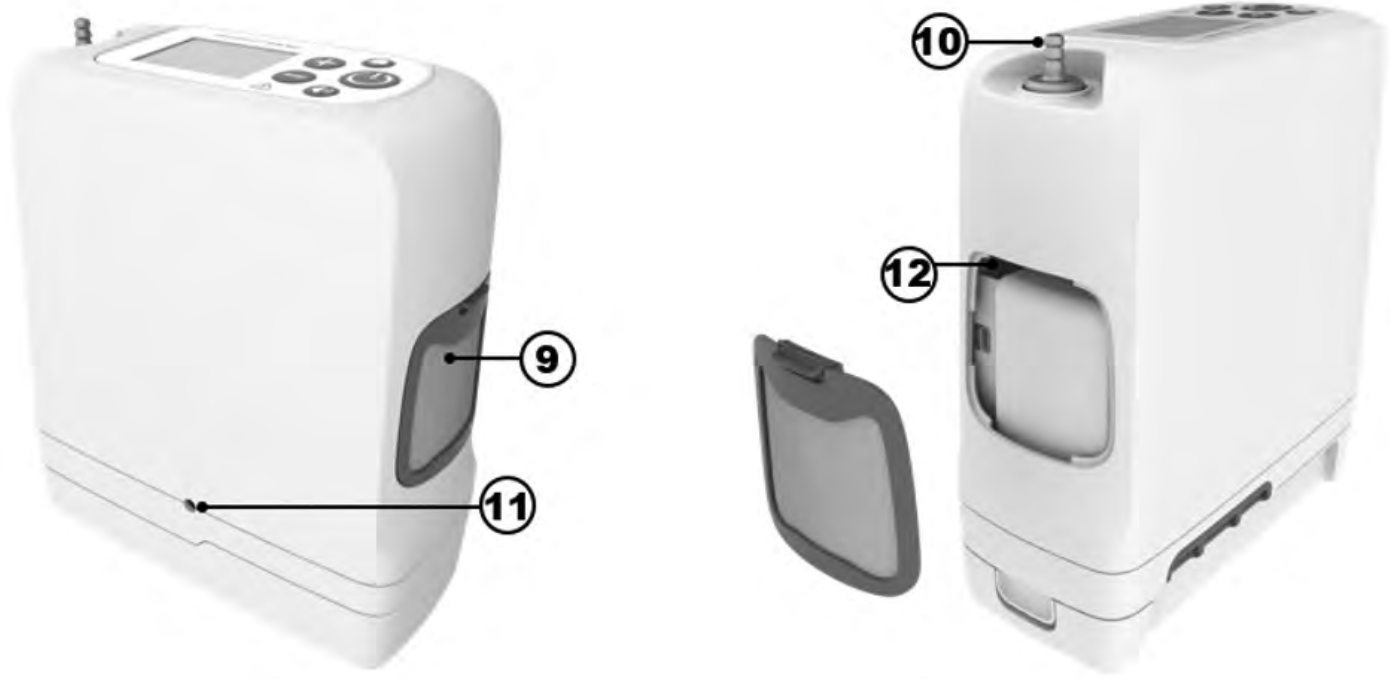

Madde	Açıklama	Fonksiyon
9	Partikül filtresi	• Filtreler, cihaza giren havayı büyük parçacıklardan uzak tutmak için çalışırken daima yerinde olmalıdır.
10	Kanül ucu	• Burun kanülü, bu diken aracılığıyla cihaza bağlanır.
11	Gücün girişi	• AC güç kaynağı veya DC güç kablosundan harici güç bağlantısı.
12	USB bağlantı noktası	• Sadece servis kullanımı için.

## 6. KULLANMADAN ÖNCE GENEL TALİMATLAR

Çeşitli aksesuarlar Inogen Rove 6 Taşınabilir Oksijen Konsantratörünün taşınabilirliğini ve kullanımını artırabilir. Cihaza ek olarak, paket, başlamak için aksesuarlar ve bir kullanım kılavuzu içerir. Mevcut aksesuarların tam listesi için ev oksijen sağlayıcınıza başvurun.

Kullanmadan önce her zaman cihazı ve aksesuarlarını herhangi bir hasar belirtisine karşı kontrol edin.

**Önemli noktalar:** Kutu veya ambalaj, örneğin yırtıklar veya ezikler gibi bazı hasarlar gösterse de, cihaz hala kullanılabilir bir durumda olabilir. Cihazda veya herhangi bir aksesuarda herhangi bir hasar varsa, ev oksijen sağlayıcınızla iletişime geçin.

Başlamadan önce aşağıdakilere sahip olup olmadığınızı kontrol edin:

- Konsantratör
- Batarya
- Taşıma çantası
- AC güç kaynağı
- DC güç kablosu

## 6.1 AKSESUARLAR VE YEDEK PARÇA LİSTESİ

### UYARI!

#### Ölüm, yaralanma veya hasar tehlikesi

Garantiyi geçersiz kılacak yaralanma veya hasarı önlemek için sadece Inogen tarafından belirtilen güç kaynaklarını kullanın.

Yalnızca bu elkitabında belirtilen güç kaynaklarını/adaptörleri veya aksesuarları kullanın. Belirtilmeyen aksesuarların kullanılması, bir tehlike yaratabilir ve/veya cihazın performansını olumsuz etkileyebilir. Tüm aksesuarlar sisteminize dahil değildir ve ayrı olarak satın alınabilir. Aşağıdaki isteğe bağlı aksesuarlar ve yedek parçalar üreticiden [www.inogen.com](http://www.inogen.com) adresinden veya 1-877-466-4364 numaralı telefondan satın alınabilir.

Aksesuar	Katalog Numarası
Standart batarya	BA -500/BA -508
Uzatılmış batarya	BA-516
AC güç kaynağı	BA-502/BA-501
AC güç – Avrupa kablosu	RP-116
AC güç – Birleşik Krallık Kablosu	RP-115
AC güç – Kuzey Amerika kablosu	RP-109
AC güç – İsviçre kablosu	RP-227
AC gücü – Avustralya	RP-120

Aksesuar	Katalog Numarası
AC gücü – Güney Afrika	RP-145
Taşıma çantası	CA-500
Sırt çantası	CA-550
Harici batarya şarj cihazı	BA-503
DC güç kablosu	BA-306
Kanül barb kiti	RP-506
Yedek kolonlar	RP-502
Yedek partikül filtreleri	RP-501

### UYARI!

Cihazı veya herhangi bir hasar belirtisi gösteren herhangi bir aksesuarı kullanmayın.

## 6.2 ŞARJ EDİLEBİLİR BATARYA TAKIMLARI (BA -500, BA -508 VE BA -516)

Batarya, cihazı harici bir güç kaynağına bağlı olmadan çalıştırır. Cihazınız, sipariş ettiğiniz yapılandırmaya bağlı olarak 1 veya daha fazla Bataryayla birlikte gelebilir. Bu cihaz, üç farklı Bataryayla uyumludur: BA -500 ve BA -508 standart, 8 hücreli bataryalar iken, BA -516 uzatılmış, 16 hücreli bataryadır. Bu bataryalar, akış ayarına bağlı olarak cihazı farklı sürelerde çalıştıracaktır.

Bu tablo, yeni bir batarya takımı için tipik süreleri göstermektedir.













Cihaz Ayarı	Standart batarya süresi (BA -500/BA -508)	Uzatılmış batarya süresi (BA -516)
1	6:15 'e kadar	12:45 'e kadar
2	5:00 'e kadar	10:15 'e kadar
3	3:15 'e kadar	6:30 'e kadar
4	2:15 'e kadar	5:15 'e kadar
5	1:45 'e kadar	3:30 'e kadar
6	1:15 'e kadar	2:30 'e kadar

NOT: Batarya süresi akış ayarına ve ortam koşullarına bağlı olarak değişir. Gösterilen süre bir ortalama ve  $\pm 10\%$  değişmektedir.

## 6.2.1 CİHAZA TAKILYKEN BATARYA DURUMUNUN KONTROL EDİLMESİ

Bataryayla çalışırken, ekran tahmini yüzdeyi (%) veya kalan şarj dakikasını gösterecektir. Bu simgeler, cihazın batarya gücüyle çalıştığını ve şarj olmadığını gösterir:

	Batarya boş veya batarya durumu yok		Bataryanın kalan şarjı %10'dan az
	Bataryanın kalan şarjı %20'den az		Bataryanın kalan şarjı %30'dan az
	Bataryanın kalan şarjı %40'dan az		Bataryanın kalan şarjı %50'dan az
	Bataryanın kalan şarjı %60'dan az		Bataryanın kalan şarjı %70'dan az
	Bataryanın kalan şarjı %80'dan az		Bataryanın kalan şarjı %90'dan az
	Batarya dolu		

**ÖNEMLİ NOKTALAR:** Cihaz bataryanın 10 dakikadan daha az bir süre kaldığını algıladığında, düşük öncelikli bir alarm sesi duyulur. Batarya boşaldığında alarm daha yüksek bir önceliğe geçecektir.

Bataryanın bitmesine 10 dakikadan az bir süre kaldığında aşağıdakilerden birini gerçekleştirin:

- Cihazı AC güç kaynağı veya DC güç kablosu kullanarak bir AC veya DC güç kaynağına takın.
- Cihazı kapatın ve bitmiş bataryayı şarjlı bir batarya ile değiştirin. Bataryayı çıkarmak için, batarya mandalı düğmesine basın ve basılı tutun ve aküyü cihazdan kaydırın.

Batarya deşarj olmuşsa, cihazı harici bir güce takarak veya harici bir batarya şarj cihazıyla şarj ederek bataryayı şarj edin.





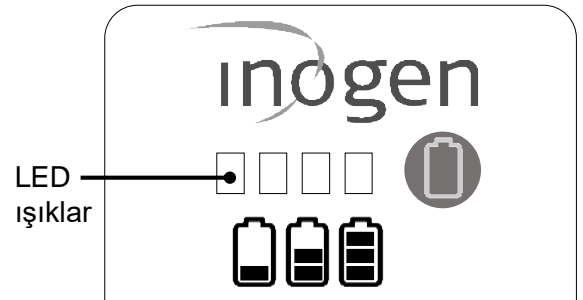







## 6.2.2 AYGITA TAKILI DEĞİLKEN BATARYA DURUMUNUN KONTROL EDİLMESİ

- Batarya şarjı cihaza takılı değilken kontrol etmek için, yeşil Batarya simgesi düğmesine basın. Batarya göstergesi gösterge ışıkları (<%10 -% 100), Batarya paketi şarj seviyesini göstermek için yeşil Batarya simgesi düğmesinin solunda yanar:
- 4 LED yanar: %75 ila %100 dolu
- 3 LED yanar: %50 ila %75 dolu
- 2 LED yanar: %25 ila %50 dolu
- 1 LED yanar: %10 ila %25 dolu
- 1 LED Yanıp Sönüyor: Batarya %10'dan az dolu ve yeniden şarj edilmesi gerekiyor



### 6.2.3 BATARYALARI ŞARJ ETME

Konsantratör, batarya takılı olduğunda ve cihaz harici bir AC veya DC güç kaynağına bağlandığında (uçak hariç) bataryayı yeniden şarj edecektir. Cihazın ekranındaki batarya ikonunda gösterildiği gibi içinden geçen bir yıldırım olduğunda bataryanın şarj olduğunu anlayacaksınız:

	Batarya tamamen şarj oldu ve şarjın azalmaması için şarj olmaya devam ediyor.		Batarya <98% şarj seviyesi ile şarj oluyor
	Batarya <89% şarj seviyesi ile şarj oluyor		Batarya <79% şarj seviyesi ile şarj oluyor
	Batarya <69% şarj seviyesi ile şarj oluyor		Batarya <59% şarj seviyesi ile şarj oluyor
	Batarya <49% şarj seviyesi ile şarj oluyor		Batarya <39% şarj seviyesi ile şarj oluyor
	Batarya <29% şarj seviyesi ile şarj oluyor		Batarya <19% şarj seviyesi ile şarj oluyor
	Batarya <10% şarj seviyesi ile şarj oluyor		Cihaz, Batarya olmadan harici bir güç kaynağından çalışıyor veya harici güç kaynağı Bataryayı şarj etmek için yetersiz.

Tamamen boşalmış bir Bataryayı şarj etmeye başladığınızda, şarj işlemi ilk birkaç dakika içinde başlayabilir ve durabilir. Bu normaldir.

Cihazınızın tam şarj süresini geçtikten sonra fişe takılı bırakılması cihaza veya bataryaya zarar vermez. Birden çok batarya kullanıyorsanız, her bir bataryayı etiketleyin (1, 2, 3 ya da A, B, C, vb.) ve sırayla kullanın.

### 6.2.4 BATARYA ÖMRÜ VE BAKIMI

Cihazın bataryaları 500 şarj/deşarj döngüsüne dayanacak şekilde tasarlanmıştır. Bataryanızın çalışma süresini uzatmak için:

- Cihazı 41°F (5 ° C) altındaki veya 95 ° F (35°C) üzerindeki sıcaklıklarda uzun süre çalıştırmaktan kaçının.
- En az % 40 -50 şarj ile serin, kuru bir yerde saklayın.
- Sıvıları bataryalardan uzak tutun. Eğer bataryalar ıslanırsa, bataryayı kullanmayın ve düzgün bir şekilde yerinden çıkarın.

Bataryalar tam şarjla şarj edilmeli ve maksimum ömrü korumak için en az 90 günde bir % 0 'a kadar boşaltılmalıdır.



## 6.3 NAZAL KANÜL KULLANIMI

### DİKKAT!

#### Küçük yaralanma veya rahatsızlık riski

Burun kanülünün uçlarının buruna doğru şekilde yerleştirilmesi ve konumlandırılması, verilecek oksijen için kritik öneme sahiptir. Burun kanülünün meme bağlantı elemanına düzgün bir şekilde bağlandığından ve borunun herhangi bir şekilde bükülmediğinden veya sıkışmadığından emin olun. Nazal kanülü düzenli olarak değiştirin.

### UYARI!

#### Yaralanma riski

Uygun oksijen iletimini sağlamak için nazal kanül dakikada 6 litre olarak derecelendirilmelidir. Belirtilen nabız dozu ayar numaranız dakikada litre cinsinden sabit bir akışı temsil etmese de, kanüllerin "dakikada litre" cinsinden derecelendirilebileceğini unutmayın.



Konsantratörden oksijen sağlamak için cihazla birlikte bir nazal kanül kullanılmalıdır. Nefesin doğru biçimde algılanması ve oksijenin uygun biçimde gönderilmesi için 7,62 metreye kadar uzunluğu olan bir lümen kanül tavsiye edilir. Kullanım için üretici firmanın talimatlarına başvurun.

## 6.4 AC GÜÇ KAYNAĞI (BA-502/BA-501)

AC güç kaynağı, cihaza bağlanan bir AC güç kaynağı ve güç kaynağına ve ilgili AC prizine bağlanmak için bir AC güç kablosu içerir. AC güç kaynağı, 100V -240V (50 -60Hz) giriş voltajlarına otomatik olarak adapte olacaktır.

AC gücünü kullanmak için aşağıdakileri yapın:

1. AC güç tuğlasını güç kaynağı kablosuna bağlayın.
2. Güç besleme kablosunu standart duvar prizine takın.
3. Güç kaynağı kablosunu konsantratörün arkasındaki partikül filtresinin yanında bulunan güç portuna takın.

AC güç kaynağı, cihaz AC gücüne bağlandığında (uçaklar hariç) bataryaları şarj edecektir.



## 6.5 DC GÜÇ KABLOSU (BA -306)

Sistem bir DC güç kablosu içerebilir veya içermeyebilir. DC güç kablosu içermiyorsa, üreticiden ayrı bir aksesuar olarak satın alınabilir.

### UYARI!

#### Ölüm, yaralanma veya hasar tehlikesi

Kullanımdan sonra DC güç kablosunun ucuna dokunmayın, çünkü sıcak olacaktır. Çakmak adaptöründen çıkarıldıktan hemen sonra DC güç kablosunun ucuna dokunmak yaralanmaya neden olabilir.

DC güç kablosu, bir ucu doğrudan cihaza takılan ve diğer ucu DC prizine giden tek bir kablodan oluşur.

DC güç kablosunu kullanmak için:

1. DC güç kablosunun bir ucunu çakmağa takın veya yardımcı DC güç kaynağı.
2. DC güç kablosunun diğer ucunu cihaza takın.
3. Arabayı veya başka bir aracı çalıştırmadan önce cihazın güvenli olduğundan emin olun. Cihazınızı açın ve normal şekilde kullanın.





## 6.6 HARİCİ BATARYA ŞARJ CİHAZI (BA -503, OPSİYONEL AKSESUAR DAHİL DEĞİLDİR)

Konsantratörünüz, batarya takılı olduğunda ve cihaz harici bir AC veya DC güç kaynağına bağlandığında (uçak hariç) bataryayı yeniden şarj edecektir.

Harici batarya şarj cihazı, standart (BA -500/BA -508) ve uzatılmış (BA -516) bataryayı şarj edecektir. Sisteme standart aksesuar olarak dahil edilmez, ancak ayrı olarak satın alınabilir. Cihazınızı, bir AC veya DC güç kaynağına takılıyken Bataryayı şarj etmek için de kullanabilirsiniz.

Harici Batarya şarj cihazını kullanmak için, aşağıdaki adımları izleyin:

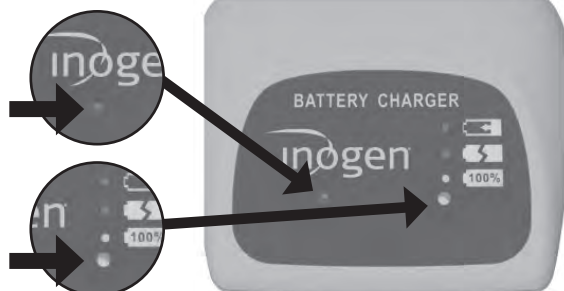
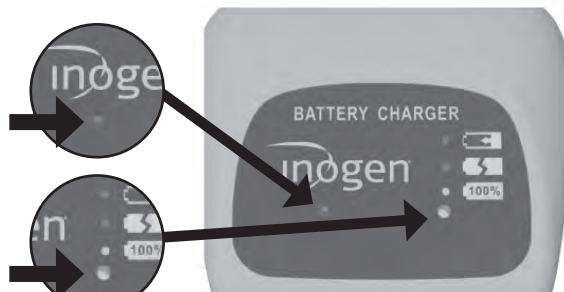
Aşama	Açıklama	
1	<p><b>Harici batarya şarj cihazını güç kaynağına bağlayın</b></p> <p>1.1 Harici batarya şarj cihazı AC güç kaynağı kablosunu bir elektrik prizine takın.</p> <p>1.2 Harici şarj cihazı AC güç kaynağını şarj cihazına takın.</p> <p>1.3 Şarj cihazının altındaki yeşil ışık yanar.</p>	
2	<p><b>Bataryayı takın</b></p> <p>2.1 Şarj cihazını sesli olarak klik sesi duyana kadar akünün üzerine kaydırın.</p> <p>2.2 Batarya şarj cihazına kilitlenmelidir.</p>	
3	<p><b>Bataryanın durumunu kontrol edin</b></p> <p>3.1 Batarya doğru konumdayken, katı kırmızı bir ışık bataryanın şarj olduğunu gösterir.</p> <p>3.2 Yeşil ışık yandığında batarya tamamen şarj edilir.</p>	
4	<p><b>Hataları kontrol et</b></p> <p>4.1 Kırmızı ışık yanıp sönüyorsa, ünitenin fişini çekin ve 2 ve 3 numaralı adımları tekrarlayın.</p> <p>4.2 Bu adımlardan sonra yanıp sönme devam ederse, ekipman sağlayıcınızla iletişime geçin.</p>	

Aşama	Açıklama
5	<b>Şarj olduğunda Bataryayı çıkarın</b> 5.1 Şarj olduğunda, pil mandalına bastırın ve şarj cihazını pilden kaydırın.



## 7. İŞLETİM TALİMATLARI

### 7.1 İŞLETİM PRENSİPLERİ VE TEMEL PERFORMANS

Bu cihaz, bir basınç salınım adsorpsiyon (PSA) işlemi kullanarak oksijeni havadan ayırarak çalışır. Normal hava % 21 oksijenden oluşur; bu cihaz azotu uzaklaştırarak ve oksijen çıkışını yoğunlaştırarak oksijen miktarını % 96 'ya kadar artırır. Bunu başarmak için küçük bir hava kompresörü aracılığıyla cihaza hava çekilir, nitrojen oksijenden ayrılır ve son olarak oksijen toplanır ve her nefeste hastaya verilir.

Soluduğunuz oksijen yakın çevrenizden geldiğinden, cihazınızı temiz tutmak çok önemlidir. Cihaza yerleştirilmiş birçok filtre olmasına rağmen, cihazınızı kirli ve tozlu ortamlara maruz bırakmak filtrelerin ömrünü kısaltarak daha sık değiştirilmesi gerekmesine neden olacaktır.

Cihaz, tekrarlayan testlere gerek kalmadan temel performans gereksinimleri olarak aşağıdakileri korur: (1) Oksijen iletimi, hem normal hem de tek hata koşullarında, bu elkitabında belirtilen performans seviyeleri dahilinde olmadığında alarm durumu. (2) Bir güç kaynağı arızası olduğunda teknik alarm durumu. (3) Batarya boşalmaya yaklaştığında teknik alarm durumu. (4) Oksijen konsantrasyonu % 82 hacim fraksiyonunun altındadır. (5) Arıza teknik alarm durumu. (6) Bir oksijen dozu, normal durumda veya anormal çalışma göstergesi.

### 7.2 PNÖMATİK DİYAGRAM

Proses soldan sağa akar

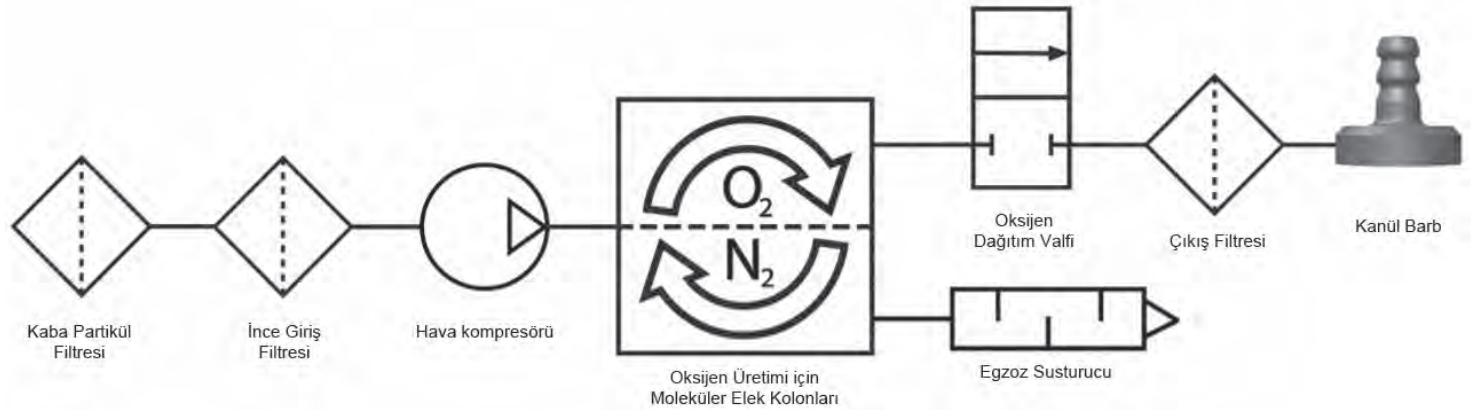

## 7.3 KONSANTRATÖRÜN KULLANIMA HAZIRLANMASI

**ÖNEMLİ NOKTALAR:** Bu taşınabilir oksijen konsantratörüne ek olarak yedek bir oksijen kaynağınız olduğundan emin olun.



Yedek oksijen kaynağınız nedir? \_\_\_\_\_

### AŞAĞIDAKİ MADDELERİ KULLANMAYIN:

- Bir nemlendirici, nebulizatör, CPAP veya diğer herhangi bir cihazla seri veya parsel.
- Alevlerin, dumanın veya yanıcı herhangi bir şeyin yakınında
- Kirleticilerin, dumanın, dumanın, yanıcı anesteziğin, temizlik maddelerinin veya kimyasal buharların yakınında.
- Konsantratörün suya batabileceği ortamlarda.
- Yağ gresi veya petrol bazlı ürünlerin yakınında.

Aşama	Talimat
7.3.1	<p><b>Konsantratörün iyi havalandırılan bir yerde olduğundan emin olun</b></p> <p>1.1 Hava emme ve egzoz açık erişime sahip olmalıdır.</p> <p>1,2. Konsantratörünüzü herhangi bir işitsel alarmın duyulabileceği şekilde yönlendirin.</p> <p>1,3. Daima dik konumda çalıştırın</p> <p>1,4. Cihazın her iki yanında partikül filtrelerinin bulunduğundan emin olun.</p> <p>1,5. Oluşabilecek alarmları duyabileceğiniz ve/veya görebileceğiniz bir yerde olduğunuzdan emin olun.</p>



## 7.3.2

**Konsantratörünüzün uygun bir güç kaynağı**

**ÖNEMLİ NOKTALAR:** Yanlış kabloların kullanılması yangına neden olabilir. Sadece üreticinin uyumlu kablolarını kullanın.

Konsantratör harici güce takıldığında batarya şarj olacağından, cihazda her zaman takılı bir batarya bulundurulması önerilir. Bataryayı takmak için:

- 2.1 Bataryayı, cihazın alt muhafazası ile hizalayın.
- 2.2. Sesli bir klik sesi duyana kadar bataryayı yerine kaydırın, şimdi mandal üst konuma geri döndü.
- 2.3. Tek bir uyarı sesi duyarsınız ve kapatmadan önce gösterge ışıklarının ve ekran ışığının kısa bir süre yandığını görürsünüz. Bu, konsantratörün bataryaya başarıyla bağlandığı anlamına gelir.

Bu elkitabında belirtilenlerin dışında batarya **KULLANMAYIN**.

AC güç kullanıyorsanız aşağıdakileri yapın:

- 2.4 AC güç tuğlasını güç kaynağı kablosuna bağlayın.
- 2.5 Güç besleme kablosunu standart duvar prizine takın.
- 2.6 Güç kaynağı kablosunu konsantratörün arkasındaki partikül filtresinin yanında bulunan güç portuna takın.
- 2.7 Tek bir uyarı sesi duyacaksınız ve kapatmadan önce gösterge ışıklarının ve ekranın kısa bir süre yandığını göreceksiniz. Bu, konsantratörün güç kaynağınıza başarıyla bağlandığı anlamına gelir.

Bu kılavuzda belirtilenlerin dışında bir güç kaynağı

**KULLANMAYIN.**

Güç kablolarını veya aksesuarlarını bu kılavuzda belirtilenlerin dışında **KULLANMAYIN**.



Aşama	Talimat
7.3.3	<p><b>Konsantratörünüze uygun bir kanül bağlayın</b></p> <p>3.1 7,62 metreye uzunluğa kadar tek bir lümen kanül kullanılması önerilir. Bu, uygun nefes algılama ve oksijen dağıtımını sağlar.</p> <p><b>ÖNEMLİ NOKTALAR:</b> Belirli bir kanül kullanırken uygun oksijen dağıtımını sağlamak için ek titrasyon gerekliyse, doktorunuza danışın.</p> <p>Konsantratörünüzün bağlantı parçalarını, bağlantılarını, borularını veya diğer aksesuarlarını <b>YAĞLAMAYIN.</b></p> <p>3.2 Nazal kanül tüpünü cihazın üstündeki metal kanül barbına takarak bağlayın.</p> <p>3.3 Kontaminasyonu veya zayıf kanül performansını önlemek için kanülünüzü rutin olarak değiştirin. Daha fazla detay için 'Burun kanülünüzü kullanma' kısmına bakın (bölüm 6.3).</p>



## 7.4 KONSANTRATÖRÜN KULLANILMASI



**YAKININDA KULLANMAYINIZ:**

• Gres • Yağ • Yağlayıcılar • Duman • Alev



**AŞAĞIDAKİLERLE KULLANMAYINIZ:**

• CPAP • Nemlendirici • Diğer cihazlara bağlı

Aşama	Talimat
7.4.1	<p><b>Konsantratörünüzü açın</b></p> <p>1.1 Tek bir kısa bip sesi duyana kadar Güç düğmesini basılı tutun.</p> <p>1.2 Ekran yanacak ve Inogen logosu ekranda görünecektir.</p> <p><b>ÖNEMLİ NOKTALAR:</b> Inogen logosu görüldükten hemen sonra ekran ışığı sönerse, güç düğmesini yeterince uzun süre basılı tutmadınız. 1.1 adımını tekrar deneyin ve açma/kapama düğmesini daha uzun süre basılı tutun.</p> <p>1.3 Konsantratör başlatılırken 'lütfen bekleyin' simgesi (✱) görünür.</p> <p>1.4 Ekran mevcut akış ayarını ve güç durumunu gösterecektir.</p> <p>1.5 Kısa bir başlatma sırasını takiben, 2 dakikaya kadar bir ısınma süresi başlayacaktır. Bu süre zarfında, oksijen konsantrasyonu spesifikasyona ulaşacak ancak ulaşmamış olabilir. Cihazınız aşırı soğuk sıcaklıklarda saklanmışsa, ek ısınma süresi gerekebilir.</p>



Aşama	Talimat
7.4.2	<p><b>Konsantratörün batarya seviyesini kontrol edin</b></p> <p>2.1 Konsantratörünüz tamamen çalışmaya başladıktan sonra, ekran ışığı söner.</p> <p>2.2 Bu sırada, ekranda 'lütfen bekleyin' simgesinin (✳️) daha önce bulunduğu bir batarya yüzdesi göreceksiniz.</p> <p>2.3 Batarya zayıfsa, konsantrasyon cihazınızı adım 2.4'te açıklandığı gibi harici bir güç kaynağına bağlayın veya tam şarjlı bir akü için kapatın.</p> <p>2.4 Batarya çıkarılmışsa, batarya yeniden şarj etme adımları için bölüm 3.6, bölüm 4, "konsantratör bataryanın şarj edilmesi" konusuna geri dönün.</p>
7.4.3	<p><b>Konsantratörünüzün akış ayarını yapın</b></p> <p>3.1 Akış ayarları doktorunuz veya klinisyeniniz tarafından belirlenir.</p> <p>3.2 İstenilen ayara ayarlamak için + veya – ayar düğmelerini kullanın.</p> <p>3.3 Mevcut ayar, ekranda görüntülenebilir.</p> <p><b>ÖNEMLİ NOKTALAR:</b> Akış ayarını değiştirirken ses farkını duymak normaldir.</p> <p>Konsantratörünüzü doktorunuz tarafından belirtilmeyen akış ayarlarına <b>AYARLAMAYIN</b></p>  <p>Akış hızı doktorunuz tarafından reçete edilir; bu bir "oksijen dozu" dur. Çok yüksek veya çok düşük bir oran sonunda zarara yol açabilir.</p>





Aşama	Talimat
7.4.4	<p><b>Konsantratörünü kullanın</b></p> <p>4.1 Nazal kanülü, küçük tüpler burnunuza yönlendirilecek şekilde burnunuzun altına yerleştirin ve kanül üreticisinin talimatlarına göre tüpü kulaklarınızın etrafına sıkıca dolayın.</p> <p>4.2 Burnunuzdan nefes alın.</p> <p>4.3 Her nefes alışta yeşil ışık yanacaktır.</p> <p>4.4 Burun kanülünün yüzünüzde düzgün bir şekilde hizalandığından ve burnunuzdan nefes aldığınızdan emin olun.</p> <p>4.5 Konsantratörünüz soluma başlangıcını algılayacak ve solduğunuzda kesin bir zamanda bir oksijen patlaması verecektir. Cihaz her nefesi hissedecek ve bu şekilde oksijen vermeye devam edecektir.</p> <p>4.6 Solunum hızınız değiştiğinde, bu değişiklikleri hissedecek ve ihtiyacınız olduğunda oksijeni iletacaktır.</p> <p>Konsantratörünüzü aşağıdaki durumlarda <b>KULLANMAYINIZ</b>:</p> <ul style="list-style-type: none"> <li>• Kendinizi hasta veya rahatsız hissedersiniz.</li> <li>• Konsantratör oksijen nabzi sinyali göndermez.</li> <li>• Oksijen nabzını duyamaz ve/veya hissedemezsiniz.</li> <li>• Sesli alarmları duyamazsınız.</li> </ul> <p><b>AŞAĞIDAKİLERİ YAPMAYIN:</b></p> <ul style="list-style-type: none"> <li>• Konsantratörünüzün 6.56 ft / 2 m yakınında sigara içilmesine veya alevlerin açılmasına izin verin.</li> <li>• Konsantratörünüzü kullanırken aktif olarak sigara için. <ul style="list-style-type: none"> <li>◦ Sigara içiyorsanız, konsantratörünüzü her zaman kapatmalı, kanülü çıkarmalı ve kanülün veya konsantratörünüzün bulunduğu odayı terk etmelisiniz. Odadan çıkamıyorsanız, oksijen akışı durduktan sonra 10 dakika beklemelisiniz.</li> </ul> </li> <li>• Burun kanülünü yatak örtüleri veya sandalye minderleri üzerinde bırakın.</li> </ul> <p><b>ÖNEMLİ NOKTALAR:</b> Nefesler arasında çok hızlı nefes alırsanız, cihaz nefeslerden birini görmezden gelebilir ve eksik bir nefes görüntüsü verebilir. Bu normaldir, çünkü cihaz solunum modelinizdeki değişiklikleri algılar ve izler. Cihaz normalde bir sonraki nefesi hissedecek ve buna göre oksijen verecektir.</p>



Kanülün bakımı için kanül üreticisinin talimatlarına bakın veya sağlık uzmanınızın tavsiyelerine uyun.



Aşama	Talimat	
7.4.5	<p><b>İsteğe bağlı: konsantratörünüzü taşınabilir hale getirmek için aksesuarlar kullanın</b></p> <p>İstenirse Taşıma Çantasını (CA -500) kullanmak için:</p> <p>5.1 Bir batarya takın.</p> <p>5.2 Cihazı, kanül ucu sağ ön tarafta yukarı bakacak şekilde alt fermuarlı açıklıktan Taşıma Çantasına yerleştirin.</p> <p>5.3 Alt kapağı fermuarla kapatın</p> <p><b>ÖNEMLİ NOKTALAR:</b> Her iki emme menfezinin de torbanın yanlarındaki açık gözenekli panellerden görüldüğünden ve egzoz menfezinin çantanın önündeki açık gözenekli panelden görüldüğünden emin olun.</p> <p>5.4 Ekstra kanüller veya kimlik kartları gibi eşyaları taşıma çantasının ön kapağının altındaki fermuarlı kapakta saklayın.</p> <p><b>ÖNEMLİ NOKTALAR:</b> Bu çanta bir bagaja veya el arabası tutamağına takılabilir.</p> <p>Sırt Çantası'nı (CA -550) satın alabilir ve kullanabilirsiniz.</p> <p>5.5 Cihazı, partikül filtrelerinin engellenmemesi ve güç girişinin erişilebilir olması için bu çantalara yerleştirin.</p> <p>Sırt çantası sisteme dahil değildir, ancak ayrı olarak satın alınabilir.</p>	 
7.4.6	<p><b>Konsantratörünüzü kapatın</b></p> <p>6.1 Güç düğmesini basılı tutarak cihazı kapatın.</p>	

## 7.5 KONSANTRATÖRÜN SAKLANMASI

Aşama	Talimat
7.5.1	<b>Konsantratörünüzü saklayın</b> 1.1 Bataryayı konsantratörden çıkarın. 1.2 Konsantratör, batarya ve güç aksesuarlarını serin, kuru bir yerde saklayın. 1.3 Bataryanızı %40-50 şarj ile saklayın. 41°F (5°C) altındaki veya 95°F (35°C) üzerindeki sıcaklıklarda uzun süre <b>SAKLAMAYIN</b> . Konsantratörün veya paketlenmiş konsantratörün üzerine nesnelere <b>YERLEŞTİRMEYİN</b> .

## 7.6 ALARMLARA MÜDAHALE ETME

### UYARI:

Alarmları duyamıyor veya göremiyorsanız, normal dokunsal hassasiyetiniz yoksa veya rahatsızlığınızı iletmiyorsanız, bu cihazı kullanmadan önce klinisyeninize danışın.

Zil düğmesine basıldığında, nefes algılamasız alarm etkinleştirilir (açılır) ve devreden çıkartılır. Sesli nefes algılamasız alarm AÇIK olduğunda (konsantratör 60 saniye boyunca bir nefes algılamadığı için, bkz. Bölüm 8: nefes algılamasız alarm koşulları için alarmlar), yoğunlaştırıcı her 25 saniyede bir tekrarlanan üç bip sesi çıkaracak ve yanıp sönen sarı bir ışığa sahip olacaktır. Bu alarm tetiklendiğinde, konsantratör dakikada 20 bolus hızında oksijen darbeleri vermeye başlayacaktır. Sesli nefes algılamasız alarmı KAPALI olduğunda, 60 saniye boyunca nefes algılanmadığında konsantratör aynı şekilde yanıt verecektir, ANCAK tekrarlayan 3 bip sesi üretilmeyecektir. Nefessiz algılama modu açık veya kapalı olsun, diğer cihaz alarmlarının veya bildirimlerinin alarm işlevselliğini etkilemez.

**Önemli noktalar:** Başlatma sırasında alarm sistemi test edilir. Tüm alarm lambalarının kısa bir süre yandığını ve sesli alarm göstergesinin çaldığını görmelisiniz. Alarmların yanlış çalıştığından şüpheleniliyorsa, alarmların düzgün çalıştığından emin olmak için dağıtıcınızla iletişime geçin.

## 7.7 KONSANTRATÖRÜN TAŞINMASI

**FAA bu cihaza çoğu ABD uçağında izin veriyor.**

**ÖNEMLİ NOKTALAR:** Yurt içinde ve yurt dışında seyahat ederken belirli bir havayolu şirketine danışmak hastanın sorumluluğundadır.

Cihazla seyahat ederken, AC Güç Kaynağını ve Harici Batarya Şarj Cihazını (varsa) yanınızda getirdiğinizden emin olun. Bataryayı tam şarjlı tutmak için mevcut olduğunda harici güç (ör. bir duvara takılı) kullanmanız tavsiye edilir.

Konsantratörünüze, uçuşunuzun beklenen süresinin %150'sinden az olmamak üzere güç sağlamak için yeterli şarjlı piller, uçuş öncesi ve sonrası yer süresi, güvenlik taramaları, bağlantılar ve beklenmedik gecikmeler için ihtiyatlı bir tahmin için yanınızda getirin. FAA yönetmeliklerine göre, tüm ekstra Bataryaların kısa devreleri önlemek için ayrı ayrı sarılması ve korunması ve sadece uçaktaki bagajlarda taşınması gerektiğini unutmayın.

AC Güç Kaynağı, uçak üzerindeyken cihaz bataryasını şarj etmek için kullanılamaz. Otobüs, tren veya tekne ile seyahat ediyorsanız, güç portunun kullanılabilirliği hakkında bilgi edinmek için operatörünüzle iletişime geçin.

## 8. ALARM GÖSTERGELERİ VE CİHAZ SİMGESİ SÖZLÜK





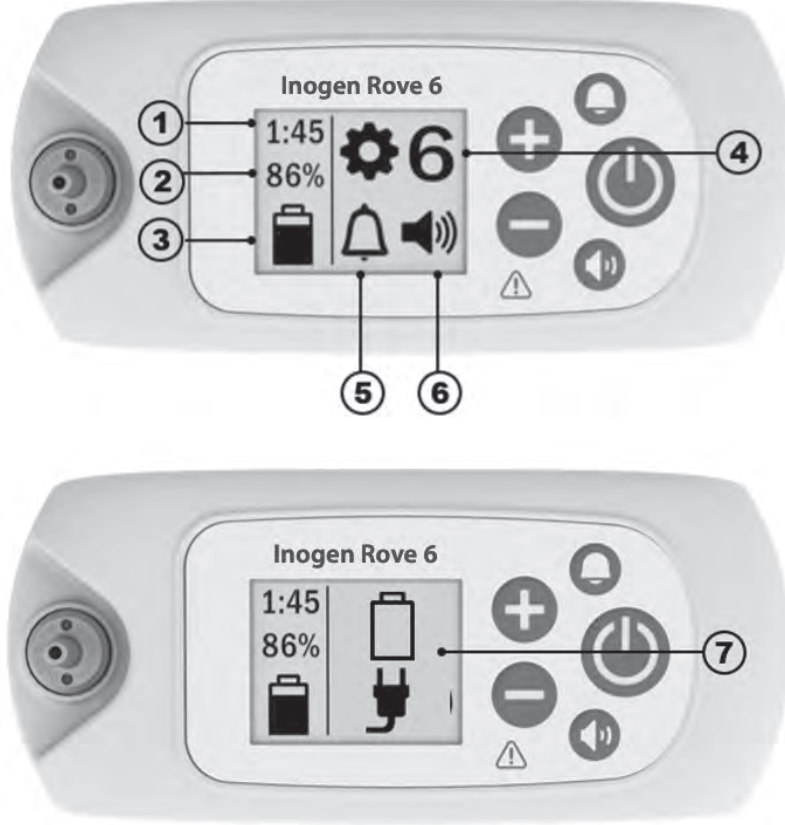

### 8.1 GENEL BAKIŞ BİLGİLERİ

Cihaz, durumu iletmek için simgeler ve alarmlar kullanır. Bu sözlük, cihazın durumunu doğru bir şekilde yorumlamak için tüm simgeleri ve alarmları ana hatlarıyla belirtir.







<b>1</b>	<b>Batarya durumu simgesi #1:</b> mevcut pil şarjında mevcut akış ayarında yaklaşık ne kadar zaman kaldığını gösterecektir	<b>2</b>	<b>Batarya durumu simgesi #2:</b> bataryanın şarj edildiğini % gösterir
<b>3</b>	<b>Pil ve güç kaynağı bilgilendirme simgesi:</b> bir pilin takılı olup olmadığını, pilin şarj seviyesini, cihazın bir güç kaynağına bağlı olup olmadığını ve pilin şarj olup olmadığını bildirir. Simgeler listesi için güç kaynağı bölümüne bakın.	<b>4</b>	<b>Akış ayarı:</b> 1'den 6'ya kadar cihazın hangi akış ayarının açık olduğunu gösterir
<b>5</b>	Nefes almayan <b>algılama alarmı simgesi:</b> sesli alarmın AÇIK veya KAPALI olduğunu bildirir	<b>6</b>	<b>Ses simgesi:</b> alarm ses seviyelerini bildirir
<b>7</b>	<b>Bilgilendirici simgeler veya alarm simgeleri:</b> bilgilendirici sinyaller veya görsel alarmlar. Bu, tek bir simge veya birden fazla simge olarak görüntülenebilir ve sesli alarmlarla birlikte olabilir veya olmayabilir.		

## 8.2 MOD İŞARETLERİ





	Nefes almayan algılama sesli alarmı AÇIK.		Nefes algılamasız sesli alarm devre dışıdır (KAPALI). Bu, varsayılan durumdur.
	Sesli uyarı seviyesi 1		Sesli uyarı seviyesi 3
	Sesli uyarı seviyesi 2		Sesli uyarı seviyesi 4

## 8.3 BLUETOOTH SİMGELERİ (BLUETOOTH ÖZELLİKLİ MODELLER İÇİN)

	Bluetooth kapalı.		Bluetooth açık.
	Inogen Connect uygulaması ile eşleştiriliyor.		Konsantratörün mobil cihaz ile eşleşmesi kaldırıldı.

## 8.4 BİLGİLENDİRME SİMGELERİ

Aşağıda gösterilen simgelere herhangi bir sesli uyarı veya gösterge ışıkları üzerinde görsel bir değişiklik eşlik etmez.

Ekran İkonları	Açıklama ve Eylem (gerekirse)
	<b>Akış ayarı</b> "X" seçilen akış ayarını temsil eder (örn., ayar 2).
	<b>Lütfen bekleme göstergesi</b> Konsantratör başlatılırken bu sembol görünür. Kısa bir başlatma sırasını takiben, 2 dakikaya kadar bir ısınma süresi başlayacaktır. Bu süre zarfında, oksijen konsantrasyonu spesifikasyona ulaşacak ancak ulaşmamış olabilir.
HH:MM	<b>Batarya şarjı için kalan süre</b> "SS:DD ", Batarya şarjında kalan yaklaşık süreyi saat:dakika olarak temsil eder (ör. 1:45).
	<b>Batarya şarjı ve şarj durumu</b> Bu sembol, Bataryanın takılı ve şarj olduğunu gösterir. Batarya şarj sembollerinin tam listesi için bkz. 'bataryanın konsantratör ile şarj edilmesi' (bölüm 3.6.4).
	<b>Batarya seviyesi durumu</b> Bu simge Batarya seviyesini belirtir (bu örnekte yaklaşık % 50). 'Cihaza takılıyken batarya durumunun kontrol edilmesi' konusuna bakın (bölüm 3.6.2).
XX%	<b>Batarya % şarj edilmiş</b> Bu sembol, konsantratör takıldığında ve bir batarya şarj etmek için kullanıldığında (oksijen üretimi için kullanılmadığında) görüntülenir. Tamamen şarj olmuş bir bataryanın, harici güç kaynağından çıkarıldığında % 95-100 arası dolu olması normaldir. Bu özellik bataryanın kullanım ömrünü maksimize eder.

Ekran İkonları	Açıklama ve Eylem (gerekirse)
	<b>Elek (kolonlar) sıfırlama</b> Bu sembol, kolon bakımı gerektiğinde ve değiştirilen kolonlar takıldıktan sonra görüntülenir.
	<b>Elek sıfırlama başarılı</b> Bu sembol, elek kolonları başarıyla sıfırlandıktan sonra görüntülenir.
	<b>Veri günlüğü aktarımı sürüyor veya güncelleme sürüyor (yalnızca uygulama)</b> Bu simge, Inogen Connect uygulamasıyla başlatılan tüm veri günlüğü aktarımları ve yazılım güncellemeleri sırasında görüntülenir.
	<b>Veri günlüğü aktarımı başarılı (yalnızca uygulama)</b> Bu simge, Inogen Connect uygulaması aracılığıyla veri günlüğü aktarımları başarılı bir şekilde tamamlandıktan sonra görüntülenir.
<b>Aşağıdaki görüntülenen simgelere tek bir kısa bip sesi eşlik eder.</b>	
	<b>Lütfen bekleyin, kapatılıyor</b> Güç düğmesine 2 saniye boyunca basılmıştır. Konsantratör kapalı sistemi çalıştırıyor.
HH:MM Vx.x:SN	<b>Life Clock (SS:dd), yazılım sürümü &amp; seri numarası ekranı (Vx.x:SN)</b> Bu, Konsantratör çalışırken 'Nefes algılamaz' sesli alarm düğmesine (zil düğmesi) beş saniye boyunca basıldığında görüntülenir.

## 8.5 ALARMLAR

Cihaz, çalışma sırasında çeşitli parametreleri izler ve konsantratör arızasını göstermek için akıllı bir alarm sistemi kullanır. Matematiksel işlemler ve süre geciktirmeler yanlış alarm verilmesini önler ve alarm durumunda uygun bildirim verilmesini sağlar. Eğer alarm gerektiren birden fazla durum varsa, en önemli durum için alarm çalar. Bir alarm durumunun nedenine yanıt verilmemesinin, yalnızca rahatsızlığa veya geri dönüşümlü küçük yaralanmaya (örneğin, oksijen kaynağının azalması veya yanık) neden olacağını unutmayın. Bir alarm durumunda, sorunu ele almaya çalışın ve/veya bir yedek oksijen kaynağına geçin.

### UYARI!

#### Yaralanma veya hasar tehlikesi

- Sesli alarmlar, kullanıcıyı sorunlara karşı uyarmak içindir. Sesli alarmların duyulabilmesini sağlamak için, kullanıcının ondan uzaklaşabileceği maksimum mesafe, çevredeki gürültü seviyesine göre belirlenmelidir. Aygıtın alarmların duyulabileceği veya meydana gelmesi durumunda görülebileceği bir konumda olduğundan emin olun.

Aşağıdaki bölüm, olası her alarm durumunun bir listesini ve açıklamasını sunmaktadır. Alarm sistemi, cihazı omuz çantasına takarken veya cihaz kabul edilebilir bir nazal kanülün menzili içinde ayarlanırken operatörü bilgilendirmeyi amaçlamaktadır.

Cihaz, tüm LED'LERİ aydınlatarak ve kısa bir süre için sesli uyarı sinyalini etkinleştirerek başlatma sırasında bir alarm sistemi otomatik kontrolü gerçekleştirir. Batarya bağlandığı zaman elektrik fişi çekilirse, alarmlar normal şekilde çalışacaktır. Batarya yoksa veya cihaz AC

veya DC güç kaynağına bağlı değilse, güç olmadığı için alarmlar devreye girmez. Batarya bağlıyken, 30 saniyeden daha kısa süren bir güç kaybının alarm sistemi üzerinde bir etkisi olmayacaktır.

**ÖNEMLİ NOKTALAR:** Eğer alarm gerektiren birden fazla durum varsa, en önemli durum için alarm çalar.

**ÖNEMLİ NOKTALAR:** Düşük, orta ve yüksek öncelikli alarmlar için bir alarm durumunun nedenine yanıt verilmemesi, yalnızca rahatsızlık veya geri dönüşümlü küçük yaralanmalara neden olur ve yedek bir oksijen kaynağına geçmek için yeterli bir süre içinde gelişir.

### 8.5.1 ALARM GÜNLÜĞÜ

Cihaz, son alarmın LCD'de erişilmesine ve görüntülenmesine izin veren hasta tarafından erişilebilir bir alarm günlüğü tutar (nefesin algılanamaması, kontrol kanülü, Batarya düşüklüğü /fiş takılması ve Bataryanın boş olması/fiş takılması alarmları hariç). Cihaz tamamen güç kaybına uğradıktan sonra alarm günlüğü hafızada tutulur. Alarm günlüğüne erişmek için, konsantratörün takılı ve kapalı olduğundan emin olun. Ardından artı (+) düğmesini 5 saniye boyunca basılı tutun. Alternatif olarak, alarm günlüğü Hata Geri Çaçırma altında Inogen Connect Uygulamasının Gelişmiş Sekmesinde bulunabilir.

Yeni bir alarm etkinleştirildiğinde, yeni alarm önceki alarmın üzerine yazılır. Alarm günlüğü, cihaz kapatıldıktan sonra hafızada tutulur. Hatanın oluşmasından bu yana geçen süre, alarm günlüğündeki son alarmla görüntülenir. Cihaz ayrıca, hastanın erişemeyeceği bir servis ve onarım alarm günlüğü tutar.

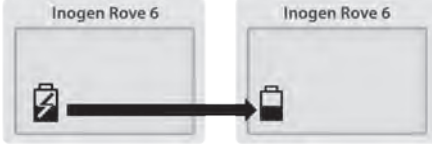
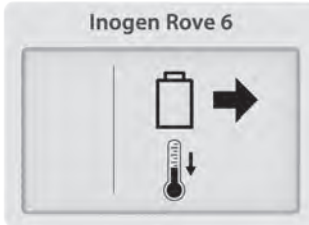
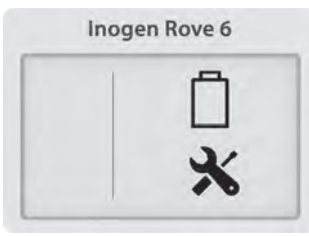

### 8.5.2 BİLGİLENDİRME SİNYALLERİ (SEVİYE 1)

Aşağıdaki bildirim simgelerine **tek bir kısa bip sesi eşlik eder.**

Simgeyi Görüntüle	Açıklama	Yapılacak eylemler
	<b>Güç beslemesi kesintisi veya harici güç kaybı</b> Batarya şarj etmeyi durdurdu ve cihaz Batarya gücüne geçti. Batarya sonunda bitecektir.	Bataryayı şarj etmeye devam etmek için güç kaynağını takın.
	<b>Batarya sıcak</b> Soğuması için Bataryayı çıkarın.	Bataryanın sökülmesi ve yeniden kullanılmadan önce soğutulması gerekir.
	<b>Batarya hatası</b> Bataryayı kontrol edin.	Akünüzün bağlantısını kontrol edin ve konsantratöre düzgün şekilde takıldığından ve mandallandığından emin olun. Batarya hatası aynı bataryada devam ederse, bataryayı kullanmayı bırakın ve yeni bir bataryaya geçin veya bataryayı çıkarın ve harici bir güç kaynağı kullanarak konsantratörü çalıştırın.

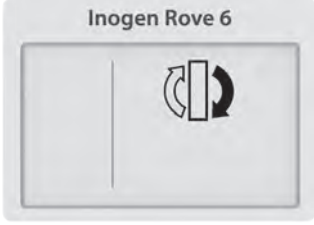

### 8.5.3 DÜŞÜK ÖNCELİKLİ ALARM (SEVİYE 2)

Aşağıdaki düşük öncelikli alarmlara **bir bip sesi** ve **düz sarı ışık eşlik eder.**



Simgeyi Görüntüle	Açıklama	Yapılacak eylemler
	<b>kolonları değiştir</b> kolon değişimi 30 gün içinde gereklidir.	Üreticiden yeni kolonlar sipariş etmek ve/veya servis ayarlamak için ekipman sağlayıcınıza başvurun.
	<b>Uzatılmış başlatma</b> Oksijen konsantrasyonu, cihazın başlatma sırasından iki dakika sonra <%87 'dir ve son dakika içinde en az 10 nefes tespit edilmiştir.	Oksijen konsantrasyonunun iyileşip iyileşmediğini görmek için birkaç dakika bekleyin (alarm silinecektir). Durum devam ederse, ikincil bir alarm sesi duyulur. Bu alarm için talimatları izleyin veya ekipman sağlayıcınızla iletişime geçin. Başlatma sırasında sık sık alarm oluşursa, bu durum bakımın (kolon değişimi) yakında gerekli olacağını gösterebilir.

### 8.5.4 DÜŞÜK ÖNCELİKLİ ALARM (SEVİYE 3)

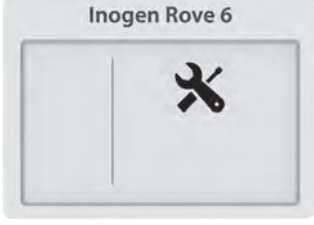
Aşağıdaki düşük öncelikli alarmlara **iki bip sesi** ve **düz sarı ışık eşlik eder.**



Simgeyi Görüntüle	Açıklama	Yapılacak eylemler
	<b>Batarya az, fişi takın</b> 10 dakikadan daha az bir süre kala batarya gücü düşük.	Harici bir güç kaynağı takın, kapatın ve tam şarjlı bir batarya takın.
	<b>Oksijen düşük</b> Konsantratör 10 dakika süreyle hafif düşük seviyede (<%82) oksijen üretmektedir.	Durum devam ederse, ekipman sağlayıcınızla iletişime geçin.
	<b>Yakında hizmet</b> Konsantratörün en uygun zamanda servise gitmesi gerekmektedir. Konsantratör çalışmaktadır ve kullanılmaya devam edebilir.	Servis için cihaz tedarikçinize danışın.





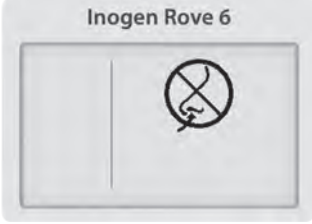
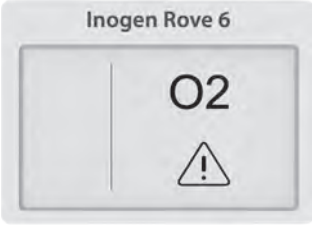

Simgeyi Görüntüle	Açıklama	Yapılacak eylemler
	<p><b>Batarya SICAK uyarısı</b></p> <p>Konsantratör batarya gücüyle çalışırken batarya sıcaklığı, sıcaklık sınırına yaklaşmaktadır.</p>	<p>Mümkünse, konsantratörü harici bir güç kaynağı ile daha soğuk bir yere veya güç ünitesine taşıyın ve bataryayı çıkarın. Durum devam ederse, ekipman sağlayıcınızla iletişime geçin.</p>
	<p><b>Sistem SICAK uyarısı.</b></p> <p>Konsantratör sıcaklığı sıcaklık sınırına yaklaşıyor.</p>	<p>Mümkünse, konsantratörü daha soğuk bir yere taşıyın. Hava giriş ve çıkış deliklerinin açık ve parçacık filtrelerinin temiz olduğundan emin olun. Durum devam ederse, ekipman sağlayıcınızla iletişime geçin.</p>

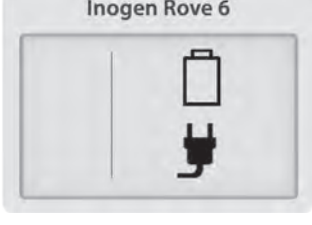
### 8.5.5 ORTA ÖNCELİKLİ ALARMLAR (SEVİYE 4)

Aşağıdaki orta öncelikli uyarılara her 25 saniyede bir tekrarlanan **üç bip sesi ve yanıp sönen sarı bir ışık eşlik eder.**

Simgeyi Görüntüle	Açıklama	Yapılacak eylemler
	<p><b>Nefes algılaması yok: kanülü kontrol edin</b></p> <p>Yoğunlaştırıcı 60 saniye boyunca bir nefes algılamadı.</p>	<p>Kanülün konsantratöre bağlı olduğunu, tüpte bükülme olmadığını ve kanülün burnunuza düzgün bir şekilde yerleştirildiğini kontrol edin.</p>
	<p><b>Oksijen hatası</b></p> <p>Oksijen çıkış yoğunluğu 10 dakikadır %50'nin altında.</p>	<p>Eğer böyle devam ederse, yedek oksijen sağlayıcınızı kullanın ve servis için cihaz tedarikçinize danışın.</p>
	<p><b>Oksijen iletimi hatası</b></p> <p>Nefes algılandı; fakat oksijen düzgün bir şekilde gönderilmiyor.</p>	<p>Durum devam ederse, yedek oksijen kaynağına geçin ve servis ayarlamak için ekipman sağlayıcınızla iletişime geçin.</p>
	<p><b>Batarya boş, fişi takın</b></p> <p>Konsantratörün batarya gücü yetersiz. Konsantratör kapanır ve oksijen üretmeyi durdurur.</p>	<p>Harici bir güç kaynağı takın veya tam şarjlı bir Batarya ile değiştirin. Cihaz kapandıysa, açmak için açma/kapama düğmesine basılı tutun.</p>

Simgeyi Görüntüle	Açıklama	Yapılacak eylemler
	<p><b>Batarya SICAK</b></p> <p>Konsantratör batarya gücüyle çalışırken batarya, sıcaklık sınırını aşmıştır. Konsantratör kapanır ve oksijen üretmeyi durdurur.</p>	<p>Mümkünse, Konsantratörü daha soğuk bir yere taşıyın, elektriği kesin. Hava giriş ve çıkış deliklerinin açık ve parçacık filtrelerinin temiz olduğundan emin olun. Durum devam ederse, harici güce veya bir yedek oksijen kaynağına geçin ve ekipman sağlayıcınızla iletişime geçin.</p>
	<p><b>Sistem SICAK</b></p> <p>Konsantratör sıcaklığı çok yüksektir. Konsantratör kapanır ve oksijen üretmeyi durdurur.</p>	<p>Hava giriş ve çıkış deliklerinin açık ve parçacık filtrelerinin temiz olduğundan emin olun. Eğer hala oksijen üretilmiyorsa, yedek oksijen sağlayıcınızı kullanın ve servis için cihaz tedarikçinize danışın.</p>
	<p><b>Sensör arızası</b></p> <p>Konsantratörün oksijen sensörü arızalı.</p>	<p>Yoğunlaştırıcıyı kullanmaya devam edebilirsiniz. Eğer düzelmezse, cihaz tedarikçinize danışın.</p>
	<p><b>Sistem SOĞUK</b></p> <p>Sistem soğuk (&lt;math&gt;&lt;2^{\circ}\text{C}&lt;/math&gt;). Konsantratör kapanır ve oksijen üretmeyi durdurur.</p>	<p>Ünitenin çalıştırılmadan önce ısınması için, cihazı daha sıcak bir ortama taşıyın. Eğer hala oksijen üretilmiyorsa, yedek oksijen sağlayıcınızı kullanın ve servis için cihaz tedarikçinize danışın.</p>
	<p><b>Sistem Hatası</b></p> <p>Konsantratör oksijen üretmeyi durdurdu ve kapanıyor.</p>	<p>Yedek oksijen kaynağına geçin ve ekipman sağlayıcınızla iletişime geçin.</p>

## 9. SORUN GİDERME

Sorun	Olası Çözüm yolu	Tavsiye Edilen Çözüm Yolu
Konsantratörün ekranındaki bilgilerle, gösterge ışıklarıyla ve/veya görülebilir sinyallerle ortaya çıkan herhangi bir sorun	Cihaz simgesi ve alarm sözlüğüne bakın	Cihaz simgesi ve alarm sözlüğüne bakın

Sorun	Olası Çözüm yolu	Tavsiye Edilen Çözüm Yolu
Yoğunlaştırıcı Açma/Kapama butonuna basıldığında çalışmıyor.	Bataryanın şarjı bitti ya da batarya yok.	Harici güç kaynağını kullanın ya da bataryayı tamamen şarj olmuş bataryayla değiştirin.
	AC Güç kaynağı düzgün bir şekilde bağlanmamış	Güç kaynağı bağlantısını kontrol edin ve yeşil ışığın yandığını doğrulayın.
	DC güç kablosu düzgün takılmamış	Cihazdaki DC güç kablosunu ve çakmağı veya yardımcı DC güç kablosunu kontrol edin
	Arıza	Cihaz tedarikçinize danışın
Oksijen yok	Yoğunlaştırıcı çalıştırılmıyor	Yoğunlaştırıcıyı çalıştırmak için Açma/Kapama butonuna basın.
	Kanül düzgün bir şekilde bağlanmadı ya da boru dolandı.	Kanülü ve kanülün yoğunlaştırıcıyla bağlantısını kontrol edin.
Bluetooth'a bağlanmıyor	Diğer cihazlar parazite neden olabilir veya cihazlar çok uzaktadır.	Konsantratör diğer elektronik cihazlardan uzaklaştırın ve/veya taşınabilir cihazınıza yaklaştırın.

## 10. TEMİZLİK, BAKIM VE ONARIM

Operatör, cihazın periyodik olarak gözle kontrolünü yapmalıdır. ISO 80601 -2 -67 Madde 201.79.2.12

### UYARI!

#### Ölüm, yaralanma veya hasar tehlikesi

- Ekipman kullanımdayken servis veya bakım YAPMAYIN.
- Cihazı veya aksesuarlardan herhangi birini SÖKMEYİN veya bu kullanma talimatlarında açıklanan görevler dışında herhangi bir bakım girişiminde bulunmayın; sökme işlemi elektrik çarpması tehlikesi yaratır ve garantiyi geçersiz kılar. Etiketleri çıkartmayın. Bu kılavuzda açıklananların dışındaki olaylar için, yetkili personel tarafından servis için ekipman sağlayıcınızla iletişime geçin.
- Bu kullanım kılavuzunda belirtilenlerin dışında hiçbir kolon KULLANMAYIN. Belirtilmemiş kolonların kullanılması bir güvenlik tehlikesi oluşturabilir ve/veya ekipman performansını düşürebilir ve garantinizi geçersiz kılar.
- Düzgün çalıştığından emin olmak ve Ateş ve yanıklar.
- Açıkta kalan bileşenlere hiçbir zarar gelmediğinden emin olmak için cihazın periyodik olarak görsel muayenesi gerekir. Tipik bir görsel kontrol şunları içerir:
  - Batarya konektörleri - bunlar bükülmemeli veya deforme olmamalıdır.
  - Kanül barb - bu düz olmalı ve muhafazaya tam oturmalıdır.
  - Mahfaza - mahfaza, çatlama veya diğer görünür hasarlar olmadan tam olarak yerine oturmalı ve sabitlenmelidir.
  - Kurs parçacık filtreleri - bunlar yerinde olmalı ve kalıntı, toz veya diğer engellerden arındırılmalıdır.
  - İnce partikül filtresi - bu güvenli ve yerinde olmalıdır.

Yedek parçalar üreticiden [www.inogen.com](http://www.inogen.com) adresinden veya 1 -877 -466 -4364 numaralı telefondan satın alınabilir.

## 10.1 KANÜL REPLASMANI

Burun kanülünüz, üreticinin kullanım talimatlarına göre düzenli olarak değiştirilmelidir. Değiştirmek için, hekiminizin, cihaz tedarikçinizin veya kanül üreticinizin talimatlarına uyun.

## 10.2 GÖVDE TEMİZLİĞİ

### TEHLİKE!

#### Yaralanma veya hasar tehlikesi

Sıvı, konsantratör ve ekipmanının iç bileşenlerine zarar verecektir. Elektrik çarpması sonucu meydana gelebilecek hasar veya yaralanmaları önlemek için:

- Temizlemeden önce konsantratörü kapatın ve güç kablosunu prizden çekin.
- Hava giriş ve çıkış deliklerine herhangi bir temizlik maddesinin damlamasına izin VERMEYİN.
- Kabine doğrudan herhangi bir temizleme maddesi PÜSKÜRTMEYİN veya UYGULAMAYIN.
- Ürünü hortumla YIKAMAYIN.
- Cihazı veya aksesuarları sıvıya BATIRMAYIN

### UYARI!

#### Ölüm, yaralanma veya hasar tehlikesi

Sert kimyasal maddeler konsantratöre ve filtrele zarara verebilir

- Alkol ve alkol bazlı ürünler (izopropil alkol), konsantre klor bazlı ürünler (etilen klorür) ve petrol bazlı ürünler veya diğer sert kimyasal maddelerle TEMİZLEMİYİN.
- Sadece hafif sıvı bulaşık deterjanı kullanın.

Muhafazayı periyodik olarak aşağıdaki şekilde temizleyin:

1. Konsantratörün kapalı olduğundan ve taşıma çantasından çıkarıldığından emin olun.
2. Dış muhafazayı yumuşak bir sıvı deterjan ve su ile ıslatılmış bir bezle temizleyin.
3. Konsantratörü taşıma çantasına veya sırt çantasına geri götürmeden ve konsantratörü çalıştırmadan önce konsantratörün kurumasını bekleyin veya kuru bir havlu kullanın.

ÖNEMLİ NOKTALAR: Cihaz haftalık olarak harici bir temizlik almalıdır; aksesuarlar gerektiğinde temizlenmelidir. Cihazın dışı temizlenmeli ve yeni bir hastaya teslim edilmeden önce çıkış filtresi değiştirilmelidir.

## 10.3 FİLTRE TEMİZLEME VE DEĞİŞTİRME (RP -501)

Hava akışını kolaylaştırmak için partikül filtreleri **haftalık** olarak temizlenmelidir.





Temizlemek için:

1. Cihazın her iki giriş ucundaki partikül filtrelerini çıkarın.
2. Partikül filtrelerini yumuşak bir sıvı deterjan ve su ile temizleyin, suda durulayın ve yeniden kullanmadan önce tamamen kurutun.

Ek partikül filtreleri satın almak için, ekipman sağlayıcınızla veya Inogen ile iletişime geçin.

## 10.4 KANÜL BARB VE ÇIKIŞ FİLTRESİNİN DEĞİŞTİRİLMESİ (RP -506)

Kanül barbı gaz yolunu kanüle bağlarken, çıkış filtresi kullanıcıyı cihazı kullanırken küçük parçacıklar halinde solumaktan korumak için tasarlanmıştır. Çıkış filtresi kanül barbın arkasında yer alır ve hastalar arasında veya kanül barb değiştirilirken değiştirilmelidir. Kanül çubuğunu ve çıkış filtresini değiştirmek için, aşağıdaki adımları izleyin:

Aşama	Talimat	
1	1.1 Kanül çubuğunu sökmek için İngiliz anahtarı aletini saat yönünün tersine doğru çevirin.	
2	2.1 Kanül çubuğunu çıkarın.	
3	3.1 İçeride kalıntı kalmadığını kontrol edin. 3.2 Yeni entegre kanül barb ve çıkış filtresini takın.	
4	4.1 Kanül çubuğu emniyetli şekilde bağlanana kadar İngiliz anahtarı aletini saat yönünde çevirin. Aşırı sıkmayın.	

## 10.5 DC GÜÇ KABLOSU SİGORTA DEĞİŞİMİ (RP -125)

Çakmak DC güç kablosu bir sigorta içerir. DC güç kablosu bilinen iyi bir güç kaynağıyla kullanılıyorsa ve cihaz güç almıyorsa, sigortanın değiştirilmesi gerekebilir.

### UYARI

**BOĞULMA TEHLİKESİ:** sigortayı değiştirirken açığa çıkan küçük parçalar, küçük çocuklardan ve evcil hayvanlardan uzak tutun.





- **KRİTİK SİGORTA BOYUTU:** yanlış sigorta değiştirme boyutu yangına veya yetersiz ekipman korumasına neden olabilir. Sadece aynı tip ve değerde sigorta ile değiştirin.
- **ELEKTRİK ÇARPMASI:** sigortayı değiştirmeye çalışmadan önce kabloyu tamamen ayırın.
- Fişe herhangi bir aksesuar veya aksesuar braketi asmayın.





Sigortayı değiştirmek için:

Aşama	Talimat	
1	1.1 Tutucuyu sökerek ucu çıkarın. Gerekirse uygun bir alet kullanın.	
2	2.1 Tutucuyu, ucu ve sigortayı çıkarın.	
3	3.1 Yay, çakmak adaptör yuvasının içinde kalmalıdır. 3.2 Yay söküldüyse, değiştirilen sigortayı takmadan önce yayı değiştirin.	
4	4.1 Yedek bir sigorta takın. 4.2 Ucu yeniden monte edin. 4.3 Tutucu halkanın düzgün bir şekilde yerleştirildiğinden ve sıkıldığından emin olun.	

## 10.6 KOLON DEĞİŞİMİ

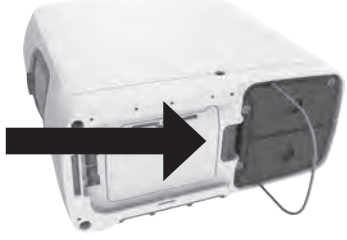
Cihaz, kolonların değiştirilmesi gerektiğinde sizi uyarmak üzere programlanmıştır (bkz. 'Alarmlar' bölümü). Her ne kadar üreticiden veya servis sağlayıcınızdan kolon satın almanız gerekse de, kolonlar aşağıdaki adımları izleyerek hasta tarafından kolayca değiştirilebilecek şekilde tasarlanmıştır:

Aşama	Açıklama	
1	1.1 Güç düğmesini basılı tutarak cihazı kapatın.	
2	2.1 Kullanıyorsanız, cihazı taşıma çantasından çıkarın.	
3	3.1 Bataryayı cihazdan çıkarın.	
4	4.1 Cihazı, alt kısmı görünecek şekilde yan koyun. 4.2 Kolonlar cihazın bir tarafındadır.	

Aşama	Açıklama	
5	<p>5.1 Mandal butonuna basarak kolonların kilidini açın.</p> <p>5.2 Mandal düğmesini açık tutarken, metal çekme kolunu kaldırıp çekerek kolon grubunu cihazdan dışarı kaydırın.</p>	
6	<p>6.1 Metal çekme kolu üzerine dışarı doğru çekerek kolonları cihazdan tamamen çıkartın.</p> <p>6.2 Her iki kolon tek parça olarak çıkarılır.</p>	
7	<p>7.1 Yeni kolonları takmak için, önce yeni kolonlardan dört (4) toz kapağını çıkarın.</p> <p>7.2 Toz kapaklarının bulunduğu yerde toz veya kalıntı bulunmamasına dikkat edin.</p>	
8	<p>8.1 Toz kapaklarını çıkardıktan hemen sonra yeni kolonları cihaza yerleştirin.</p> <p>8.2 Mandal sesli bir klik sesi çıkarana ve kapalı konuma dönene kadar kolonları itin.</p> <p>8.3 Metal çekme kolunu kolonların alt kısmına itin ve katlayın.</p> <p>Kolonların uçlarını açıkta <b>BIRAKMAYIN</b>.</p>	

**ÖNEMLİ NOKTALAR:** Aygıtı kolonları değiştirdiğimize dair bilgilendirmeniz gerekir. Bu, cihazın kendisi veya Inogen Connect Uygulaması aracılığıyla yapılabilir.

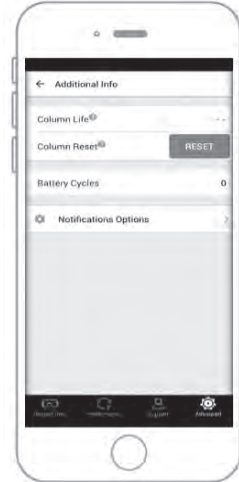

Aşama	Açıklama	
9	<p><b>Cihaz üzerinden kolonların sıfırlanması</b></p> <p>9.1 Cihazı AC gücüne bağlayın ancak cihazı AÇMAYIN.</p> <p>9.2 Artı (+) ve (-) eksi düğmesini 5 saniye boyunca basılı tutun. Ekranda 'elek sıfırlama' bilgi simgesi görüntülenir.</p> <p>9.3 Ekranda 'elek sıfırlama' simgesi görüntülediğinde düğmeleri bırakın.</p> <p>9.4 Zil düğmesine bir kez basın. Ekranda 'elek sıfırlama başarılı' bilgi simgesi görüntülenir.</p> <p>9.5 Cihazı açmak için açma/kapama düğmesini basılı tutun.</p>	
10	<p><b>Inogen Connect Uygulaması ile kolonların sıfırlanması</b></p> <p>10.1 Mobil cihazınız veya tabletinizdeki Inogen Connect Uygulamasını açın.</p> <p>10.2 <i>Gelişmiş</i> ekrana gidin.</p> <p>10.3 <i>Ek Bilgilere</i> tıklayın.</p> <p>10.4 <i>Kolon Sıfırlama</i> düğmesine tıklayın.</p>	

## 10.7 BATARYA BAKIMI VE TEMİZLENMESİ

Lityum iyon bataryalar, düzgün performans ve uzun ömür sağlamak için özel dikkat gerektirir. Sadece cihazınız ile uyumlu bataryalar kullanın.

- **Kuru yerde muhafaza edin:** Herhangi bir sıvıdan uzak tutun. Eğer bataryalar ıslanırsa, bataryayı kullanmayın ve düzgün bir şekilde yerinden çıkarın.
- **Sıcaklığın batarya performansı üzerindeki etkisi:** Batarya, çoğu çevresel koşulda cihazı çalıştırır. Bataryanızın ömrünü uzatmak için, 5°C'den düşük ve 35°C'den yüksek sıcaklıklarda çalıştırmayınız.
- **Bataryanın Saklanması:** Yanlışlıkla deşarj olmasını önlemek için kullanılmadığı zaman Bataryanızı cihazdan çıkarın. Bataryayı serin, kuru bir yerde saklayın. En az % 40 -50 şarj ile saklayın. Bataryalar tam şarjla şarj edilmeli ve maksimum kullanım ömrünü korumak için en az 90 günde bir % 0 'a kadar boşaltılmalıdır. Cihazınızın Bataryayı herhangi bir süre boyunca -4°F (-20°C) altındaki veya 140°F (60°C) üzerindeki aşırı sıcaklıklarda saklamaktan kaçının.
- **Bataryanın bertarafı:** Uygun Batarya bertarafı için tedarikçinize başvurun. Lityum iyon bataryalar tüm şarj edilebilir bataryalar gibi, geri dönüştürülebilir ve asla yakılmamalıdır.

## 10.8 SERVİS ÖMRÜ

Cihazın beklenen kullanım ömrü 1 yıl beklenen elek yatakları (plastik kolonlar) ve 500 tam şarj/deşarj döngüsü beklenen bataryalar hariç 5 yıldır.

## 11. CİHAZINIZI CONNECT UYGULAMASIYLA EŞLEŞTİRME





Inogen Connect Uygulaması taşınabilir oksijen konsantratörü Bluetooth teknolojisini kullanarak taşınabilir cihazınız veya tabletinizle eşleştirir. Her ülkede kullanılamaz – daha fazla bilgi için ekipman sağlayıcınızla irtibata geçin.

**ÖNEMLİ NOKTALAR:** Uygulama, hastanın cihazı kullanırken başvurması gereken birincil bilgi kaynağı olan kullanıcı arayüzü panelinin yerini almak üzere tasarlanmamıştır.

**ÖNEMLİ NOKTALAR:** Inogen Rove 6 'nın diğer ekipmanları içeren bir Bluetooth bağlantısına bağlanması, hastalar, operatörler veya diğer üçüncü taraflar için önceden tanımlanmamış risklere neden olabilir. Sorumlu kuruluş bu riskleri tanımlamalı, analiz etmeli, değerlendirmeli ve kontrol etmelidir. Bluetooth bağlantısında sonradan yapılan değişiklikler yeni riskler ortaya çıkarabilir ve ek analizler gerektirebilir. Bluetooth bağlantısındaki değişiklikler şunları içerir:

- Bluetooth yapılandırmasındaki değişiklikler.
- Ek öğelerin Bluetooth bağlantısına bağlanması.
- Nesnelerin Bluetooth bağlantısının kesilmesi.
- Bluetooth bağlantısına bağlı ekipmanın güncellenmesi.
- Bluetooth bağlantısına bağlı ekipmanın yükseltilmesi.

## 11.1 CİHAZINIZI MOBİL UYGULAMA İLE EŞLEŞTİRME

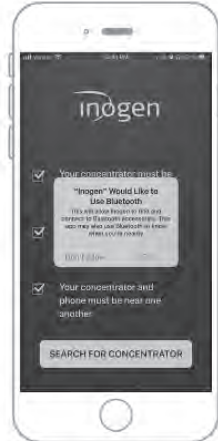
Aşama	Açıklama	
1	<b>Inogen Connect Uygulamasını İndirin</b> 1.1 Akıllı telefonunuzda veya tabletinizde, App Store (Apple) veya Google Play'de (Android) 'Inogen Connect'i arayın.	
2	<b>Cihazı bekleme moduna getirin</b> 2.1 AC güç kaynağı kablosunu taşınabilir oksijen konsantratörünüze bağlayın 2.2 Bir elektrik prizine takın. 2.3 Cihazı AÇMAYIN.	
3	<b>Mobil cihazınızın veya tabletinizin Bluetooth'unun açık olduğundan emin olun</b> 3.1 Ayarlar'a Gitme 3.2 Bluetooth'a tıklama 3.3 Kaydırıcıyı kullanarak "on" (açık) konumuna getirin	
4	<b>Cihazınızdaki Bluetooth özelliğini etkinleştirin</b> 4.1 Aygıtın açık <u>olmadığından</u> emin olun. 4.2 Ekranda Bluetooth simgesi belirene kadar eksi tuşunu basılı tutun.	
5	<b>Konsantratörü taşınabilir cihazınız veya tabletinizle eşleştirin</b> 5.1 Mobil cihazınızdaki Connect Uygulamasını açın. 5.2 OK tuşuna basarak Bluetooth bağlantısını kabul edin.	

Aşama	Açıklama
	<p>5.3 Benzersiz sağlayıcı kodunuzu bulun</p> <p>5.3.1 Inogen'den satın alınırsa: sağlayıcı kodu onay e-postasında veya faturada olacaktır</p> <p>5.3.2 Bir evde bakım sağlayıcısından veya başka bir üçüncü taraftan satın alındıysa: sağlama kodu onlar tarafından sağlanan evrakta olacaktır.</p> <p>5.4 Sağlayıcı kodunuzu manuel olarak veya QR kodunu tarayarak girin.</p>
	<p>5.5 Konsantratör ve seri numaranızı, ekranın alt kısmında yer alan 'Konsantratör Ara' düğmesini tıklayarak arayın.</p> <p>5.6 Cihaz bulunduğunda, ilgili seri numarasına tıklayın.</p>
	<p>5.7 Hüküm ve Koşulları okuyun.</p> <p>5.8 Kabul etmeyi seçerseniz, Ekranınızın alt kısmında <b>Kabul Ediyorum</b> kısmına tıklayın.</p> <p><b>ÖNEMLİ NOKTALAR:</b> Şartlar ve Koşulları kabul etmiyorsanız, konsantratörünüzü mobil cihazınızla eşleştirmeye devam edemezsiniz.</p>
	<p>5.9 Eşleştirmeyi bitirmek için zil düğmesini basılı tutun. Bu işlem birkaç dakika sürebilir.</p> <p>Eşleştirme yaparken uygulamayı <b>KAPATMAYIN</b>.</p>

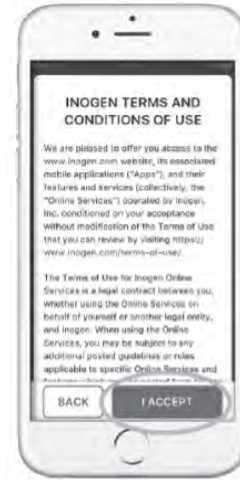
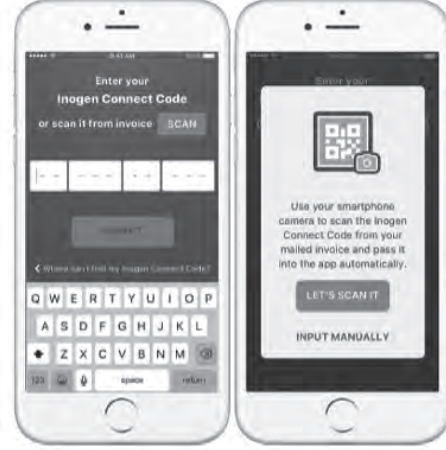

Aşama	Açıklama
6	<p><b>Eşleme tamamlandı. Cihazı normal olarak kullanın.</b></p> <p>6.1 Eşleştirme tamamlandıktan sonra, konsantratör açabilir ve normal şekilde kullanabilirsiniz.</p> <p>6.2 Inogen Connect ekranınızda gösterilen bilgiler, taşınabilir oksijen konsantratörün mevcut durumuna bağlı olarak değişecektir.</p> <p>Daha fazla bilgi için <a href="http://www.Inogen.com/app">www.Inogen.com/app</a> adresini ziyaret edin.</p>



## 11.2 SİBER GÜVENLİK

Medikal cihaz güvenliği, hastalar, sağlayıcılar ve medikal cihaz üreticileri arasında paylaşılan bir sorumluluktur. Siber güvenliğin sağlanamaması, cihazın işlevselliğinin tehlikeye girmesine, veri kullanılabilirliğinin veya bütünlüğünün kaybolmasına veya diğer bağlı cihazların veya ağların güvenlik tehditlerine maruz kalmasına neden olabilir.

Inogen Connect Uygulamasını kullanıyorsanız, aşağıdaki koşulları sağladığınızdan emin olmanız önemlidir:

- İşletim sisteminizi güncel tutun
- Uygulamanızı güncel tutun
- Parolaları etkinleştirdiğinizden emin olun
- Inogen Connect Uygulaması ile eşleştirilmediğinde konsantratörün Bluetooth'unu kapatın

Inogen Connect Uygulaması şu cihazlarla uyumludur: iPhone 6 ve üstü; iPad Air, iPad Air 2, iOS 9 ve üstü; Samsung S5 ve üstü; Nexus 5, Nexus 6, Nexus 9, Android 6 ve üstü.

## 12. CİHAZ ONARIMI VE BERTARAF

### 12.1 ONARIM

Bu kullanma talimatlarında aksi belirtilmedikçe cihazı onarmaya çalışmayın. Yardım için evinizdeki oksijen sağlayıcınıza veya üreticinize başvurun.

### 12.2 BERTARAF

Cihaz ve aksesuarların imhası ve geri dönüşümü için yerel yönetim kararlarınıza uyun. Atık Elektrikli Ve Elektronik Cihazlar yönetmeliklerine göre, gruplara ayrılmamış belediye çöplerinde imha etmeyin. Avrupa'da, imha talimatları için AB'nin Yetkili Temsilcileriyle iletişime geçin. Batarya, lityum iyon hücreleri içerir ve geri dönüştürülmelidir. Batarya yanmamalıdır.

## 13. SINIRLI GARANTİ BEYANI

Cihaz 3 yıl boyu garanti ile birlikte gelir (müşteri faturasına bakın). Ürün, Inogen tarafından, normal kullanım ve servis altında ve Ürünle birlikte verilen garanti beyanında belirtilen süre boyunca doğru şekilde muhafaza edildiğinde, Orijinal Sevkiyat Tarihinde başlayacak olan malzeme ve işçilik kusurlarından arınmış olarak garanti edilir. Burada kullanıldığı şekliyle, "Orijinal Sevkiyat Tarihi ", Ürünün Inogen tarafından Müşteriye orijinal sevk tarihi anlamına gelmektedir. Buradaki garantiler, Inogen tarafından yalnızca Ürünlerin orijinal Müşterisine verilir ve devredilemez. Müşterinin Ürünler için orijinal satın alma makbuzu ve kimlik belgesi, buradaki sınırlı garantilerin geçerli olması için gereklidir. Burada belirtilen sınırlı garantinin geçerli olması için, Müşteri her bir Ürünü teslimattan sonraki iki (2) gün içinde ve söz konusu Ürün kullanılmadan önce kontrol edecektir. Müşteri, Ürünle ilgili olarak Inogen tarafından sağlanan garantilerin, sağlanan Inogen talimatlarına uygun olarak Ürünün kullanımına tabi olduğunu ve bunun yapılmamasının garantileri geçersiz kılacağını kabul eder. Garanti ihlali dahil olmak üzere, Ürünlerden kaynaklanan veya Ürünlerle ilgili olarak ortaya çıkan tek sorumluluk ve Müşterinin tek ve münhasır çözüm yolu, yalnızca kendi takdirine bağlı olarak, Müşterinin masrafları Inogen'e ait olmak üzere iade edilen Ürünün veya bir kısmının onarımı veya değiştirilmesi ile sınırlıdır. Bu garanti, yalnızca Müşteri, kusurun tespit edilmesinden hemen sonra ve garanti süresi içinde kusurlu Ürünü Inogen'e yazılı olarak bildirirse geçerli olacaktır. Ürünler yalnızca Müşteri tarafından ve yalnızca Inogen tarafından verilen bir RMA referans numarası ile birlikte iade edilebilir. Inogen, bu garanti kapsamında olmayan bir nedenden kaynaklandığını belirlediği herhangi bir iddia edilen garanti ihlalinin sorumlu olmayacaktır. Inogen, iddia edilen herhangi bir kusurun varlığı ve/veya nedeni ile ilgili nihai tespiti yapacaktır.

**Kolonlar, şarj edilebilir Bataryalar, taşıma çantası ve güç aksesuarları sadece 1 yıl boyunca kapsanır.**

Garanti açıklamasının tam metni için lütfen web sitemizi ziyaret edin: [www.inogen.com/warranty](http://www.inogen.com/warranty)

## 14. TİCARİ MARKALAR VE SORUMLULUK REDDİ

### 14.1 TİCARİ MARKA

Tüm ticari markaların mülkiyeti sahiplerine aittir.

### 14.2 SORUMLULUK REDDİ

Bu belgedeki bilgiler dikkatlice incelenmiş ve güvenilir olduğuna inanılmaktadır. Ayrıca, üretici, okunabilirliği, işlevi veya tasarımı geliştirmek için buradaki herhangi bir üründe değişiklik yapma hakkını saklı tutar. Üretici, burada açıklanan herhangi bir ürün veya devrenin uygulanmasından veya kullanılmasından kaynaklanan herhangi bir sorumluluk kabul etmez; ne patent hakları ne de başkalarının hakları kapsamında herhangi bir lisansı kapsamaz.

### 14.3 BU BELGE

Bu broşürdeki bilgiler önceden bildirim yapılmadan değiştirilebilir. Bu belge, telif hakkıyla korunan telif bilgileri içermektedir. Bu belgenin hiçbir kısmı, üreticinin ön yazılı izni olmadan, tamamen veya kısmen (incelemeler ve bilimsel makalelerdeki kısa alıntılar hariç) herhangi bir şekilde çoğaltılamaz. Ürünle birlikte verilen tüm kılavuzları dikkatlice okuyup anladığınızdan emin olun.

### 14.4 YARDIM İÇİN

Bu talimatlardaki bilgiler veya bu cihazın güvenli çalışması hakkında sorularınız varsa, ev oksijen sağlayıcınızla veya distribütörünüzle iletişime geçin.

# 15. TEKNİK AÇIKLAMA

## 15.1 ÖZELLİKLER

Inogen Rove 6 Taşınabilir Oksijen Konsantratörü (Model # IO -501)	
Şebeke İzolasyonu	Hem DC giriş kablosunu hem de Batarya takımını cihazdan çıkarın.
Standart Batarya ile boyutlar	7,2 x 3,3 x 8,2 in (18,3 x 8,3 x 20,5 cm)
Ekstra güçlü Batarya ile boyutlar	7,2 x 3,3 x 9 in (18,3 x 8,3 x 22,9 cm)
Standart Batarya ile ağırlık	4,8 pound (2,2 kg)
Uzatılmış Batarya ile ağırlık	5,8 pound (2,6 kg)
Nominal ses seviyesi	Ayar 2 'de tipik 39 dBA (MDS - Hi) 62 dBA maksimum sistem ses gücü 54 dBA maksimum sistem ses basıncı 62.3 dBA tipik en düşük alarm ses basıncı (Taşıma çantasında ölçülür) 67.5 dBA tipik en yüksek alarm ses basıncı (Taşıma çantasında ölçülür) (ISO 3744 başına 1 metrede ölçülen ses basınçları)
Isınma süresi	2 dakika
Oksijen yoğunluğu*	Tüm ayarlarda % 90 +% 6 ve -% 3
Inspiratuvar tetikleme basınç duyarlılığı	<0.12 cm H2O
Akış kumandası ayarları	Darbe doz ayarı 1,2,3,4,5,6
Azami çıkış basıncı	< 22 PSI 18.7 PSI (129 kPa) ± % 10
AC Gücü	100 ila 240 VAC, 50 ila 60 Hz Otomatik algılama 2.0 – 1.0A
DC Gücü	13.5-15.0VDC, 100W Azami voltaj: 12.0 ila 16.8 VDC (+ 0.5)
Batarya tipi	Lityum iyon
Yeniden şarj edilebilir Batarya:	12.0 ila 16.8 VDC (± 0.5V)
Batarya şarj süresi	Standart (BA -500 & BA -508): 3 saate kadar Uzatılmış (BA -516): 4 saate kadar
Çalışma sıcaklığı**	41 ila 104°F (5 ila 40°C)
Çalışma nemliliği	% 15 ila % 90, yoğuşmasız
Çalışma atmosferik basıncı	70 kPA ila 106 kPA
Çalışma yüksekliği**	0 ila 10,000 ft (0 ila 3048 metre)
Nakliye ve depolama sıcaklığı	-13 ila 158°F (-25 ila 70°C)
Sevkiyat ve depolama nemi	% 90 'a kadar yoğuşmasız Kuru ortamda saklayınız.
Ölçüm belirsizlikleri:	Darbe hacimleri: Anma hacminin ± % 15 'i Basıncı: ± 0.03 psig (Genel) / ± 0.05 cm H2O (İnspiratuvar Tetik Hassasiyeti) Oksijen konsantrasyonu: ±% 3 (sıcaklık, barometrik basınç ve ölçüm cihazı kalibrasyonundan itibaren geçen süreyi hesaba katmaz)

\* 20° C'de (68° F) 101.3 kPa (14.69 psi) ve Dry (STPD) atmosfer basıncına dayanır.

\*\* Bu operasyonel spesifikasyonların dışında çalışmak, konsantratörün Oksijen ihtiyacını karşılama kabiliyetini sınırlayabilir Daha yüksek litre akış ayarlarında konsantrasyon özellikleri.

## 15.2 DARBE HACMİ AKIŞ AYARLARI\*

<b>Inogen Rove Akış Ayarı başına 6 Darbe Hacmi</b> (mL/nefes± 15% per ISO 80601-2-67)						
<b>DAKİKADA NEFES ALMA SAYISI</b>	<b>1</b>	<b>2</b>	<b>3</b>	<b>4</b>	<b>5</b>	<b>6</b>
<b>10</b>	21,6	43,4	65,7	85,8	104,5	123,1
<b>15</b>	14,2	29,2	43,3	56,7	69,2	82,1
<b>20</b>	10,9	22,1	32,9	43,2	52,9	62,4
<b>25</b>	8,9	17,5	26,7	35,0	42,9	50,7
<b>30</b>	7,4	14,8	22,0	29,3	36,0	42,6
<b>35</b>	6,3	12,8	18,8	25,0	30,4	36,7
<b>40</b>	5,4	11,3	16,6	21,7	26,5	31,6
<b>DAKİKA BAŞINA TOPLAM HACİM (ml/dk)</b>	210	420	630	840	1050	1260

## 15.3 ELEKTROMANYETİK UYUMLULUK (EMC) BİLGİLERİ

### **UYARI!**

#### **Ölüm, yaralanma veya hasar tehlikesi**

- Bu ekipmanın üreticisi tarafından belirtilenler dışında aksesuarların, sensörlerin ve kabloların kullanılması, elektromanyetik emisyonların artmasına veya bu ekipmanın elektromanyetik bağışıklığının azalmasına ve yanlış çalışmaya neden olabilir.
- Diatermi, litotripsi, elektrokoter, RFID (Radyo Frekansı Tanımlama) gibi bilinen EMI kaynaklarına (elektromanyetik parazit) ve hırsızlık önleme/elektronik eşya gözetim sistemleri, metal dedektörleri gibi elektromanyetik güvenlik sistemlerine maruz kalmaktan kaçının. RFID cihazlarının varlığının belirgin olmayabileceğini unutmayın. Bu tür bir parazitten şüpheleniliyorsa, mümkünse mesafeleri en üst düzeye çıkarmak için ekipmanı yeniden konumlandırın.
- Üretici tarafından belirtilen kablolar da dahil olmak üzere taşınabilir Radyo Frekans iletişim ekipmanı (anten kabloları ve harici antenler gibi çevre birimleri dahil) cihazın herhangi bir kısmına 30 cm'den (12 inç) daha yakın olmamalıdır. Aksi takdirde, bu ekipmanın performansının düşmesine neden olabilir.
- Cihaz diğer ekipmanlarla bitişik veya istiflenmiş olarak kullanılmamalıdır. Bitişik veya istifli kullanım gerekiyorsa, cihazın normal çalıştığından emin olun. Çalışma normal değilse, cihaz veya diğer ekipman taşınmalıdır.

Medikal elektrikli ekipman, bu kılavuzdaki EMC bilgisine göre kurulmalı ve kullanılmalıdır.

Bu ekipman test edilmiş ve IEC 60601 -1 -2 'de belirtilen EMC sınırlarına uygun olduğu tespit edilmiştir. Bu sınırlar, tipik bir ev ortamında elektromanyetik parazitlere karşı makul bir koruma sağlamak için tasarlanmıştır.

Bu konsantratör Verici Modülü IC içerir: 2417C-BX31A. FCC Kimliği içerir: N7NBX31A. Bu cihaz FCC kurallarının Bölüm 15 ile uyumludur. İşlem aşağıdaki iki koşula tabidir: (1) Bu cihaz zararlı parazitlere neden olmaz ve (2) bu cihaz, arzu edilmeyen şekilde çalışmasına neden olabilecek parazit içeren güvenlik amaçlı alınmış herhangi bir paraziti kabul etmemelidir.



### 15.3.1 TALİMATLAR VE ÜRETİCİ AÇIKLAMASI – ELEKTROMANYETİK DAYANIKLILIK:

Konsantratör, ev, kurum, araç, tren, uçak, tekneler ve diğer taşıma yöntemlerinin elektromanyetik ortamında kullanım için tasarlanmıştır. Konsantratör kullanıcısı, bu tür bir ortamda kullanılmasını sağlamalıdır. Aşağıda belirtilen bağıklık testi sırasında, Aşama 6 spesifikasyonlar dahilinde oksijen sağlamaya devam edecektir.

Bağıklık Testi	IEC 60601 Test Seviyesi	Elektromanyetik Ortam Kılavuzu
İletilmiş RF IEC 61000 -4 -6	3 Vrms 150 kHz ile 80 MHz arasında  6Vrms ISM ve amatör frekanslar	Rove 6 Taşınabilir Oksijen Konsantratörü, tipik ev, kurum, araç, tren, uçak, tekne ve diğer taşıma ortamlarının elektromanyetik ortamı için uygundur.
Yayılan RF IEC 61000 -4 -3	10V/m 80 MHz ile 2.7 GHz arası	
Elektrostatik deşarj (ESD) IEC 61000 -4 -2	$\pm 8$ kV kontak $\pm 2, 4, 6, 8$ ve 15 kV hava	Yer, ahşap, beton ya da seramik fayans olmalıdır. Zeminler sentetik malzeme ile kaplıysa, bağıl nem en az %30 olmalıdır.
Elektrikli hızlı geçici/patlama EC 61000 -4 -4	$\pm 2$ kV güç kaynağı hatları için	Ana güç kalitesi, tipik bir ev, kurum, araç veya diğer terleme ve mobil ortamlarınki gibi olmalıdır.
Aşırı gerilim IEC 61000 -4 -5	$\pm 1$ kV hat(lar) dan satır(lar)	Ana güç kalitesi, tipik bir ev, kurum, araç veya diğer terleme ve mobil ortamlarınki gibi olmalıdır.
Güç kaynağı giriş hatlarındaki voltaj düşüşleri, kısa kesintiler ve voltaj değişimleri  IEC 61000 -4 -11	0.5 döngü için % 0 UT 0°, 45°, 90°, 135°, 180°, 225°, 270° ve 315°.  1 döngü için % 0 UT 25/30 döngü için % 70 UT 200/300 periyot için % 0 UT	Ana güç kalitesi, tipik bir ev, kurum, araç ve diğer ulaşım ve mobil ortamlarınki gibi olmalıdır. Güç şebekesi kesintileri sırasında Rove 6 kullanıcısının çalışmaya devam etmesi gerekiyorsa, cihazın kesintisiz bir güç kaynağından çalıştırılması önerilir.
Güç frekansı (50/60 Hz) IEC 61000 -4 -8 Manyetik alanı	30 A/m	Güç frekansı manyetik alanlarının tipik bir ev, kurum, araç ve çeşitli mobil ortamların karakteristik seviyelerinde olması gerekir. Evdeki yaygın cihazlardan gelen güç frekansı manyetik alanlarının cihazı etkilemesi beklenmemektedir.

NOT: UT , test seviyesinin uygulanmasından önceki a.c. ana voltajdır.

### 15.3.2 KILAVUZ VE ÜRETİCİ AÇIKLAMASI – ELEKTROMANYETİK EMİSYONLAR

Konsantratör, tüm ev, kurum, araç ve diğer ulaşım ve mobil ortamlarda kullanım için tasarlanmıştır. Kullanıcının cihazı böyle bir ortamda kullanması gerekmektedir.

Yayın Testi	Uygunluk	Elektromanyetik Ortam Kılavuzu
RF emisyonları CISPR 11	1. Grup	Yoğunlaştırıcı RF enerjisini sadece cihazın iç işlevleri için kullanır. Bu nedenle, RF emisyonları çok düşüktür ve çevredeki ekipmanda herhangi bir parazite neden olması muhtemel değildir.
RF emisyonları CISPR 11	B Sınıfı	Konsantratör, yerel mekanlar ve evdeki kullanım amaçları için kullanılan ve binalara verilen, doğrudan halka açık düşük voltajlı güç kaynağı şebekesine bağlı olanlar da dahil, tüm mekanlarda kullanılmaya uygundur.
Harmonik Emisyonlar IEC 61000 -3 -2	A Sınıfı	
Voltaj dalgalanmaları / titreşim emisyonları IEC 61000 -3 -3	Uyum	

### ELEKTRİKLİ İZOLASYON CİHAZI

Harici güç kaynağı, AC girişinin güç kaynağına dahil edildiği yerlerde elektriksel izolasyon için imkan sağlar.





## 16 KABLOSUZ İLETİŞİM ÖZELLİKLERİ VE UYUMLULUK

### 16.1. BLUETOOTH ÖZEL İLĞİ GRUBU (SIG) BLUETOOTH TEMEL HIZ /GELİŞMİŞ VERİ HIZI (BR/EDR) BLUETOOTH ÖZEL İLĞİ GRUBU (SIG) BLUETOOTH DÜŞÜK ENERJİ (BLE)

Şartname	Özellikleri
Standart uygunluğu	Bluetooth™ 4.2 BR/EDR ve BLE
Etkin RF yayılan güç çıkışı	7 dBm
Çalışma aralığı	≤ 7.62m
Modülasyon	DQPSK & DPSK
Alıcı bölümün bant genişliği	2.400 ila 2.485 GHz

FCC, Kanada ve Tayvan açıklamalarına bakın





































### 16.2 VERİCİ ONAY BİLGİLERİ

Ülke	Onay	
Amerika Birleşik Devletleri	FCC ID: N7NBX31A	
Kanada	ISED: 2417C - BX31A - IC: 12246A - BM71S2 - HVIN: BM71BLES1FC2	
Avrupa	KIRMIZI	
Japonya	MIC: 003 -180196	Contains transmitter module with certificate number:  R 003-180196
Kore	KCC: R-C-SWK-BX31A	 MSIP-CRM-mcp-BM71BLES1FC2
Tayvan	NCC No: CCAN16LP0011T7	 CCAN16LP0011T7
Çin	CMIIT ID: 2018DJ6590	
Brezilya	ANATEL: 06670-18-01568	 Modelo: RN4871 <b>06670-18-01568</b> "Este equipamento não tem direito à proteção contra interferência prejudicial e não pode causar interferência em sistemas devidamente autorizados." Este producto contém a placa Modelo RN4871 código de homologação ANATEL 02699-19-08759.

## 16.3 RADYO/TELEVİZYON PARAZİTİ POTANSİYELİ

Ülke	Beyanlar
Amerika Birleşik Devletleri	<ul style="list-style-type: none"><li>• Bu ekipman test edilmiştir ve FCC Kurallarının 15. Bölümü uyarınca Sınıf B dijital cihaz sınırlarıyla uyumlu olduğu tespit edilmiştir.</li><li>• Bu sınırlar, yerleşim alanındaki kurulumlarda zararlı girişimlere karşı makul koruma sağlamak için tasarlanmıştır. Bu ekipman, radyo frekans enerjisini üretir, kullanır ve yayabilir, talimatlara uygun şekilde monte edilmezse ve kullanılmazsa radyo iletişimde zararlı girişime neden olabilir. Bununla birlikte, özel bir kurulumda girişim olmayacağını garanti yoktur. Bu ekipman, radyo veya televizyon sinyal alımında zararlı girişime neden olursa (bu durum, ekipmanı açıp kapatarak belirlenebilir) kullanıcının aşağıdaki önlemlerden bir veya birkaçını kullanarak girişimi düzeltmeye çalışması önerilir:<ul style="list-style-type: none"><li>◦ Alıcı antenin yönünü veya yerini değiştirin.</li><li>◦ Ekipmanla alıcı arasındaki mesafeyi arttırın.</li><li>◦ Cihazı, alıcının bağlı olduğu prizden başka bir prize takın.</li><li>◦ Yardım için satıcıya veya tecrübeli bir radyo/TV teknisyenine danışın.</li></ul></li></ul>
Kanada	<p>Bu cihaz, aşağıdakilere uyan lisanstan muaf verici(ler)/alıcı(lar) içerir İnovasyon, Bilim ve Ekonomik Kalkınma Kanada'nın ruhsattan muaf RSS(ler). İşlem aşağıdaki iki koşula tabidir:</p> <ul style="list-style-type: none"><li>• Bu cihaz parazite neden olmayabilir.</li><li>• Bu cihaz istenmeyen çalışmaya neden olabilecek parazit dahil herhangi bir paraziti kabul etmemelidir.</li></ul> <p>L'émetteur/récepteur exempt de licence contenu dans le présent appareil est conforme aux CNR d'Innovation, Sciences et Développement économique Canada applicables aux appareils radio exempts de licence. L'exploitation est autorisée aux deux conditions suivantes:</p> <ul style="list-style-type: none"><li>• L'appareil ne doit pas produire de brouillage.</li><li>• L'appareil doit accepter tout brouillage radioélectrique subi, même si le brouillage est susceptible d'en compromettre le fonctionnement.</li></ul>
Tayvan	<p><b>注意 !</b> 依據 低功率電波輻射性電機管理辦法 第十二條 經型式認證合格之低功率射頻電機， 非經許可， 公司、商號或使用者均不得擅自變更頻率、加大 功率或變更原設計 之特性及功能。 第十四條 低功率射頻電機之使用不得影響飛航安 全及干擾合法通信； 經發現有干擾現象時，應立即停用，並改善至無 干擾時方得繼續使用。 前項合法通信，指依電信規定作業之無線電信。 低功率射頻電機須忍受合法通信或工業、科學及 醫療用電波輻射性 電機設備之干擾。</p>

## 17. SEMBOLLER

	ABD Federal Yönetmeliği, bu Cihazın Satışını Hekim Tarafından veya Hekim Reçetesi ile Kısıtlamaktadır. Bu, diğer Ülkelerde de geçerli olabilir		Kuru Tutun
	BF Tipi Uygulamalı Parça		Sadece İç Mekan veya Kuru Yer Kullanımı, Islanmayın
	Sınıf II Ekipman		AC Gücü
	Ateşle Yaklaşmayın (Konsantratör); Yakmayın (Batarya).		DC Gücü
	Sigara İçmeyin		Kullanım kılavuzuna/kitapçığa bakın
	Yağlamayın veya Greslemeyin		Üretici firma
	İthalatçı		Avrupa'daki Yetkili Temsilci Topluluk/Avrupa Birliği
	Elektriksel Güvenlik Ajansı Sertifikası		Otomobil DC güç kablosunun (BA -306) kullanımını gösterir
	Avrupa Uyumluluğu		MRG ortamında kullanılmayacağını gösterir
	Bu POC'un üreticisi, bu cihazın uçuşta POC taşınması ve kullanımı için geçerli tüm FAA gerekliliklerine uygun olduğunu belirlemiştir.		Federal İletişim Komisyonu
	Tıbbi cihaz		Benzersiz Cihaz Tanıma:
	Parmaklar ve 0,5 inçten (12,5 mm) büyük nesnelere tarafından dokunulmaya karşı korunur. Dikeyden 15 dereceden daha az damlayan suya karşı korunmalıdır.		Seri Numarası
	Tıbbi cihazın güvenli bir şekilde maruz kalabileceği nem aralığını gösterir		Hasta bilgileri web sitesi Kullanım için bazı bilgiler web üzerinde mevcuttur
	Uyarı veya Önlemler. İlgiyenmeniz gerekiyor.		Katalog Numarası
	Ambalaj geri dönüşümlüdür		Birleşik Krallık Uygunluk Değerlendirmesi
	Atık Elektrikli ve Elektronik Ekipmanlar/Elektrikli ve Elektronik Ekipmanlarda Bazı Tehlikeli Maddelerin Kullanımının Kısıtlanması (WEEE/RoHS) geri dönüşüm direktifine uygundur.		Öğenin depolanacağı, taşınacağı veya kullanılacağı maksimum ve minimum sıcaklık sınırlarını gösterir.
	Üretim Tarihi		Atmosferik basınç sınırlaması tıbbi cihaz güvenli bir şekilde açığa çıkarılabilir (çalışır)
	İçindekiler		Bu taraf yukarı gelecek
	CH Yetkili temsilcisi		







**Inogen, Inc.**  
301 Coromar Drive  
Goleta, CA 93117  
Toll Free: 877-466-4362  
+1-805-562-0515 (Outside the USA)

E-mail: [info@inogen.net](mailto:info@inogen.net)  
[www.inogen.com](http://www.inogen.com)

**USA** United States



**EMERGO EUROPE**  
Prinsessegracht 20  
2514 AP, The Hague  
The Netherlands



**UK Responsible Person:**  
**Emergo Consulting (UK) Limited**  
c/o Cr360 – UL International  
Compass House, Vision Park Histon  
Cambridge CB24 9BZ  
United Kingdom

**Independent Living Specialists**  
Unit 1 / 12 Mars Road  
Lane Cove West NSW 2066  
Tel: 02 9427 4995

**BOC Limited**  
10 Julius Avenue, North Ryde,  
NSW 2113,  
Australia  
Tel: 1800 050 999  
988 Great South Road,  
Penrose Auckland,  
New Zealand  
Tel: 0800 699 2273

**Air Liquide Healthcare**  
Level 4, Suite 3-4 247 Coward Street  
Mascot NSW 2020  
Tel: 1300 360 202

SEPT/2022